

การพัฒนาการท่องเที่ยวเชิงวัฒนธรรมแบบสร้างสรรค์  
ในเขตเมืองเก่าเชียงใหม่



ปริญญาปรัชญาดุษฎีบัณฑิต  
สาขาวิชาพัฒนาการท่องเที่ยว  
มหาวิทยาลัยแม่โจ้  
พ.ศ. 2564

การพัฒนาการท่องเที่ยวเชิงวัฒนธรรมแบบสร้างสรรค์  
ในเขตเมืองเก่าเชียงใหม่



คุณกนิพนธ์นี้เป็นส่วนหนึ่งของความสมบูรณ์ของการศึกษาตามหลักสูตร

ปริญญาปรัชญาดุษฎีบัณฑิต

สาขาวิชาพัฒนาการท่องเที่ยว

สำนักบริหารและพัฒนาระบบราชการ มหาวิทยาลัยแม่โจ้

พ.ศ. 2564

ลิขสิทธิ์ของมหาวิทยาลัยแม่โจ้

การพัฒนาการท่องเที่ยวเชิงวัฒนธรรมแบบสร้างสรรค์  
ในเขตเมืองเก่าเชียงใหม่

กรรณก หงษ์นวล

คุณูปการนี้ได้รับการพิจารณาอนุมัติให้เป็นส่วนหนึ่งของความสมบูรณ์ของการศึกษา  
ตามหลักสูตรปริญญาปรัชญาดุษฎีบัณฑิต  
สาขาวิชาพัฒนาการท่องเที่ยว

พิจารณาเห็นชอบโดย

อาจารย์ที่ปรึกษา

อาจารย์ที่ปรึกษาหลัก

(อาจารย์ ดร.วินิตรา ลีละพัฒนา)

วันที่.....เดือน.....พ.ศ. ....

อาจารย์ที่ปรึกษาร่วม

(รองศาสตราจารย์ ดร.วีระพล ทองมา)

วันที่.....เดือน.....พ.ศ. ....

อาจารย์ที่ปรึกษาร่วม

(อาจารย์ ดร.กীরติ ตระการศิริวานิช)

วันที่.....เดือน.....พ.ศ. ....

ประธานอาจารย์ผู้รับผิดชอบหลักสูตร

(อาจารย์ ดร.กীরติ ตระการศิริวานิช)

วันที่.....เดือน.....พ.ศ. ....

สำนักบริหารและพัฒนาวิชาการรับรองแล้ว

(รองศาสตราจารย์ ดร.ญาณิน โอภาสพัฒนกิจ)

รองอธิการบดี ปฏิบัติการแทน

อธิการบดี มหาวิทยาลัยแม่โจ้

วันที่.....เดือน.....พ.ศ. ....

ชื่อเรื่อง	การพัฒนาการท่องเที่ยวเชิงวัฒนธรรมแบบสร้างสรรค์ ในเขตเมืองเก่า เชียงใหม่
ชื่อผู้เขียน	นางสาวกรรณก หงษ์นวล
ชื่อปริญญา	ปรัชญาดุษฎีบัณฑิต สาขาวิชาพัฒนาการท่องเที่ยว
อาจารย์ที่ปรึกษาหลัก	อาจารย์ ดร.วินิตรา ลีละพัฒนา

### บทคัดย่อ

การวิจัยนี้มีวัตถุประสงค์เพื่อประเมินศักยภาพของแหล่งท่องเที่ยวเชิงวัฒนธรรมวิเคราะห์พฤติกรรมและแรงจูงใจของนักท่องเที่ยว และพัฒนารูปแบบการจัดการท่องเที่ยวเชิงวัฒนธรรมแบบสร้างสรรค์ ในเขตเมืองเก่าเชียงใหม่ เครื่องมือในการวิจัยและกลุ่มตัวอย่าง ได้แก่ แบบสัมภาษณ์เชิงลึกเก็บรวบรวมข้อมูลกับหน่วยงานภาครัฐ ภาคเอกชน นักวิชาการ ผู้นำชุมชนและองค์กรเครือข่ายภาคประชาชน จำนวนทั้งสิ้น 16 คน และแบบสอบถามเก็บรวบรวมข้อมูลกับกลุ่มตัวอย่างนักท่องเที่ยว ใช้การสุ่มตัวอย่างแบบบังเอิญกับนักท่องเที่ยวทั้งชาวไทยและชาวต่างประเทศ ที่เดินทางเข้ามาท่องเที่ยวในเขตเมืองเก่าเชียงใหม่ ครอบคลุมพื้นที่ตำบลศรีภูมิ ตำบลพระสิงห์ ตำบลหายยา ตำบลช้างม้อย และตำบลช้างคลาน จำนวนทั้งสิ้น 400 คน

ผลการศึกษาศักยภาพของแหล่งท่องเที่ยวเชิงวัฒนธรรมในเขตเมืองเก่าเชียงใหม่ พบว่าแหล่งท่องเที่ยวเชิงวัฒนธรรมในเขตเมืองเก่าเชียงใหม่มีคุณค่าทางประวัติศาสตร์ กิจกรรมการท่องเที่ยวมีหลากหลาย ทั้งวัด โบราณสถาน ย่านตลาด ชุมชนเก่าแก่ งานวัฒนธรรมและประเพณีที่สำคัญ เช่น ยี่เป็ง ปีใหม่เมือง มีการอำนวยความสะดวกในการเดินทางท่องเที่ยว ป้ายสัญลักษณ์/ป้ายบอกทางไปยังแหล่งท่องเที่ยวอย่างเหมาะสม แต่ขณะเดียวกันยังคงมีปัญหาในเรื่องถนน สายไฟ ป้ายร้านค้าที่รูกำทางเดินเท้า ระบบขนส่งต่าง ๆ ไม่อำนวยความสะดวกแก่กลุ่มผู้พิการและผู้สูงอายุ เป็นต้น สำหรับผลการประเมินจากกลุ่มตัวอย่างนักท่องเที่ยว ในภาพรวมแหล่งท่องเที่ยวเชิงวัฒนธรรมในเขตเมืองเก่าเชียงใหม่มีศักยภาพอยู่ในระดับมาก ทั้งในด้านคุณค่าของแหล่งท่องเที่ยว การมีส่วนร่วมของชุมชน การจัดกิจกรรมและประสบการณ์การท่องเที่ยว และมีการบริหารจัดการพื้นที่เพื่อการรองรับการท่องเที่ยว โดยเฉพาะความปลอดภัยในการท่องเที่ยว แต่ขณะเดียวกันกลุ่มตัวอย่างนักท่องเที่ยวประเมินว่า ถนน เส้นทางคมนาคม เส้นทางเดินเท้า ความสะอาดของพื้นผิวจราจร ทางเดินเท้าในชุมชนยังมีการจัดการที่ไม่เหมาะสม

พฤติกรรมและแรงจูงใจของนักท่องเที่ยวต่อการท่องเที่ยวเชิงวัฒนธรรม ในเขตเมืองเก่า เชียงใหม่ พบว่า กลุ่มตัวอย่างนักท่องเที่ยวที่เดินทางเข้ามาท่องเที่ยวในเขตเมืองเก่าเชียงใหม่ ส่วนใหญ่เป็นนักท่องเที่ยวชาวไทย เพศหญิง มีอายุไม่เกิน 30 ปี มีการศึกษาในระดับปริญญาตรี ประกอบอาชีพพนักงานเอกชน/หน่วยงานเอกชน มีรายได้ระหว่าง 15,001 – 30,000 บาท เข้ามาท่องเที่ยวในเขตเมืองเก่าครั้งแรกเพื่อพักผ่อนและท่องเที่ยว เป็นระยะเวลา 4 – 6 วัน พักโรงแรม แหล่งข้อมูลที่สำคัญใช้ในการวางแผนการท่องเที่ยวคือ เพื่อนหรือคนรู้จัก แรงจูงใจในการท่องเที่ยวที่สำคัญคือ สถานภาพหรือชื่อเสียงของแหล่งท่องเที่ยวเชิงวัฒนธรรม กิจกรรมทางวัฒนธรรมประเพณีที่สวยงาม อาหารท้องถิ่นมีรสชาติที่ถูกต้องและหลากหลาย แหล่งท่องเที่ยวเชิงวัฒนธรรมยอดนิยม 3 ลำดับแรกที่นักท่องเที่ยวต้องการท่องเที่ยวมากที่สุดคือ ถนนคนเดินวันอาทิตย์ วัดพระสิงห์วรมหาวิหาร และย่านตลาดประตูเชียงใหม่ นอกจากนี้พบว่า ศักยภาพของการท่องเที่ยวเชิงวัฒนธรรมในเขตเมืองเก่า เชียงใหม่มีความสัมพันธ์ต่อการบอกต่อและแนะนำแหล่งท่องเที่ยวเชิงวัฒนธรรมในเขตเมืองเก่า เชียงใหม่ให้บุคคลอื่นรับรู้และเข้ามาท่องเที่ยว

รูปแบบการจัดการท่องเที่ยวเชิงวัฒนธรรมแบบสร้างสรรค์ในเขตเมืองเก่าเชียงใหม่ ที่เหมาะสมกับบริบทของเมืองเก่าเชียงใหม่คือ “พื้นที่เมืองเก่าเชียงใหม่สร้างสรรค์” เนื่องด้วยเป็นพื้นที่เมืองเก่า ตามประกาศเขตพื้นที่เมืองเก่าเชียงใหม่ และเป็นพื้นที่ตามเทศบัญญัติ เทศบาลนครเชียงใหม่ ในเขตเมืองเก่า พ.ศ. 2557 ที่ปัจจุบันยังคงหลงเหลือร่องรอยของแหล่งอารยธรรม และองค์ประกอบที่สำคัญของเมือง ได้แก่ กำแพงเมืองชั้นใน กำแพงเมืองชั้นนอก คูเมือง แจ่งเมืองรวมทั้ง วัด โบราณสถานต่าง ๆ ที่กระจายตัวอยู่ทั้งภายในและภายนอกเขตพื้นที่เมืองเก่า ซึ่งสะท้อนให้เห็นถึง ศิลปะ วัฒนธรรม ประเพณี วิถีชีวิตของชุมชน และพัฒนาการของการเปลี่ยนแปลงเมืองเชียงใหม่ ในช่วงสมัยต่าง ๆ ที่สืบเนื่องมาจนถึงปัจจุบัน เป็นพื้นที่ที่มีชุมชนท้องถิ่น ที่สามารถสืบสานภูมิปัญญา ถ่ายทอดองค์ความรู้ทางวัฒนธรรมได้เป็นอย่างดี เป็นพื้นที่ที่มีการทำงานของเครือข่ายภาคประชาชน ที่เข้มแข็ง เช่น เครือข่ายชุมชนเมืองรักษ์เชียงใหม่ อีกทั้งเป็นพื้นที่ที่อยู่อาศัยของชุมชน สถานประกอบการ สถานศึกษา หน่วยงานราชการ ถึงแม้ว่าสภาพสังคม เศรษฐกิจ และการเมืองที่เปลี่ยนแปลง และพัฒนาอยู่อย่างต่อเนื่อง เขตเมืองเก่าเชียงใหม่ก็ยังคงเป็นพื้นที่ที่มีชีวิตและ นักท่องเที่ยวยังคงสัมผัสได้ถึงความเป็นเมืองเก่าผ่านการเดินเที่ยวชมเมือง การเข้ามากราบ สักการะ วัด โบราณสถาน และการใช้ชีวิตของชุมชนในเขตเมืองเก่าเชียงใหม่ เป็นต้น

คำสำคัญ : การท่องเที่ยวเชิงวัฒนธรรม, การท่องเที่ยวเชิงสร้างสรรค์, เขตเมืองเก่าเชียงใหม่

<b>Title</b>	THE DEVELOPMENT OF CREATIVE CULTURAL TOURISM IN THE OLD CITY OF CHIANGMAI
<b>Author</b>	Miss Kornkanok Hongnual
<b>Degree</b>	Doctor of Philosophy in Tourism Development
<b>Advisory Committee Chairperson</b>	Dr. Winitra Leelapattana

### ABSTRACT

This study aimed to assess potential of cultural tourist spots, analyze tourist behaviors and motivation, and develop a model of creative cultural tourism in the city of Chiang Mai. An In-depth interview schedule was used for data collection conducted with 16 persons who were personnel of public or private sector, academics, community leaders, and people in an organization of people's network. Also, a set of questionnaires was administered with 400 Thai and foreign tourists visiting in the city of Chiang Mai (Sri Phum, Phra Sing, Haiya, Changmoi and Changkhlan district).

Results of the study revealed that cultural tourist spots in the city of Chiang Mai were historically valuable. Tourism activities there were diverse including temples, historical sites, market district, old community, cultural/traditional festival, etc. There was the facilitation of safe travelling and direction signs; however, there were problems in street, electric cable, shop sign on the sidewalk and transportation system which was not convenient for the disabled. As a whole, the potential of the cultural tourist spots in the city of Chiang Mai were found at a high level. This included the following: 1) value of tourist spots; 2) community participation; 3) holding tourism activities and experiences; and 4) area management of accommodate tourists focusing on safety. However, the tourist respondents claimed that there was inappropriate management in terms of road, transportation route, walking path, and cleanliness of traffic surface. Regarding tourist behaviors and motivation, it was found that most of the tourist respondents visited in the city of Chiang Mai for relaxation (4 – 6 days) and they stayed in hotel. Friends or acquaintances were the main source used for

planning. The following were motivation of the tourist respondents: status or reputation of cultural tourist spots; attractive cultural/traditional festivals, and diverse local foods. The following were top three popular cultural tourist spots: 1) Sunday walking street, 2) Phra Sing Woramahaviharn temple and 3) Pratu Chiangmai market area. Besides, it was found that there was a relationship between potential of cultural tourist spots in the city of Chiang Mai and word-of-mouth of tourists visiting in the city of Chiang Mai.

Regarding the model of creative cultural tourism in the city of Chiang Mai, it anchored on “Creative Chiang Mai Old Town” This was because it was the old quarter area according to municipal ordinance of Chiangmai municipality proclaimed in 2016. Some important components in the city of Chiang Mai which still remained were inner city wall, outer city wall, moat, temples and various archeological sites. Local community areas there were working areas of strong people networks such as Muang Rak Chiangmai People Network. In the city of Chiang Mai still be a living area attracting tourists to visit many cultural attractions there.

Keywords : cultural tourism, creative tourism, the old city of Chiang Mai

## กิตติกรรมประกาศ

ดุชฎินิพนธ์ฉบับนี้สำเร็จลุล่วงไปได้ด้วยความกรุณา ความอนุเคราะห์ และการได้รับคำแนะนำจากผู้มีพระคุณหลายท่านซึ่งไม่สามารถกล่าวได้ครบถ้วน ผู้วิจัยจึงใคร่ขอกล่าวถึงเท่าที่สามารถกล่าวถึงได้

ผู้วิจัยขอกราบขอบคุณอาจารย์ อาจารย์ ดร.วินิตรา สีละพัฒนา อาจารย์ที่ปรึกษาหลักที่ได้ประสิทธิ์ประสาทวิชาความรู้มากมาย คอยให้คำปรึกษา แนะนำ และถ่ายทอดองค์ความรู้ต่าง ๆ ในทุก ๆ ด้าน จนกระทั่งงานวิจัยสามารถเสร็จสมบูรณ์ได้

ขอขอบพระคุณ ศาสตราจารย์ ดร.อนุรักษ์ ปัญญาวัฒน์ ประธานกรรมการสอบ ที่ให้ความอนุเคราะห์รับเป็นประธานกรรมการสอบ และได้ให้คำแนะนำ ตรวจสอบ ชี้แนวทางในการปรับและพัฒนาดุชฎินิพนธ์ให้มีความสมบูรณ์

ขอขอบพระคุณอาจารย์ที่ปรึกษาร่วม รองศาสตราจารย์ ดร.วีระพล ทองมา และอาจารย์ ดร.กิตติ ตระการศิริวานิช ที่คอยแนะนำ ตรวจสอบแก้ไข ชี้แนะแนวทาง เป็นกำลังใจ รวมทั้งยังสละเวลาในการชี้แนะจุดบกพร่องของงานวิจัย จนกระทั่งดุชฎินิพนธ์นี้สำเร็จสมบูรณ์ ข้าพเจ้าจึงขอขอบพระคุณเป็นอย่างสูง

ขอขอบพระคุณอาจารย์ทุกท่าน และเจ้าหน้าที่ของคณะพัฒนาการท่องเที่ยว มหาวิทยาลัยแม่โจ้ ที่ได้ให้ความรู้และประสบการณ์ที่ดีที่มีคุณค่าให้กับข้าพเจ้ารวมทั้งยังช่วยอำนวยความสะดวกในการดำเนินการในทุก ๆ ด้านให้สำเร็จลุล่วงไปด้วยดี

ขอขอบพระคุณหน่วยงานภาครัฐ ได้แก่ อำเภอเมืองเชียงใหม่ การท่องเที่ยวแห่งประเทศไทย สำนักงานเชียงใหม่ สำนักงานท่องเที่ยวและกีฬาจังหวัดเชียงใหม่ เทศบาลนครเชียงใหม่ สำนักงานวัฒนธรรมจังหวัดเชียงใหม่ สำนักงานสภาวัฒนธรรมจังหวัดเชียงใหม่ สำนักศิลปากรที่ 8 เชียงใหม่ กรมศิลปากร หน่วยงานเอกชน ได้แก่ สมาคมธุรกิจท่องเที่ยวจังหวัดเชียงใหม่ สมาคมโรงแรมภาคเหนือ เครือข่าย กลุ่มอนุรักษ์เมืองเชียงใหม่ เครือข่ายชุมชนเมืองรักษ์เชียงใหม่ ประธานชุมชน พวกแต้ม วัดศรีสุพรรณ ชุมชนเชียงใหม่ นักวิชาการศิลปแห่งชาติ ด้านสถาปัตยกรรมล้านนา สาขาทัศนศิลป์ ผู้เชี่ยวชาญเชิงช่างเชียงใหม่ และคณะทำงานขับเคลื่อนเชียงใหม่สู่มรดกโลก รวมถึงนักท่องเที่ยวที่ให้ข้อมูลอันเป็นประโยชน์ต่อการวิจัยนี้ด้วยดี

ท้ายนี้ขอขอบพระคุณเป็นอย่างสูงต่อบิดา และมารดาผู้ให้ชีวิต ให้การศึกษา คอยสนับสนุนให้กำลังใจ ชี้แนะ และคอยดูแลในทุกย่างก้าวของชีวิตประสบความสำเร็จมาจนถึงทุกวันนี้





## สารบัญ

	หน้า
บทคัดย่อภาษาไทย.....	ค
บทคัดย่อภาษาอังกฤษ.....	จ
กิตติกรรมประกาศ.....	ช
สารบัญ.....	ช
สารบัญตาราง.....	ฉ
สารบัญภาพ.....	ฐ
บทที่ 1 บทนำ.....	1
ปัญหาในการวิจัย.....	3
วัตถุประสงค์ของการวิจัย.....	7
ประโยชน์ที่คาดว่าจะได้รับ.....	7
ขอบเขตในการวิจัย.....	9
นิยามศัพท์เชิงปฏิบัติการ.....	11
บทที่ 2 การตรวจเอกสาร.....	14
ทฤษฎีที่เกี่ยวข้องกับงานวิจัย.....	14
แนวคิดที่เกี่ยวข้องกับงานวิจัยและงานวิจัยที่เกี่ยวข้อง.....	21
บทที่ 3 ระเบียบวิธีวิจัย.....	81
สถานที่ดำเนินการวิจัย.....	81
ประชากรและกลุ่มตัวอย่าง.....	83
ตัวแปรและการวัดตัวแปร.....	87
เครื่องมือในการวิจัย.....	94
การทดสอบเครื่องมือ.....	96

การเก็บรวบรวมข้อมูล .....	98
การวิเคราะห์ข้อมูล .....	99
บทที่ 4 ศักยภาพของทรัพยากรการท่องเที่ยวเชิงวัฒนธรรม ในเขตเมืองเก่าเชียงใหม่.....	103
เมืองเก่าเชียงใหม่กับการท่องเที่ยวเชิงวัฒนธรรม .....	103
การวิเคราะห์ศักยภาพของทรัพยากรการท่องเที่ยวเชิงวัฒนธรรม ในเขตเมืองเก่าเชียงใหม่ .....	129
บทที่ 5 พฤติกรรมและแรงจูงใจของนักท่องเที่ยวต่อการท่องเที่ยวเชิงวัฒนธรรม ในเขตเมืองเก่าเชียงใหม่.....	185
ข้อมูลทั่วไปของกลุ่มตัวอย่างนักท่องเที่ยว ที่เดินทางเข้ามาท่องเที่ยวในเขตเมืองเก่าเชียงใหม่ ...	186
พฤติกรรมของนักท่องเที่ยวที่เดินทางเข้ามาท่องเที่ยวในเขตเมืองเก่าเชียงใหม่.....	190
แรงจูงใจในการท่องเที่ยวเชิงวัฒนธรรมในเขตเมืองเก่าเชียงใหม่ .....	197
แหล่งท่องเที่ยวเชิงวัฒนธรรมในเขตเมืองเก่าเชียงใหม่ที่นักท่องเที่ยว ให้ความสนใจและต้องการเข้าไปท่องเที่ยว .....	204
ความตั้งใจกลับมาเที่ยวซ้ำและการบอกต่อแนะนำแหล่งท่องเที่ยวเชิงวัฒนธรรม ในเขตเมืองเก่าเชียงใหม่.....	208
การวิเคราะห์ศักยภาพของแหล่งท่องเที่ยวเชิงวัฒนธรรม และแรงจูงใจในการท่องเที่ยว เชียงวัฒนธรรมในเขตเมืองเก่าเชียงใหม่ ที่มีอิทธิพลต่อความตั้งใจกลับมาเที่ยวซ้ำ และการบอกต่อแนะนำของนักท่องเที่ยว .....	210
บทที่ 6 รูปแบบการจัดการท่องเที่ยวเชิงวัฒนธรรมแบบสร้างสรรค์ ในเขตเมืองเก่าเชียงใหม่.....	218
การให้ความหมายและลักษณะของรูปแบบการท่องเที่ยวเชิงวัฒนธรรมแบบสร้างสรรค์ ในเขตเมืองเก่าเชียงใหม่ .....	218
รูปแบบการท่องเที่ยวเชิงวัฒนธรรมแบบสร้างสรรค์ที่เหมาะสม กับบริบทเขตเมืองเก่าเชียงใหม่.....	224
บทที่ 7 สรุปผลการวิจัย อภิปรายผล และข้อเสนอแนะ .....	231
สรุปผลการวิจัย.....	231
อภิปรายผล.....	239
ข้อเสนอแนะ .....	255

ข้อเสนอแนะในการวิจัยครั้งต่อไป .....	260
บรรณานุกรม.....	261
ภาคผนวก.....	268
ภาคผนวก ก รายชื่อผู้ทรงคุณวุฒิและผลตรวจสอบคุณภาพของเครื่องมือวิจัย.....	269
ภาคผนวก ข รายชื่อผู้ที่ให้สัมภาษณ์.....	282
วัฒนธรรมจังหวัดเชียงใหม่ สำนักงานวัฒนธรรมจังหวัดเชียงใหม่.....	283
ภาคผนวก ค เครื่องมือวิจัยและภาพกิจกรรมลงพื้นที่เก็บรวบรวมข้อมูล.....	285
ภาคผนวก ง ภาพกิจกรรมลงพื้นที่เก็บรวบรวมข้อมูล .....	336
ประวัติผู้วิจัย.....	340



## สารบัญตาราง

	หน้า
ตารางที่ 1 ประเภทของอุตสาหกรรมสร้างสรรค์ตามเกณฑ์ของ UNCTAD .....	37
ตารางที่ 2 ตัวอย่างประเภทการท่องเที่ยวเชิงสร้างสรรค์.....	38
ตารางที่ 3 องค์ประกอบการท่องเที่ยวเชิงสร้างสรรค์ของ Messineo.....	50
ตารางที่ 4 องค์ประกอบการวิเคราะห์ศักยภาพของแหล่งท่องเที่ยวเชิงวัฒนธรรม .....	89
ตารางที่ 5 ตัวแปรที่วิเคราะห์พฤติกรรมและแรงจูงใจของนักท่องเที่ยวต่อแหล่งท่องเที่ยวเชิงวัฒนธรรม .....	92
ตารางที่ 6 ตัวแปรการพัฒนาการท่องเที่ยวเชิงวัฒนธรรมแบบสร้างสรรค์ .....	94
ตารางที่ 7 เกณฑ์การพิจารณาค่าดัชนีความสอดคล้องกลมกลืนของโมเดล .....	100
ตารางที่ 8 ความหมายของตัวแปรแฝง (latent variable) และตัวแปรสังเกต (observed variable) .....	102
ตารางที่ 9 สรุปภาพรวมของการวิเคราะห์ศักยภาพของแหล่งท่องเที่ยวเชิงวัฒนธรรม .....	176
ตารางที่ 10 ศักยภาพด้านคุณค่าของแหล่งท่องเที่ยวเชิงวัฒนธรรม.....	177
ตารางที่ 11 ศักยภาพด้านการจัดกิจกรรมและประสบการณ์การท่องเที่ยวเชิงวัฒนธรรม .....	178
ตารางที่ 12 ศักยภาพด้านการมีส่วนร่วมของชุมชนท้องถิ่น .....	180
ตารางที่ 13 ศักยภาพด้านการบริหารจัดการพื้นที่ เพื่อรองรับการท่องเที่ยว .....	181
ตารางที่ 14 ข้อมูลทั่วไปของกลุ่มตัวอย่างนักท่องเที่ยว .....	186
ตารางที่ 15 บุคคล/กลุ่มบุคคลที่มาท่องเที่ยวด้วย .....	191
ตารางที่ 16 จำนวนครั้งที่เดินทางเข้ามาท่องเที่ยวในจังหวัดเชียงใหม่ .....	191
ตารางที่ 17 จำนวนวัน/ระยะเวลาที่ท่องเที่ยวและพักในจังหวัดเชียงใหม่ในครั้งนี้ .....	192
ตารางที่ 18 แหล่งข้อมูลที่ใช้ในการวางแผนการท่องเที่ยวในจังหวัดเชียงใหม่ .....	193
ตารางที่ 19 วิธีการเดินทางท่องเที่ยวในย่านเมืองเก่าเชียงใหม่.....	194
ตารางที่ 20 การได้เข้าพักในย่านเมืองเก่าเชียงใหม่.....	194

ตารางที่ 21	ประเภทที่พัก.....	195
ตารางที่ 22	วัตถุประสงค์ในการท่องเที่ยวในย่านเมืองเก่า .....	195
ตารางที่ 23	สรุปภาพรวมของแรงจูงใจในการท่องเที่ยวเชิงวัฒนธรรม ในเขตเมืองเก่าเชียงใหม่..	197
ตารางที่ 24	แรงจูงใจทางกายภาพในการท่องเที่ยวในเขตเมืองเก่าเชียงใหม่ .....	198
ตารางที่ 25	แรงจูงใจทางวัฒนธรรม ในการท่องเที่ยวในเขตเมืองเก่าเชียงใหม่.....	199
ตารางที่ 26	แรงจูงใจระหว่างบุคคล ในการท่องเที่ยวแหล่งท่องเที่ยวในเขตเมืองเก่าเชียงใหม่ ....	201
ตารางที่ 27	แรงจูงใจทางด้านสถานภาพหรือชื่อเสียง ในการท่องเที่ยวในเขตเมืองเก่าเชียงใหม่..	202
ตารางที่ 28	แหล่งท่องเที่ยวในเขตเมืองเก่าเชียงใหม่ที่นักท่องเที่ยวให้ความสนใจ/ต้องการเข้าไป ท่องเที่ยว.....	204
ตารางที่ 29	ความตั้งใจกลับมาท่องเที่ยวในเขตเมืองเก่าเชียงใหม่ซ้ำ.....	208
ตารางที่ 30	การบอกต่อและแนะนำให้บุคคลอื่นมาท่องเที่ยวในเขตเมืองเก่าเชียงใหม่ .....	208
ตารางที่ 31	ค่าดัชนีความสอดคล้องกลมกลืนของโมเดล ครั้งที่ 1 .....	212
ตารางที่ 32	การทดสอบค่าสัมประสิทธิ์ความถดถอยของตัวแปรแฝง ครั้งที่ 1 .....	212
ตารางที่ 33	ค่าดัชนีความสอดคล้องกลมกลืนของโมเดล ครั้งที่ 2 .....	214
ตารางที่ 34	การทดสอบค่าสัมประสิทธิ์ความถดถอยของตัวแปรแฝง ครั้งที่ 2 .....	215

## สารบัญภาพ

	หน้า
ภาพที่ 1 กรอบทฤษฎีการวิจัย (Theoretical Framework).....	20
ภาพที่ 2 วิวัฒนาการของการท่องเที่ยวเชิงสร้างสรรค์ตามแนวคิดของ Richard.....	34
ภาพที่ 3 ขอบเขตการท่องเที่ยวเชิงสร้างสรรค์ในแนวกว้าง .....	35
ภาพที่ 4 ขอบเขตการท่องเที่ยวเชิงสร้างสรรค์ในแนวลึก.....	36
ภาพที่ 5 เมืองเก่า Shikumen ในซินเทียนตี้ นครเซี่ยงไฮ้ .....	46
ภาพที่ 6 องค์ประกอบและความสัมพันธ์ของแต่ละองค์ประกอบ ในการจัดการท่องเที่ยวเชิงสร้างสรรค์.....	48
ภาพที่ 7 แบบจำลองพฤติกรรมผู้บริโภค.....	58
ภาพที่ 8 กรอบแนวคิดการวิจัย.....	79
ภาพที่ 9 เขตพื้นที่เมืองเก่าเชียงใหม่ .....	82
ภาพที่ 10 โมเดลศักยภาพของแหล่งท่องเที่ยวเชิงวัฒนธรรม และแรงจูงใจในการท่องเที่ยวเชิงวัฒนธรรมในเขตเมืองเก่าเชียงใหม่ ที่มีความสัมพันธ์ต่อความตั้งใจกลับมาเที่ยวซ้ำและ การบอกต่อแนะนำการท่องเที่ยวเชิงวัฒนธรรมในเขตเมืองเก่าเชียงใหม่ของนักท่องเที่ยว .....	101
ภาพที่ 11 แผนผังเมืองเชียงใหม่ในอดีตยุคก่อสร้างเมืองสมัยพญามังราย.....	105
ภาพที่ 12 ขอบเขตพื้นที่เมืองเก่าเชียงใหม่ ตามประกาศคณะกรรมการอนุรักษ์ และพัฒนากรุงรัตนโกสินทร์และเมืองเก่า เรื่อง ประกาศเขตพื้นที่เมืองเก่าเชียงใหม่ พ.ศ. 2553.....	109
ภาพที่ 13 ขอบเขตพื้นที่เมืองเก่าเชียงใหม่ ใน ปี พ.ศ. 2563 .....	110
ภาพที่ 14 ขอบเขตพื้นที่ชุมชนในเขตเทศบาลนครเชียงใหม่.....	112
ภาพที่ 15 มุมเมือง (แฉ่ง) ที่กำหนดเขตพื้นที่เขตเมืองเก่าเชียงใหม่ ในเขตกำแพงเมืองชั้นใน.....	115
ภาพที่ 16 มุมเมือง (แฉ่ง) 4 มุม ที่กำหนดเขตพื้นที่เขตเมืองเก่าเชียงใหม่ในเขตกำแพงเมืองชั้นใน. ....	116
ภาพที่ 17 แหล่งท่องเที่ยวในย่านแจ่งหัวริน เขตเมืองเก่าเชียงใหม่.....	117
ภาพที่ 18 แหล่งท่องเที่ยวในย่านแจ่งศรีภูมิเขตเมืองเก่าเชียงใหม่.....	119

ภาพที่ 19	แหล่งท่องเที่ยวในย่านแจ่งกู่เฮืองเขตเมืองเก่าเชียงใหม่ .....	122
ภาพที่ 20	แหล่งท่องเที่ยวในย่านแจ่งก๊ะต้าเขตเมืองเก่าเชียงใหม่ (1).....	125
ภาพที่ 21	แหล่งท่องเที่ยวในย่านแจ่งก๊ะต้าเขตเมืองเก่าเชียงใหม่ (2).....	126
ภาพที่ 22	แหล่งท่องเที่ยวในย่านแจ่งก๊ะต้าเขตเมืองเก่าเชียงใหม่ (3).....	127
ภาพที่ 23	ประเพณีและศิลปวัฒนธรรมที่สำคัญที่จัดเป็นประจำทุกปีในเขตเมืองเก่าเชียงใหม่ (1). 128	
ภาพที่ 24	ประเพณีและศิลปวัฒนธรรมที่สำคัญที่จัดเป็นประจำทุกปีในเขตเมืองเก่าเชียงใหม่ (2). 129	
ภาพที่ 25	การวิเคราะห์ศักยภาพและแรงจูงใจในการท่องเที่ยวเชิงวัฒนธรรมที่มีความสัมพันธ์ ต่อ ความตั้งใจกลับมาเที่ยวซ้ำและการบอกต่อแนะนำแหล่งท่องเที่ยวเชิงวัฒนธรรม ในเขตเมืองเก่า เชียงใหม่ ครั้งที่ 1 .....	211
ภาพที่ 26	การวิเคราะห์ศักยภาพของการท่องเที่ยวเชิงวัฒนธรรมที่มีความสัมพันธ์ ต่อความตั้งใจ กลับมาเที่ยวซ้ำ และการบอกต่อแนะนำแหล่งท่องเที่ยวเชิงวัฒนธรรม ในเขตเมืองเก่าเชียงใหม่ ครั้งที่ 2 .....	213
ภาพที่ 27	พื้นที่เมืองเก่าเชียงใหม่ตามประกาศคณะกรรมการอนุรักษ์และพัฒนากรุงรัตนโกสินทร์ และเมืองเก่า เรื่อง ประกาศเขตพื้นที่เมืองเก่าเชียงใหม่ และเทศบาลนครเชียงใหม่ พ.ศ. 2557 .....	225
ภาพที่ 28	องค์ประกอบของรูปแบบการท่องเที่ยวเชิงวัฒนธรรมแบบสร้างสรรค์ ในเขตเมืองเก่า เชียงใหม่.....	229
ภาพที่ 29	องค์ประกอบของรูปแบบการท่องเที่ยวเชิงวัฒนธรรมแบบสร้างสรรค์ ในเขตเมืองเก่า เชียงใหม่.....	250



## บทที่ 1

### บทนำ

ปัจจุบันระบบเศรษฐกิจของโลกได้ก้าวเข้าสู่ระบบเศรษฐกิจยุคใหม่ (new economy) หรือเศรษฐกิจเชิงสร้างสรรค์ (creative economy) ที่ความคิดสร้างสรรค์และนวัตกรรมได้กลายเป็นส่วนสำคัญยิ่งของภาคอุตสาหกรรม ด้วยส่วนผสมของความคิดสร้างสรรค์และนวัตกรรมนี้เอง ส่งผลให้การพัฒนาเศรษฐกิจได้ก้าวข้ามจากสิ่งที่จับต้องได้มาเป็นสิ่งที่จับต้องไม่ได้และสร้างมูลค่าให้แก่ภาคธุรกิจอย่างมหาศาล (อภิสสิทธิ์ ไส้ศรีตรูไกล, 2552: 113) อุตสาหกรรมท่องเที่ยวเป็นอุตสาหกรรมหนึ่งที่มีวิวัฒนาการมาอย่างต่อเนื่องเกิดเป็นการท่องเที่ยวรูปแบบต่าง ๆ อาทิ การท่องเที่ยวเชิงนิเวศ การท่องเที่ยวเชิงวัฒนธรรม และการท่องเที่ยวเชิงสุขภาพ สำหรับรูปแบบการท่องเที่ยวที่หลากหลายนี้ทั่วโลกให้ความสำคัญอย่างมากในปัจจุบัน คือ การท่องเที่ยวเชิงสร้างสรรค์ (creative tourism) ซึ่งเป็นรูปแบบการท่องเที่ยวที่พัฒนาต่อยอดจากการท่องเที่ยวเชิงวัฒนธรรม มุ่งเน้นการอนุรักษ์ศิลปวัฒนธรรมท้องถิ่น เปิดโอกาสให้นักท่องเที่ยวมีส่วนร่วมกับกิจกรรมการท่องเที่ยวจากชุมชน และส่งเสริมการผลิตสินค้าท้องถิ่นป้อนสู่ตลาด เพื่อตอบสนองความต้องการของนักท่องเที่ยว ตัวอย่างกิจกรรมของการท่องเที่ยวเชิงสร้างสรรค์ เช่น การเรียนภาษาท้องถิ่น การทอผ้า การวาดภาพวาด การแกะสลัก และการทำอาหารพื้นบ้าน เป็นต้น ประกอบกับกระแสการพัฒนาที่เกิดขึ้นได้ส่งผลต่อเนื่องถึงการเปลี่ยนแปลงของกลุ่มนักท่องเที่ยวและพฤติกรรมกรรมการท่องเที่ยว เช่น นักท่องเที่ยวนิยมเดินทางท่องเที่ยวในระยะใกล้ โดยอาจเลือกเดินทางภายในประเทศหรือในภูมิภาคเดียวกันมากขึ้น อันเนื่องมาจากการรวมกลุ่มทางเศรษฐกิจของประเทศต่าง ๆ และกรอบความร่วมมือเรื่องการท่องเที่ยวที่ช่วยลดอุปสรรคและข้อจำกัดในการท่องเที่ยว เช่น ไม่ต้องใช้วีซ่า หรือให้เวลาพำนักได้นานขึ้น ตลอดจนนักท่องเที่ยวมีแนวโน้มสนใจการท่องเที่ยวในความสนใจพิเศษ (special interest tourism) โดยเฉพาะการท่องเที่ยวเชิงสร้างสรรค์ ที่เปิดโอกาสให้นักท่องเที่ยวและชุมชนท้องถิ่นมีส่วนร่วมในการจัดการท่องเที่ยว (สุดแดน วิสุทธิลักษณ์, 2558: 13)

การท่องเที่ยวเชิงสร้างสรรค์ มีบทบาทในการสร้างรายได้ทางเศรษฐกิจให้กับประเทศทั่วโลกมากกว่า 30 ประเทศ ที่มุ่งนำเสนอนโยบายการพัฒนาการท่องเที่ยวเชิงสร้างสรรค์ โดยมีการจัดทำโปรแกรมท่องเที่ยวเชิงสร้างสรรค์อย่างเป็นจริงจัง เช่น กิจกรรมทำน้ำหอมสูตรของตนเองที่ฝรั่งเศส การทำผ้าบาติกที่บาหลี ประเทศอินโดนีเซีย ทำไวน์สูตรพิเศษพร้อมดื่มที่หอดูดาวที่เคปทาวน์ ประเทศแอฟริกาใต้ เรียนทำเมอแรงค์ ขนมหวานพื้นเมืองที่นิวซีแลนด์ เป็นต้น นอกจากนี้ยังมีประเทศอื่น ๆ ที่ให้ความสนใจประชาสัมพันธ์กิจกรรมการท่องเที่ยวเชิงสร้างสรรค์เป็นกลยุทธ์ในการส่งเสริมการท่องเที่ยว อาทิ ชิลี คิวบา จอร์แดน อียิปต์ เปรู ออสเตรเลีย เวียดนาม เป็นต้น

(กรมการท่องเที่ยว กระทรวงการท่องเที่ยวและกีฬา, 2560: 4-5) นอกจากนี้สมาคมประชาชาติแห่งเอเชียตะวันออกเฉียงใต้ (Association of South East Asian Nations) หรืออาเซียน (ASEAN) ยังได้กำหนดให้ “การท่องเที่ยวเชิงสร้างสรรค์” เป็นยุทธศาสตร์การท่องเที่ยวสำหรับภูมิภาคอาเซียน (แสงสรรค ภูมิสถาน และคณะ, 2558: 1) รวมถึงองค์การการท่องเที่ยวโลกแห่งสหประชาชาติ (United Nations World Tourism Organization: UNWTO) ได้ประเมินไว้ว่า จำนวนนักท่องเที่ยวที่เดินทางสู่เอเชียตะวันออกเฉียงใต้จะเพิ่มขึ้นจาก 21.1 ล้านคนในปี พ.ศ. 2533 เป็น 59.6 ล้าน คนในปี พ.ศ. 2550 และมีโอกาสที่จะเพิ่มเป็น 133.3 ล้านคนในปี พ.ศ. 2563 โดยกลุ่มของนักท่องเที่ยวรุ่นใหม่มีแนวโน้มแสวงหาทิศทางการท่องเที่ยวรูปแบบใหม่ (new travel paradigm) ที่แตกต่างไปจากการท่องเที่ยวมวลชน (mass tourism) แบบเดิมที่เน้นการพักผ่อนหย่อนใจ (sun-sea-sex tourism) หรือการการเยี่ยมชมวัฒนธรรมที่แปลกแตกต่าง (cultural tourism) ซึ่งได้รับข้อวิจารณ์ว่าส่งผลกระทบต่อทั้งในด้านสิ่งแวดล้อมทางธรรมชาติ วัฒนธรรมและความยั่งยืนของชุมชนในพื้นที่ท่องเที่ยว (UNWTO, 2018: 3)

สำหรับประเทศไทยได้เล็งเห็นความสำคัญของการเพิ่มคุณค่าและมูลค่าให้กับกิจกรรมท่องเที่ยวโดยการนำความคิดสร้างสรรค์เข้ามาร่วมกับกิจกรรมการท่องเที่ยวและบริการ ดังในแผนพัฒนาเศรษฐกิจและสังคมแห่งชาติ ฉบับที่ 11 (พ.ศ. 2555-2559) ของไทยมุ่งเน้นการเชื่อมโยงทุนของประเทศ ได้แก่ ทุนธรรมชาติ ทุนกายภาพ ทุนสังคม ทุนมนุษย์ ทุนการเงิน และทุนวัฒนธรรม เป็นตัวผลักดันการเปลี่ยนแปลงประเทศจากเศรษฐกิจยุคเก่าเข้าสู่เศรษฐกิจยุคใหม่ (new economy) คือ เศรษฐกิจเชิงสร้างสรรค์ (creative economy) ภายใต้แนวคิดการขับเคลื่อนเศรษฐกิจบนพื้นฐานของการใช้องค์ความรู้ การศึกษา การสร้างสรรค์งาน และการใช้ทรัพย์สินทางปัญญาที่เชื่อมโยงกับพื้นฐานทางวัฒนธรรม การสั่งสมความรู้ของสังคมเทคโนโลยี และนวัตกรรมสมัยใหม่ กลยุทธ์ที่นำมาใช้ในเชิงยุทธศาสตร์ของเศรษฐกิจเชิงสร้างสรรค์ คือ เศรษฐกิจฐานความรู้ (knowledge-based economy) เนื่องจากกฎเกณฑ์ทางการตลาดที่เปลี่ยนไป การสร้างรายได้เปลี่ยนจาก การสร้างมูลค่าในตัววัตถุที่จับต้องได้ไปสู่การสร้างค่ามูลค่าให้กับสิ่งที่ไม่สามารถจับต้องได้ โดยเศรษฐกิจฐานความรู้จะอาศัยความรู้หรือนวัตกรรมเข้ามาเป็นปัจจัยในการขับเคลื่อน เพื่อให้เกิดการเติบโตทางเศรษฐกิจที่ยั่งยืน ก่อให้เกิดการผลิตและสร้างงานในอุตสาหกรรมทุกรูปแบบ (ยุวดี นีรัตน์ตระกูล, 2561; อภิสิทธิ์ ไล่ศัตรูไกล, 2552: 98) รวมถึงในยุทธศาสตร์การพัฒนการท่องเที่ยวไทย ปี พ.ศ. 2555-2559 เน้นย้ำถึงการพัฒนาความคิดสร้างสรรค์และส่งเสริมให้มีการพัฒนากิจกรรม นวัตกรรมและการเพิ่มมูลค่าด้านการท่องเที่ยวเชิงสร้างสรรค์ ตลอดจนนโยบายไทยแลนด์ 4.0 ที่มุ่งเน้นกลยุทธ์การนำเทคโนโลยีและออกแบบอย่างมีดีไซน์ที่จะขับเคลื่อนเศรษฐกิจการท่องเที่ยวฐานราก โดยสร้างความมั่นคงทางการท่องเที่ยวผ่านวิทยาศาสตร์ เทคโนโลยี วัฒนธรรม และความคิดสร้างสรรค์ เน้นให้นักท่องเที่ยวมีประสบการณ์เข้าถึงวัฒนธรรม ประเพณี ประวัติศาสตร์ความเป็นท้องถิ่นไทยอย่างลึกซึ้ง เน้นการสร้างคุณค่าจาก

ประสบการณ์เข้าถึงเอกลักษณ์ชุมชนท้องถิ่นทั้งด้านแหล่งท่องเที่ยวและสินค้า (อุทัยรัตน์ ฌ นคร และคณะ, 2558: 2)

การท่องเที่ยวเชิงสร้างสรรค์ ถือได้ว่าเป็นกระบวนทัศน์ (new travel paradigm) และทิศทางใหม่ของการท่องเที่ยวหนึ่งในปัจจุบัน ซึ่งกล่าวได้ว่าเป็นรูปแบบหนึ่งของการท่องเที่ยวทางวัฒนธรรมที่คำนึงถึงความยั่งยืนเป็นสำคัญ โดยเป็นการนำเอาทุนทางสังคม ทุนทางเศรษฐกิจ และทุนทางทรัพยากรและสิ่งแวดล้อมมาสร้างสรรค์ให้เกิดประสบการณ์ที่ดีแก่นักท่องเที่ยว เป็นการประยุกต์ใช้แนวทางการพัฒนาการท่องเที่ยวเชิงบูรณาการอย่างรอบด้าน โดยยึดเอาความยั่งยืนของชุมชนและความสุขเป็นตัวตั้ง สอดคล้องกับวิถีชุมชน วัฒนธรรมชุมชน และเน้นให้ผู้ที่เข้ามาท่องเที่ยวได้มีโอกาสสัมผัสกับความเป็นชุมชน วิถีชีวิตความเป็นอยู่อย่างแท้จริง มีโอกาสให้เกิดการเรียนรู้และได้รับประสบการณ์ คุณค่าที่หลากหลายในแต่ละชุมชนในทุกมิติ เช่น ประเพณี วัฒนธรรม ศาสนา ธรรมชาติ เป็นต้น (องค์การบริหารการพัฒนาพื้นที่พิเศษเพื่อการท่องเที่ยวอย่างยั่งยืน, 2556: 4) ด้วยหลักการสำคัญของการท่องเที่ยวเชิงสร้างสรรค์ ผู้วิจัยจึงเล็งเห็นความสำคัญในการนำมาพัฒนาแหล่งท่องเที่ยวเชิงวัฒนธรรมในเขตเมืองเก่าเชียงใหม่ เพื่อนำไปสู่การเป็นแหล่งท่องเที่ยวเชิงสร้างสรรค์ได้ในอนาคตอย่างยั่งยืนต่อไป

### ปัญหาในการวิจัย

จังหวัดเชียงใหม่ เป็นเมืองท่องเที่ยวที่มีอัตลักษณ์ที่โดดเด่นที่เพียบพร้อมไปด้วยแหล่งท่องเที่ยวทางวัฒนธรรม และประเพณีล้านนาที่สวยงาม เป็นเมืองที่ภูมิอากาศดี โดยเฉพาะฤดูหนาว ระบบสาธารณูปโภคต่าง ๆ มีความทันสมัย มีความพร้อมที่จะให้บริการในด้านต่าง ๆ แก่นักท่องเที่ยวได้อย่างหลากหลายตามความต้องการ รวมถึงสามารถเชื่อมโยงการคมนาคมกับประเทศเพื่อนบ้านทั้งทางน้ำ ทางบก และทางอากาศ พร้อมทั้งจะเป็นศูนย์กลางการท่องเที่ยวของอนุภูมิภาคประเทศลุ่มแม่น้ำโขงได้อย่างมีประสิทธิภาพ เป็นต้น (ชัยวุฒิ ตั้งสมชัย และปิยพรรณ กลั่นกลิ่น, 2559: 2) และด้วยความโดดเด่นของเมืองเก่าและมีแหล่งท่องเที่ยวทางวัฒนธรรมที่หลากหลาย รัฐบาลเมื่อคราวการประชุมคณะรัฐมนตรีครั้งที่ 18/2554 ได้มีมติให้ความเห็นชอบให้จังหวัดเชียงใหม่เป็น “นครที่เป็นที่สุดแห่งความสง่างามทางวัฒนธรรม” (Chiang Mai : the most splendid city of culture) (สำนักงานจังหวัดเชียงใหม่, 2559: 2) จะเห็นได้ว่า ความเป็นเมืองเก่า ถือเป็นเอกลักษณ์ที่สำคัญของจังหวัดเชียงใหม่ ซึ่งหากพิจารณาถึงแหล่งท่องเที่ยวเชิงวัฒนธรรมในเขตเมืองเก่าเชียงใหม่พบว่า ยังคงหลงเหลือแหล่งโบราณสถานและโบราณคดีที่แสดงออกถึงคุณลักษณะของการเป็นเมืองเก่าอย่างครบถ้วนคือ การมีคูน้ำ คันดิน กำแพงเมือง และประตูเมือง ที่ยังคงสภาพบางส่วนให้เห็นรูปทรงของเมืองในลักษณะคล้ายสี่เหลี่ยมจัตุรัส มีมุมเมือง (แจ่ง) หรือป้อมทั้งสี่มุม และประตูเมือง 5 ประตู

รวมไปถึงการมีเมืองบริวารขนาดเล็ก และแหล่งโบราณคดีสำคัญรายรอบปริมณฑลเมือง ที่ยังปรากฏร่องรอยขอบเขตให้เห็นชัดเจน เช่น เวียงกุมกาม ตั้งอยู่ทางทิศตะวันออกเฉียงใต้ ห่างจากเมืองเก่าเชียงใหม่เพียง 5 กิโลเมตร เวียงเจ็ดลินเมืองหน้าด่านทางตะวันตกเฉียงเหนือห่างจากเมืองเก่าราว 2 กิโลเมตร เวียงสวนดอกเป็นเวียงศาสนาสำหรับพระสงฆ์อยู่ห่างจากเมืองเก่าราว 1 กิโลเมตร ทางทิศตะวันตก และเวียงเชียงใหม่ (ปัจจุบันไม่ปรากฏแนวคูน้ำ คันดินแล้ว เหลือเพียงวัดเชียงใหม่ ซึ่งสันนิษฐานกันว่าเป็นวัดที่ตั้งอยู่ศูนย์กลางเวียง) ตั้งอยู่ทางทิศเหนือห่างจากเมืองเก่าราว 1 กิโลเมตร และหนองน้ำโบราณขนาดใหญ่ หนองบัวเจ็ดกอ ด้านทิศตะวันออกเฉียงเหนือของเมืองใกล้แจ่งศรีภูมิ ซึ่งปัจจุบันได้ตื่นขึ้น เนื่องจากการถมดินเพื่อปรับพื้นที่เป็นที่อยู่อาศัยและสร้างถนน นอกจากนี้ในพื้นที่เมืองเก่าที่มีขนาดเพียง 3.2 ตารางกิโลเมตร ยังคงหลงเหลือวัด โบราณสถานที่สำคัญอยู่ถึง 38 วัด ในพื้นที่รอบเขตปริมณฑลเมืองเก่ายังปรากฏย่านเก่าและชุมชนดั้งเดิมที่มีประวัติศาสตร์เกี่ยวข้องกับการพัฒนาเมืองและมีคุณค่าทั้งทางประวัติศาสตร์ร่วมสมัย และความผูกพันทางใจของผู้คนในย่าน เช่น ย่านชุมชนเก่าในเขตกำแพงเมืองชั้นนอก ย่านชุมชนเก่าริมน้ำอย่างย่านกาตหลวง และย่านวัดเกต รวมถึงย่านอาคารพาณิชย์ริมถนน เช่น ย่านช้างม้อย ย่านท่าแพ และย่านสถานีรถไฟ เป็นต้น (สามารถ สุวรรณรัตน์, 2558: 11-12)

จากความโดดเด่นของการเป็นเมืองเก่า มีแหล่งท่องเที่ยวทางวัฒนธรรมที่หลากหลาย หากแต่แล้วยังพบปัญหาจากการท่องเที่ยวที่มีมาอย่างต่อเนื่อง จากการที่นักท่องเที่ยวเดินทางมาเยือนเชียงใหม่เป็นจำนวนมาก กอปรกับนโยบายของภาครัฐที่มุ่งเน้นให้จำนวนนักท่องเที่ยวเพิ่มขึ้น ด้วยการใช้ทรัพยากรในแหล่งท่องเที่ยวเป็นจุดขาย โดยไม่คำนึงถึงความพร้อมและขีดความสามารถในการรองรับนักท่องเที่ยวทั้งทางกายภาพและทางสังคมในแหล่งท่องเที่ยว ทำให้เกิดปัญหาความเสื่อมโทรมของแหล่งท่องเที่ยวเชิงวัฒนธรรม ในจังหวัดเชียงใหม่ ดังกรณีจากผลการวิจัยของอัษฎา โปราณานนท์ (2554) ศึกษาสถาปัตยกรรมเมืองเชียงใหม่ และความเปลี่ยนแปลงของสิ่งแวดล้อม จากการรुक้าของมนุษย์พบว่า ปรากฏการณ์ความเปลี่ยนแปลงทางด้านสิ่งแวดล้อม สังคม และวัฒนธรรม อันมีสาเหตุมาจากการดำเนินกิจกรรมต่าง ๆ ของมนุษย์ รวมถึงกระแสการพัฒนาที่ไร้การควบคุม เป็นปัจจัยหลักที่ส่งผลกระทบต่อภูมิทัศน์และสถาปัตยกรรมเมืองเก่าเชียงใหม่ในปัจจุบันเปลี่ยนแปลงไปจากอดีตมาก แม้ว่าทั้งภาครัฐและภาคเอกชนบางส่วน จะพยายามอนุรักษ์สิ่งเหล่านี้ไว้อย่างเต็มที่แล้ว แต่ก็ยังไม่อาจต้านทานกระแสการพัฒนาที่ครอบงำเมืองเชียงใหม่เอาไว้ได้ ส่งผลให้สถาปัตยกรรมเมืองเชียงใหม่แบบเก่า ล้วนถูกแทนที่ด้วยสถาปัตยกรรมร่วมสมัยแบบใหม่ อาคาร พาณิชยกรรม ตึกสูง ฯลฯ ซึ่งนับวันจะสูญหายไปจากเมืองเชียงใหม่ สอดคล้องกับผลงานวิจัยของสามารถ สุวรรณรัตน์ (2558: 12) พบว่าอัตลักษณ์ทางกายภาพของเมืองเก่า ย่านเก่า และย่านชุมชนในพื้นที่ขยายตัวเมืองเชียงใหม่ ประสบปัญหาเกี่ยวกับการขยายตัวของเมืองอย่างต่อเนื่อง ได้แก่ ปัญหาการก่อสร้างอาคารสูง ปัญหาการจราจรด้วยข้อจำกัดของการเป็นเมืองเก่า และย่านเก่าที่มีถนนที่แคบ มีโครงข่ายเชื่อมต่อกันไม่สมบูรณ์ และ

การมีจุดตัดกระแสจราจรจำนวนมาก อีกทั้งในเขตเมืองเก่าเชียงใหม่ มีโบราณสถานจัดตั้งอยู่จำนวนมาก แต่ไม่มีการขึ้นทะเบียน เพื่อนำไปสู่การจัดการดูแลที่เหมาะสม เช่น วัดอุโมงค์ พบว่า ภายในบริเวณมีวัดร้างอายุ 700 กว่าปี ยังไม่มีการขึ้นทะเบียนอยู่หลายแห่ง ขาดการประชาสัมพันธ์ ขาดการผลักดันส่งเสริมให้แหล่งท่องเที่ยวเชิงวัฒนธรรมเชิงสร้างสรรค์ให้เป็นแหล่งเรียนรู้ทางวัฒนธรรม เป็นต้น ผลการวิจัยภัชรพล ฤทธิ์เต็ม (2556: 5) พบว่า จังหวัดเชียงใหม่ประสบปัญหาความเสื่อมโทรมของแหล่งท่องเที่ยวทั้งทางด้านกายภาพ และสภาพแวดล้อม อันเนื่องมาจากการเจริญเติบโตทางเศรษฐกิจและจำนวนนักท่องเที่ยวที่เข้ามาเยือนมีจำนวนมากส่งผลให้เกิดปัญหาการเดินทางและจราจร ขาดระบบขนส่งมวลชนภายในเขตเมือง รวมถึงปัญหาการรักษาเอกลักษณ์ทางวัฒนธรรม ซึ่งวัฒนธรรมที่เป็นเอกลักษณ์นับว่าเป็นจุดขายที่สำคัญ แต่ปัจจุบันอยู่ในสภาวะล่อแหลมต่อการสูญเสียเอกลักษณ์วัฒนธรรมท้องถิ่น เพราะได้มีการทำลาย ศาสนสถานและสถาปัตยกรรมแบบล้านนาดั้งเดิม ทำให้ขาดอัตลักษณ์ทางวัฒนธรรม และสูญเสียเสน่ห์ในแบบฉบับของเมืองเก่า รวมถึงชุมชนท้องถิ่น ขาดการมีส่วนร่วมในการบริหารจัดการ หน่วยงานที่เกี่ยวข้องขาดการทำงานเชิงบูรณาการส่งผลให้การพัฒนาและส่งเสริมการท่องเที่ยวเชิงศาสนาและวัฒนธรรมขาดความต่อเนื่องและมีประสิทธิภาพ เป็นต้น

จากการจัดเวทีประชุมระดมความคิดเห็นการจัดทำแผนเพื่ออนุรักษ์และพัฒนาเชียงใหม่ เมืองท่องเที่ยววัฒนธรรม 4.0 ของสำนักกองทุนสนับสนุนการวิจัย มูลนิธิสถาบันศึกษานโยบายสาธารณะ และคณะวิจิตรศิลป์ พบว่า เชียงใหม่ถือเป็นเมืองที่มีศักยภาพทางการท่องเที่ยวเชิงวัฒนธรรมเป็นอันดับ 1 ของประเทศ ติดอันดับ 1 ใน 10 ระดับโลก ในการเป็นเมืองที่มีแหล่งท่องเที่ยวทางวัฒนธรรมและการท่องเที่ยวทางธรรมชาติ และมีศักยภาพในการรับมือกับนักท่องเที่ยว ขณะเดียวกันยังคงมีปัจจัยสำคัญที่ส่งผลต่อการท่องเที่ยว โดยเฉพาะกระแสการพัฒนาทางเศรษฐกิจอย่างรวดเร็ว ส่งผลให้คุณค่าหรือจิตวิญญาณความเป็นชุมชนและเมืองเก่ากำลังจะหายไป เพราะสิ่งนี้แม้เป็นสิ่งที่มองด้วยตาเปล่าเห็น หากเป็นเสน่ห์ที่สำคัญที่ทำให้เมืองเชียงใหม่โดดเด่น ด้วยเหตุนี้ทางแก้ไขก็คือ การจัดการที่ทำให้ทุกภาคส่วนรับรู้ในคุณค่าทางนามธรรมของพื้นที่เท่าเทียมกัน ในขณะเดียวกันการนำเทคโนโลยีสมัยใหม่มารองรับการประชาสัมพันธ์หรือเผยแพร่คุณค่าของศิลปวัฒนธรรมและวิถีชุมชนก็สามารถเพิ่มมูลค่าของการท่องเที่ยวเมืองเก่าได้อย่างมีประสิทธิภาพ โดยเฉพาะการพัฒนาที่สามารถตอบโจทย์ความต้องการของนักท่องเที่ยวยุค 4.0 ได้ เช่น การส่งเสริมวัฒนธรรมเดินเท้าในพื้นที่เมืองเก่า ผ่านการพัฒนาสาธารณูปโภค การตกแต่งพื้นที่สาธารณะและพื้นที่สีเขียว รวมทั้งสตรีทอาร์ต และการส่งเสริมประเพณีชุมชนอื่น ๆ เป็นเครื่องมือที่ทำให้เมืองเก่ามีชีวิตชีวาทั้งในด้านกายภาพและบรรยากาศ ซึ่งถือเป็นเสน่ห์ที่แท้จริงของการท่องเที่ยวเมืองเชียงใหม่ ทั้งนี้การทำให้เมืองเก่ามีชีวิตชีวา สิ่งสำคัญคือการทำให้ผู้คนในชุมชนมองเห็นคุณค่าของเมืองร่วมกัน การจะทำให้ผู้คนตระหนักในคุณค่าของเมือง จำเป็นต้องให้เขาเห็นถึงเมืองที่แท้จริงก่อน สิ่งสำคัญคือ

การทำให้ผู้คนในชุมชนมีความสุขกับการอาศัยอยู่ในเมือง เพราะถ้าผู้คนในเมืองมีความสุข ผู้มาเยือนหรือนักท่องเที่ยวก็จะมีความสุข เป็นต้น นอกจากนี้จากการระดมความคิดและแลกเปลี่ยนความคิดเห็นโดยภาคประชาชนที่มาร่วมประชุม พบว่า ภาคประชาชนมีแนวความคิดต่อการพัฒนาเมืองเก่าเชียงใหม่เชิงสร้างสรรค์ไว้ว่า การพัฒนาการท่องเที่ยวที่เกิดขึ้นควรมุ่งเน้นการรักษาวิถีชุมชนแบบดั้งเดิมเป็นสิ่งสำคัญ ควรมีการเข้มงวดกับการควบคุมการก่อสร้างในย่านเมืองเก่า การรักษาและเพิ่มพื้นที่สีเขียว การจำกัดรถส่วนบุคคลใหญ่ในพื้นที่เมืองเก่า มีกิจกรรมรณรงค์ให้นักท่องเที่ยวมีความเข้าใจในวิถีชุมชน ส่งเสริมการท่องเที่ยวเชิงศิลปวัฒนธรรมเชิงลึกและสุนทรีย์ เพื่อยกระดับการท่องเที่ยว พร้อมไปกับการจัดการด้านกายภาพของเมือง ทั้งความสะอาดของพื้นที่สาธารณะ การจัดการสตรีทอาร์ตและศิลปะร่วมสมัย การรณรงค์ให้วัดเก่าแก่ในเมืองร่วมกับชุมชนรอบ ๆ เปิดพื้นที่รองรับการท่องเที่ยวเชิงวัฒนธรรมให้มากขึ้น เป็นต้น (สำนักกองทุนสนับสนุนการวิจัย มูลนิธิสถาบันศึกษานโยบายสาธารณะ และคณะวิจิตรศิลป์ มหาวิทยาลัยเชียงใหม่, 2561: ระบบออนไลน์)

จากสถานการณ์ปัญหาของการพัฒนาแหล่งท่องเที่ยวเมืองเก่าเชียงใหม่ และโอกาสของการพัฒนาแหล่งท่องเที่ยวที่นำไปสู่การท่องเที่ยวเชิงวัฒนธรรมแบบสร้างสรรค์ในเขตเมืองเก่าเชียงใหม่ข้างต้น ผู้วิจัยจึงเล็งเห็นความสำคัญของการพัฒนาการท่องเที่ยวเชิงวัฒนธรรมแบบสร้างสรรค์ ในเขตเมืองเก่าเชียงใหม่ เป็นแนวทางการพัฒนาการท่องเที่ยวที่เสริมสร้างความเข้มแข็งด้านวัฒนธรรม วิถีชีวิต และองค์ความรู้ ภูมิปัญญาชุมชน เพื่อนำไปสู่การพัฒนาการท่องเที่ยวเชิงวัฒนธรรมแบบสร้างสรรค์ที่สามารถตอบโจทย์การขับเคลื่อนยุทธศาสตร์การพัฒนาจังหวัดเชียงใหม่ ที่ต้องการผลักดันให้เมืองเชียงใหม่เป็นเมืองสร้างสรรค์ (creative city) ตามกรอบนโยบายไทยแลนด์ 4.0 ที่ให้ความสำคัญกับการพัฒนาการท่องเที่ยวในมิติด้านสร้างความเข้มแข็งจากภายใน และด้านการเชื่อมโยงภายในสู่เศรษฐกิจโลก โดยมุ่งเน้นกลยุทธ์การนำเทคโนโลยีและออกแบบอย่างมีดีไซน์ที่จะขับเคลื่อนเศรษฐกิจการท่องเที่ยวฐานราก โดยสร้างความมั่นคงทางการท่องเที่ยวผ่านวิทยาศาสตร์ เทคโนโลยี วัฒนธรรม และความคิดสร้างสรรค์ ตลอดจนเป็นองค์ความรู้ใหม่ที่จะช่วยให้การจัดการท่องเที่ยวเชิงสร้างสรรค์ในเขตเมืองเก่าเชียงใหม่มีรูปแบบที่ชัดเจน และเป็นโอกาสในการสร้างตราสินค้าทางการท่องเที่ยวเมืองเก่าเชียงใหม่เชิงสร้างสรรค์ให้มีมูลค่าเพิ่ม เกิดกระบวนการเรียนรู้ทั้งต่อนักท่องเที่ยวและชุมชนอย่างยั่งยืนต่อไป

### คำถามการวิจัย

1. ทรัพยากรการท่องเที่ยวเชิงวัฒนธรรมในเขตเมืองเก่าเชียงใหม่ มีศักยภาพมากน้อยเพียงใด
2. ศักยภาพของแหล่งท่องเที่ยวเชิงวัฒนธรรม และแรงจูงใจในการท่องเที่ยวเชิงวัฒนธรรมในเขตเมืองเก่าเชียงใหม่ มีความสัมพันธ์ต่อความตั้งใจกลับมาเที่ยวซ้ำและการบอกต่อแนะนำการท่องเที่ยวเชิงวัฒนธรรมในเขตเมืองเก่าเชียงใหม่ของนักท่องเที่ยวหรือไม่
3. รูปแบบการจัดการท่องเที่ยวเชิงวัฒนธรรมแบบสร้างสรรค์ในเขตเมืองเก่าเชียงใหม่ควรมีรูปแบบอย่างไร

### วัตถุประสงค์ของการวิจัย

การวิจัยเรื่อง การพัฒนาการท่องเที่ยวเชิงวัฒนธรรมแบบสร้างสรรค์ในเขตเมืองเก่าเชียงใหม่ อันเกิดจากกระบวนการพัฒนาการท่องเที่ยวที่สอดคล้องกับบริบทของพื้นที่ เปิดโอกาสให้นักท่องเที่ยวได้ศึกษาเรียนรู้ศิลปะ วัฒนธรรม ประเพณี เทศกาล การเข้าเยี่ยมชมอนุสรณ์สถาน วัด โบราณสถาน ชุมชน ฯลฯ ในเขตเมืองเก่าเชียงใหม่ ที่สามารถสร้างประสบการณ์ที่ดีให้แก่นักท่องเที่ยว โดยครอบคลุมวัตถุประสงค์ดังนี้

1. เพื่อวิเคราะห์ศักยภาพของทรัพยากรการท่องเที่ยวเชิงวัฒนธรรมในเขตเมืองเก่าเชียงใหม่
2. เพื่อวิเคราะห์พฤติกรรมและแรงจูงใจของนักท่องเที่ยวต่อแหล่งท่องเที่ยวเชิงวัฒนธรรมในเขตเมืองเก่าเชียงใหม่
3. เพื่อพัฒนารูปแบบการจัดการท่องเที่ยวเชิงวัฒนธรรมแบบสร้างสรรค์ในเขตเมืองเก่าเชียงใหม่

### ประโยชน์ที่คาดว่าจะได้รับ

การวิจัยเรื่อง “การพัฒนาการท่องเที่ยวเชิงวัฒนธรรมแบบสร้างสรรค์ในเขตเมืองเก่าเชียงใหม่” ผู้วิจัยคาดว่าจะมีประโยชน์ทั้งในระดับนโยบายและระดับปฏิบัติการดังต่อไปนี้

## ระดับนโยบาย

1. กระทรวงการท่องเที่ยวและกีฬา กรมการท่องเที่ยว สำนักงานท่องเที่ยวและกีฬาจังหวัดเชียงใหม่ องค์กรปกครองส่วนท้องถิ่น สามารถนำผลการวิจัยไปใช้เป็นกรอบในการจัดการท่องเที่ยวเมืองเก่าเชียงใหม่ ที่มุ่งไปสู่การท่องเที่ยวเชิงวัฒนธรรมแบบสร้างสรรค์ ที่ทรงคุณค่าทางประวัติศาสตร์ เกิดการอนุรักษ์ สานต่อศิลปะ วัฒนธรรม ประเพณีของเมืองเก่าเชียงใหม่ เกิดการส่งเสริมการมีส่วนร่วมและเรียนรู้ร่วมกันระหว่างชุมชนและนักท่องเที่ยวจากกิจกรรมภายใต้การท่องเที่ยวเชิงวัฒนธรรมแบบสร้างสรรค์

2. สำนักงานท่องเที่ยวและกีฬาจังหวัดเชียงใหม่ องค์กรปกครองส่วนท้องถิ่น สมาคมธุรกิจท่องเที่ยวเชียงใหม่ องค์กร เครือข่ายภาคการท่องเที่ยวในจังหวัดเชียงใหม่ สามารถนำผลการศึกษาเป็นแนวทางในการพัฒนาพื้นที่เขตเมืองเก่าเชียงใหม่ โดยอาศัยกลไกการมีส่วนร่วมของชุมชน นักท่องเที่ยว ที่คำนึงถึงความยั่งยืนเป็นสำคัญ ตลอดจนเป็นข้อมูลในการกำหนดกิจกรรมตอบสนองต่อความคาดหวังและความพึงพอใจของนักท่องเที่ยว แต่กระทบต่อวิถีชุมชน วัฒนธรรม และสิ่งแวดล้อมดั้งเดิมน้อยที่สุด

3. สำนักงานท่องเที่ยวและกีฬาจังหวัดเชียงใหม่ องค์กรปกครองส่วนท้องถิ่น สมาคมธุรกิจท่องเที่ยวเชียงใหม่ องค์กร เครือข่ายภาคการท่องเที่ยวในจังหวัดเชียงใหม่ สามารถนำผลการศึกษาด้านพฤติกรรมและแรงจูงใจของนักท่องเที่ยวเชิงสร้างสรรค์ออกแบบรูปแบบการประชาสัมพันธ์การท่องเที่ยวเชิงวัฒนธรรมแบบสร้างสรรค์ผ่านสื่อโซเชียลมีเดียที่สามารถเข้าถึงกลุ่มนักท่องเที่ยวได้อย่างหลากหลายและทั่วถึง

## ระดับปฏิบัติการ

1. ผู้นำชุมชน สามารถนำผลการวิจัยไปใช้เป็นแนวทางในการส่งเสริมและสนับสนุนให้ประชาชนในชุมชนเห็นความสำคัญของการอนุรักษ์ ส่งเสริม และสืบทอดศิลปะ วัฒนธรรม ประเพณีที่มีคุณค่าในความเป็นเมืองเก่าเชียงใหม่เอาไว้ได้อย่างเหมาะสม เกิดการมีส่วนร่วมในการดำเนินกิจกรรมโครงการที่เกี่ยวข้องกับการพัฒนาเมืองเก่าเชียงใหม่ที่นำไปสู่การท่องเที่ยวเชิงวัฒนธรรมแบบสร้างสรรค์อย่างยั่งยืน รวมทั้งเป็นข้อมูลในการส่งเสริมผลิตภัณฑ์ ธุรกิจชุมชนให้มีมูลค่าเพิ่ม มีเอกลักษณ์ สามารถตอบสนอง และสร้างความพึงพอใจต่อนักท่องเที่ยวที่เข้ามาท่องเที่ยวเมืองเก่าเชียงใหม่ได้อย่างต่อเนื่อง และยั่งยืน

2. ประชาชนในพื้นที่ให้ความสำคัญในการมีส่วนร่วม รับรู้ และมีความเข้าใจต่อการท่องเที่ยวเชิงวัฒนธรรมแบบสร้างสรรค์ในเขตเมืองเก่าเชียงใหม่



3. นักท่องเที่ยวที่ให้ความสนใจต้องการเข้ามาท่องเที่ยวเชิงวัฒนธรรมในเขตเมืองเก่าเชียงใหม่ สามารถศึกษาผลการศึกษาวิจัยนี้เกี่ยวกับบริบทเมืองเก่าเชียงใหม่ในอดีตและในปัจจุบันได้ ตลอดจนสามารถศึกษาผลการวิจัยเพื่อนำไปเป็นข้อมูลประกอบการตัดสินใจท่องเที่ยวในเขตเมืองเก่าได้
4. ผู้ประกอบการธุรกิจการท่องเที่ยวสามารถนำผลการวิจัยไปใช้เป็นแนวทางในการพัฒนาคุณภาพการให้บริการ ผลิตภัณฑ์ สินค้า ที่ตอบโจทย์ความต้องการของนักท่องเที่ยวได้ รวมถึงพัฒนากิจกรรมทางการตลาดของธุรกิจให้สอดคล้องกับสถานการณ์การท่องเที่ยวในปัจจุบันได้อย่างเหมาะสม
5. นักวิชาการ นักศึกษา และผู้สนใจทั่วไปสามารถนำไปเป็นข้อมูลพื้นฐานในการต่อยอดองค์ความรู้เรื่องแหล่งท่องเที่ยวเชิงวัฒนธรรมสร้างสรรค์ในงานวิจัยต่อไป

### ขอบเขตในการวิจัย

การวิจัยนี้เป็นการวิจัยเชิงคุณภาพ (qualitative research) และเชิงปริมาณ (quantitative research) ซึ่งผู้วิจัยได้กำหนดขอบเขตการวิจัย ดังนี้

#### ขอบเขตด้านพื้นที่

ผู้วิจัยได้ทำการศึกษาเฉพาะในเขตพื้นที่เมืองเก่าเชียงใหม่ พื้นที่ในเขตกำแพงเมืองชั้นใน (คูเมือง) ซึ่งขอบเขตของเขตเมืองเก่าเชียงใหม่ กำหนดด้วยกำแพงเมืองและคูเมือง ครอบคลุมบริเวณมุมกำแพงก่ออิฐทั้ง 4 เรียกว่า “แจ้ง” เป็นที่ตั้งของป้อมหรือหอรบต่าง ๆ คือ แจ้งศรีภูมิ (ทางทิศตะวันออกเฉียงเหนือ) แจ้งขะต้ำ (ทางทิศตะวันออกเฉียงใต้) แจ้งหัวริน (ทางทิศตะวันตกเฉียงเหนือ) และแจ้งกู่เฮือง (ทางทิศตะวันตกเฉียงใต้)

#### ขอบเขตด้านประชากร

การวิจัยครั้งนี้ กำหนดประชากรที่จะดำเนินการวิจัยไว้ 5 กลุ่ม ดังนี้

1. หน่วยงานภาครัฐ ประกอบด้วย 7 หน่วยงาน ได้แก่ 1) สำนักงานจังหวัดเชียงใหม่ 2) สำนักงานที่ว่าการอำเภอเมืองเชียงใหม่ 3) การท่องเที่ยวแห่งประเทศไทย สำนักงานเชียงใหม่ 4) สำนักงานท่องเที่ยวและกีฬาจังหวัดเชียงใหม่ 5) เทศบาลนครเชียงใหม่ 6) สำนักงานวัฒนธรรมจังหวัดเชียงใหม่ 7) สำนักศิลปากรที่ 8 เชียงใหม่ กรมศิลปากร
2. หน่วยงานเอกชน ประกอบด้วย 2 หน่วยงาน ได้แก่ สมาคมธุรกิจท่องเที่ยวจังหวัดเชียงใหม่ และสมาคมโรงแรมภาคเหนือ
3. เครือข่ายภาคีภาคประชาชนและผู้นำชุมชน
4. นักวิชาการ ที่มีบทบาทในการทำงานด้านการท่องเที่ยวและการพัฒนาเมืองเก่าเชียงใหม่

## 5. นักท่องเที่ยวชาวไทยและชาวต่างชาติ

### ขอบเขตด้านเนื้อหา

1. วิเคราะห์ศักยภาพของแหล่งท่องเที่ยวเชิงวัฒนธรรมในเขตเมืองเก่าเชียงใหม่ ผู้วิจัยกำหนดองค์ประกอบในการวิเคราะห์ศักยภาพของแหล่งท่องเที่ยวเชิงวัฒนธรรมในเขตเมืองเก่าเชียงใหม่ ตามแนวคิดเกี่ยวกับเกณฑ์การจัดแบ่งประเภทแหล่งท่องเที่ยวเชิงสร้างสรรค์ของ อังค์ถัด (The United Nations Conference on Trade and Development; UNCTAD) ที่ได้แบ่งประเภทของแหล่งท่องเที่ยวเชิงสร้างสรรค์ โดยผู้วิจัยกำหนดตัวแปรที่จะสำรวจและคัดเลือกแหล่งท่องเที่ยวเชิงสร้างสรรค์ในเขตเมืองเก่าเชียงใหม่ ออกเป็น 4 ประเภท ได้แก่ ประเภทมรดกทางวัฒนธรรม (heritage หรือ cultural heritage) ประเภทศิลปะ (arts) ประเภทสื่อ (media) และประเภทงานสร้างสรรค์ (functional creations) ตามแนวคิดของ Richards and Raymond (2010) และตามแนวคิดของ วุฒิไกร งามศิริจิตต์ และยอดมณี เทพานนท์ (2557) โดยผู้วิจัยได้กำหนดองค์ประกอบในการวิเคราะห์ศักยภาพของแหล่งท่องเที่ยวเชิงวัฒนธรรมในเขตเมืองเก่าเชียงใหม่ 4 ด้านได้แก่ 1) ด้านพื้นที่และคุณค่าของแหล่งท่องเที่ยว 2) ด้านการจัดกิจกรรมและประสบการณ์การท่องเที่ยว 3) การมีส่วนร่วมของชุมชนท้องถิ่น และ 4) การบริหารจัดการพื้นที่เพื่อรองรับการท่องเที่ยว

2. วิเคราะห์พฤติกรรมและแรงจูงใจของนักท่องเที่ยวต่อแหล่งท่องเที่ยวเชิงวัฒนธรรมในเขตเมืองเก่าเชียงใหม่ ตามแนวคิดการวิเคราะห์ปัจจัยที่มีอิทธิพลต่อพฤติกรรมนักท่องเที่ยวของ Solomon (1996) และการวิเคราะห์องค์ประกอบของพฤติกรรมนักท่องเที่ยวของเสรี วงษ์มณฑา (2542) โดยการวิจัยครั้งนี้ผู้วิจัยได้นำมาประยุกต์ใช้และเป็นแนวทางในการวิเคราะห์พฤติกรรมและแรงจูงใจของนักท่องเที่ยวต่อแหล่งท่องเที่ยวเชิงวัฒนธรรม ในเขตเมืองเก่าเชียงใหม่ใน ด้านข้อมูลทั่วไปและพฤติกรรมของนักท่องเที่ยว แรงจูงใจในการท่องเที่ยวแหล่งท่องเที่ยวเชิงวัฒนธรรม และแหล่งท่องเที่ยวเชิงวัฒนธรรมที่น่าสนใจ

3. พัฒนารูปแบบการจัดการท่องเที่ยวเชิงวัฒนธรรมแบบสร้างสรรค์ในเขตเมืองเก่าเชียงใหม่ โดยผู้วิจัยประยุกต์ใช้แนวคิดรูปแบบการจัดการท่องเที่ยวเชิงสร้างสรรค์ของ Richards (2010) และแบบจำลองการจัดการท่องเที่ยวเชิงสร้างสรรค์ของ Richards (2011) และองค์ประกอบของการท่องเที่ยวเชิงสร้างสรรค์ของ วุฒิไกร งามศิริจิตต์ และยอดมณี เทพานนท์ (2557: 21-22) มาเป็นแนวทางในการกำหนดรูปแบบการจัดการแหล่งท่องเที่ยวเชิงวัฒนธรรมสร้างสรรค์ในเขตเมืองเก่าเชียงใหม่ 4 ด้าน ได้แก่ 1) กิจกรรมสร้างสรรค์ 2) ชุมชนสร้างสรรค์ 3) พื้นที่สร้างสรรค์ และ 4) เครือข่ายสร้างสรรค์

### ข้อจำกัดในการวิจัย

การวิจัยเรื่อง การพัฒนาการท่องเที่ยวเชิงวัฒนธรรมแบบสร้างสรรค์ในเขตเมืองเก่าเชียงใหม่ มุ่งศึกษาศักยภาพของทรัพยากรการท่องเที่ยวเชิงวัฒนธรรมในเขตเมืองเก่าเชียงใหม่ วิเคราะห์พฤติกรรมและแรงจูงใจของนักท่องเที่ยวต่อแหล่งท่องเที่ยวเชิงวัฒนธรรมในเขตเมืองเก่าเชียงใหม่ และพัฒนารูปแบบการจัดการการท่องเที่ยวเชิงวัฒนธรรมแบบสร้างสรรค์ในเขตเมืองเก่าเชียงใหม่ ซึ่งมีข้อจำกัดคือ เป็นการวิจัยในเชิงคุณภาพและเชิงปริมาณ ด้วยการสัมภาษณ์หน่วยงานภาครัฐ ภาคเอกชน นักวิชาการ ผู้นำชุมชนและองค์กรภาคประชาชน เพื่อสรุปข้อคิดเห็นของผู้ให้สัมภาษณ์ส่วนใหญ่ต่อพัฒนารูปแบบการจัดการการท่องเที่ยวเชิงวัฒนธรรมแบบสร้างสรรค์ในเขตเมืองเก่าเชียงใหม่ ซึ่งการให้ข้อมูลของผู้ให้สัมภาษณ์อาจไม่ครบถ้วนในบางประเด็น รวมถึงข้อจำกัดในการเก็บข้อมูลด้วยแบบสอบถามนักท่องเที่ยวทั้งชาวไทยและต่างชาติ ซึ่งการให้ความร่วมมือในการตอบแบบสอบถามของนักท่องเที่ยวชาวไทยและต่างชาติแตกต่างกัน และเป็นการวิจัยที่มุ่งศึกษาการพัฒนาการท่องเที่ยวเชิงวัฒนธรรมแบบสร้างสรรค์ในเขตเมืองเก่าเชียงใหม่ในภาพรวมเท่านั้น ไม่ได้ทำการศึกษาเปรียบเทียบพฤติกรรมและแรงจูงใจของนักท่องเที่ยวชาวไทยและชาวต่างประเทศต่อแหล่งท่องเที่ยวเชิงวัฒนธรรมในเขตเมืองเก่าเชียงใหม่

### นิยามศัพท์เชิงปฏิบัติการ

**การท่องเที่ยวเชิงวัฒนธรรม** หมายถึง การเดินทางท่องเที่ยวเพื่อชื่นชมศิลปวัฒนธรรม ประเพณี เทศกาล การเข้าเยี่ยมชมอนุสรณ์สถาน การเดินทางท่องเที่ยวเพื่อศึกษารวมชาติ หรือศึกษาขนบธรรมเนียม ความเชื่อที่สืบทอดกันมาของชุมชนท้องถิ่น ตลอดจนความเชื่อทางศาสนา (World Tourism Organization, 2005)

**การท่องเที่ยวเชิงสร้างสรรค์** หมายถึง รูปแบบการท่องเที่ยวที่ใช้ศักยภาพของแหล่งท่องเที่ยวเป็นฐาน และใช้ความคิดสร้างสรรค์เป็นตัวนำ เป็นรูปแบบการท่องเที่ยวที่เปิดโอกาสให้ผู้มาเยือนเข้าไปมีส่วนร่วมสร้างประสบการณ์เรียนรู้และกิจกรรมร่วมกับคนในท้องถิ่น ผสมผสานกับแนวคิด จินตนาการของนักท่องเที่ยว ที่สร้างประสบการณ์การท่องเที่ยวให้กับนักท่องเที่ยวผ่านการลงมือทำ มีส่วนร่วม และแลกเปลี่ยนเรียนรู้กับคนในท้องถิ่น (Richards and Raymond, 2010)

**การพัฒนารูปแบบการจัดการการท่องเที่ยวเชิงวัฒนธรรมแบบสร้างสรรค์** หมายถึง กระบวนการพัฒนากิจกรรมการท่องเที่ยวเชิงวัฒนธรรมในเขตเมืองเก่าเชียงใหม่ ที่เปิดโอกาสให้นักท่องเที่ยวได้ศึกษาเรียนรู้ศิลปะ วัฒนธรรม ประเพณี เทศกาล การเข้าเยี่ยมชมอนุสรณ์สถาน วัด โบราณสถาน พิพิธภัณฑสถาน ชุมชน ย่านตลาด ร้านค้า ฯลฯ ในเขตเมืองเก่าเชียงใหม่ ซึ่งมีองค์ประกอบที่

สำคัญ 4 ด้าน ได้แก่ กิจกรรมสร้างสรรค์ ชุมชนสร้างสรรค์ พื้นที่สร้างสรรค์ และเครือข่ายสร้างสรรค์ (Richards, 2011; วุฒิไกร งามศิริจิตต์ และยอดมณี เทพานนท์, 2557)

**กิจกรรมการท่องเที่ยวเชิงวัฒนธรรมแบบสร้างสรรค์** หมายถึง กิจกรรมการท่องเที่ยวที่เปิดโอกาสให้นักท่องเที่ยวได้ทำกิจกรรมร่วมกับคนในชุมชนผ่านกระบวนการเรียนรู้ ศึกษา ลงมือปฏิบัติ ซึ่งกิจกรรมการท่องเที่ยวเชิงสร้างสรรค์ควรเป็นกิจกรรมที่น่าสนใจ มีความโดดเด่นทางวัฒนธรรม สิ่งแวดล้อมหรือธรรมชาติที่นักท่องเที่ยวให้ความสนใจหรืออยากเข้าร่วม ชุมชนเจ้าของวัฒนธรรมจำเป็นต้องตระหนักถึงศักยภาพในการนำหรือจัดกิจกรรมดังกล่าวด้วย เพื่อนำไปสู่การแลกเปลี่ยนเรียนรู้ระหว่างหรือข้ามวัฒนธรรม (Richards, 2011; องค์การบริหารการพัฒนาพื้นที่พิเศษเพื่อการท่องเที่ยวอย่างยั่งยืน, 2556)

**เขตเมืองเก่าเชียงใหม่** หมายถึง พื้นที่ในเขตกำแพงเมืองชั้นใน (คูเมือง) พื้นที่ในเขตกำแพงเมืองชั้นนอก (กำแพงดิน) ครอบคลุมพื้นที่ตำบลศรีภูมิ ตำบลพระสิงห์ ตำบลหายยา ตำบลช้างม่อย และตำบลช้างคลาน ซึ่งเป็นเขตพื้นที่ที่มีความสำคัญหรือมีคุณค่าทางประวัติศาสตร์วัฒนธรรม ประเพณี และวิถีการดำรงชีวิตของชุมชน (วัชชัย ทำทอง, 2556: 10) ตามประกาศเขตพื้นที่เมืองเก่าโดยสำนักงานนโยบายและแผนทรัพยากรธรรมชาติและสิ่งแวดล้อม (สผ.) เมื่อปี พ.ศ. 2553 ร่วมกับขอบเขตที่ดินประเภทอนุรักษ์เพื่อส่งเสริมเอกลักษณ์ศิลปวัฒนธรรม ตามผังเมืองรวมเมืองเชียงใหม่ ปีพ.ศ. 2556 (สำนักนโยบายและแผนทรัพยากรธรรมชาติและสิ่งแวดล้อม, 2553) และเทศบัญญัติเทศบาลนครเชียงใหม่ ในเขตเมืองเก่า พ.ศ. 2557 (เทศบาลนครเชียงใหม่, 2557)

**ศักยภาพของแหล่งท่องเที่ยว** หมายถึง องค์ประกอบของแหล่งท่องเที่ยวเชิงวัฒนธรรมในเขตเมืองเก่าเชียงใหม่ ที่บ่งบอกคุณภาพหรือศักยภาพของแหล่งท่องเที่ยว ซึ่งในการวิจัยนี้กำหนดไว้ 4 ด้าน ได้แก่ 1) พื้นที่และคุณค่าของแหล่งท่องเที่ยว 2) การจัดกิจกรรมและประสบการณ์การท่องเที่ยว 3) การมีส่วนร่วมของชุมชนท้องถิ่น และ 4) การบริหารจัดการพื้นที่เพื่อรองรับการท่องเที่ยว (วุฒิไกร งามศิริจิตต์ และยอดมณี เทพานนท์, 2557)

**แรงจูงใจในการท่องเที่ยว** หมายถึง สิ่งกระตุ้นที่ทำให้นักท่องเที่ยวเดินทางท่องเที่ยว ได้แก่ แรงจูงใจทางกายภาพ (physical motivation) แรงจูงใจทางวัฒนธรรม (cultural motivation) แรงจูงใจระหว่างบุคคล (interpersonal motivation) และแรงจูงใจทางด้านสถานภาพหรือชื่อเสียง (status and prestige motivation) (Solomon, 1996)

**พฤติกรรมนักท่องเที่ยว** หมายถึง การกระทำทุกอย่างของนักท่องเที่ยวที่ตอบสนองต่อกิจกรรมการท่องเที่ยวเชิงสร้างสรรค์ในเขตเมืองเก่าเชียงใหม่ ในด้านข้อมูลทั่วไปและพฤติกรรมของนักท่องเที่ยว แรงจูงใจในการท่องเที่ยวเชิงวัฒนธรรม และแหล่งท่องเที่ยวเชิงวัฒนธรรมที่ต้องการท่องเที่ยว ในเขตเมืองเก่าเชียงใหม่ (Solomon, 1996: 89)

**ความต้องการของนักท่องเที่ยว** หมายถึง ความอยาก ความประสงค์จะเดินทางท่องเที่ยว  
ในแหล่งท่องเที่ยวที่สนใจ เพื่อให้บรรลุเป้าหมายของพฤติกรรมการท่องเที่ยวของนักท่องเที่ยวที่เดิน  
ทางเข้ามาท่องเที่ยวในเขตเมืองเก่าเชียงใหม่ (เสรี วงษ์มณฑา, 2542)



## บทที่ 2

### การตรวจเอกสาร

การวิจัยเรื่อง การพัฒนาการท่องเที่ยวเชิงวัฒนธรรมแบบสร้างสรรค์ในเขตเมืองเก่า เชียงใหม่ ผู้วิจัยได้ศึกษา ทบทวนทฤษฎี แนวคิดที่เกี่ยวข้อง งานวิจัยที่เกี่ยวข้อง เพื่อนำมาเป็นแนวทางในการศึกษา และกำหนดกรอบแนวความคิดในการวิจัย ตามลำดับดังนี้

ส่วนที่ 1 ทฤษฎีที่เกี่ยวข้องกับงานวิจัย ประกอบด้วย

1. ทฤษฎีการเปลี่ยนแปลงทางสังคม
2. ทฤษฎีปรากฏการณ์นิยม

ส่วนที่ 2 แนวคิดที่เกี่ยวข้องกับงานวิจัย และงานวิจัยที่เกี่ยวข้อง ประกอบไปด้วย

1. แนวคิดเกี่ยวกับการท่องเที่ยวเชิงวัฒนธรรม
2. แนวคิดเกี่ยวกับการท่องเที่ยวเชิงสร้างสรรค์
3. แนวคิดเกี่ยวกับพฤติกรรมนักท่องเที่ยว
4. แนวคิดเกี่ยวกับการบริหารประสบการณ์นักท่องเที่ยว
5. งานวิจัยที่เกี่ยวข้อง
6. กรอบแนวความคิดในการวิจัย
7. สมมติฐานการวิจัย

### ทฤษฎีที่เกี่ยวข้องกับงานวิจัย

#### 1. ทฤษฎีการเปลี่ยนแปลงทางสังคม

ทฤษฎีการเปลี่ยนแปลงทางสังคม (social change theory) ที่มีมาตั้งแต่อดีตจนถึงปัจจุบัน สามารถจำแนกและแบ่งกลุ่มออกเป็น 3 กลุ่ม ได้ดังนี้ (นิเทศ ดินณะกุล, 2546: 6-10)

1. มองการเปลี่ยนแปลงทางสังคมจากทฤษฎีวิวัฒนาการ (evolutionary theory) เป็นแนวความคิดที่ได้รับอิทธิพลจากทฤษฎีวิวัฒนาการทางชีวภาพของชาร์ลส์ ดาร์วิน (Charles Darwin) โดยนักสังคมวิทยาในกลุ่มทฤษฎีวิวัฒนาการเสนอว่า การเปลี่ยนแปลงของสังคมเป็นกระบวนการที่มีการเปลี่ยนแปลงอย่างเป็นขั้นตอนตามลำดับโดยมีการเปลี่ยนแปลงจากขั้นหนึ่งไปสู่อีกขั้นหนึ่งในลักษณะที่มีการพัฒนาและก้าวหน้ากว่าขั้นที่ผ่านมา มีการเปลี่ยนแปลงจากสังคมที่มีรูปแบบเรียบง่ายไปสู่รูปแบบที่สลับซับซ้อนมากขึ้น และมีความเจริญก้าวหน้าไปเรื่อย ๆ จนเกิดเป็นสังคมที่มีความสมบูรณ์ ตัวอย่างของนักสังคมวิทยาที่สร้างทฤษฎีการเปลี่ยนแปลงทางสังคมโดยใช้แนวความคิด

วิวัฒนาการ เช่น ออกุสต์ กองค์ (Auguste Comte) เสนอว่า สังคมมนุษย์มีพัฒนาการและการเปลี่ยนแปลงด้านความรู้ (knowledge) ผ่าน 3 ขั้นตอน ตามลำดับ คือ จากขั้นเทววิทยา (theological stage) ไปสู่ขั้นอภิปรัชญา (metaphysical stage) และไปสู่ขั้นวิทยาศาสตร์ (positivistic stage) ซึ่ง Morgan นักทฤษฎีทางด้านสังคมศาสตร์และมานุษยศาสตร์เสนอว่า สังคมจะมีขั้นของการพัฒนา 3 ขั้นคือ จากสังคมคนป่า (savage) ไปสู่สังคมอนารยชน (barbarian) และไปสู่สังคมอารยธรรม (civilized)

2. มองการเปลี่ยนแปลงทางสังคมจากทฤษฎีความขัดแย้ง (conflict theory) เป็นแนวความคิดที่มีข้อสมมุติฐานที่ว่า พฤติกรรมของสังคมสามารถเข้าใจได้จากความขัดแย้งระหว่างกลุ่มต่าง ๆ และบุคคลต่าง ๆ เพราะการแข่งขันกันในการเป็นเจ้าของทรัพยากรที่มีค่าและหายาก มีนักสังคมวิทยาหลายท่านที่ใช้ทฤษฎีความขัดแย้งอธิบายการเปลี่ยนแปลงทางสังคม เช่น Karl Marx มีความเชื่อว่าการเปลี่ยนแปลงของทุก ๆ สังคม จะมีขั้นตอนของการพัฒนาทางประวัติศาสตร์ 5 ขั้น ได้แก่ 1) ขั้นสังคมแบบคอมมิวนิสต์ดั้งเดิม (primitive communism) กรรมสิทธิ์ในปัจจัยการผลิตเป็นของเผ่า (tribal ownership) ต่อมาเผ่าต่าง ๆ ได้รวมตัวกันเป็นเมืองและรัฐ ทำให้กรรมสิทธิ์ในปัจจัยการผลิตเปลี่ยนไปเป็นของรัฐแทน 2) ขั้นสังคมแบบโบราณ (ancient communal) กรรมสิทธิ์ในปัจจัยการผลิตเป็นของรัฐ (state ownership) สมาชิกในสังคมได้รับกรรมสิทธิ์ในทรัพย์สินส่วนตัวที่สามารถเคลื่อนย้ายได้ ซึ่งได้แก่ เครื่องใช้ส่วนตัว และทาส ดังนั้นทาส (slavery) จึงเป็นกำลังสำคัญในระบบการผลิตทั้งหมด และต่อมาระบบการผลิตได้เกิดความขัดแย้งระหว่างเจ้าของทาสและทาส 3) ขั้นสังคมแบบศักดินา (feudalism) กรรมสิทธิ์ในปัจจัยการผลิตเป็นของขุนนาง คือ ที่ดิน โดยมีทาสเป็นแรงงานในการผลิต 4) ขั้นสังคมแบบทุนนิยม (capitalism) กรรมสิทธิ์ในปัจจัยการผลิตเป็นของนายทุน คือ ที่ดิน ทุน แรงงาน และเครื่องจักร โดยมีผู้ใช้แรงงานเป็นผู้ผลิต และ 5) ขั้นสังคมแบบคอมมิวนิสต์ (communism) กรรมสิทธิ์ในปัจจัยการผลิตเป็นของทุกคน ทุกคนมีสิทธิเท่าเทียมกัน ไม่มีใครเอาเปรียบซึ่งกันและกัน โดยแต่ละขั้นจะมีวิธีการผลิต (mode of production) ที่เกิดจากความสัมพันธ์ของ อำนาจของการผลิต (forces of production) ซึ่งได้แก่ การจัดการด้านแรงงาน ที่ดิน ทุน และเทคโนโลยี กับความสัมพันธ์ทางสังคมของการผลิต (social relation of production) ซึ่งได้แก่ เจ้าของปัจจัยการผลิต และคนงานที่ทำหน้าที่ผลิต แต่ในระบบการผลิตแต่ละระบบจะมีความขัดแย้งระหว่างชนชั้นผู้เป็นเจ้าของปัจจัยการผลิตกับผู้ใช้แรงงานในการผลิต ทำให้เกิดการเปลี่ยนแปลงทางเศรษฐกิจที่เป็นโครงสร้างส่วนล่างของสังคม (substructure) และเมื่อโครงสร้างส่วนล่างมีการเปลี่ยนแปลงจะมีผลทำให้เกิดการผันแปรและเปลี่ยนแปลงต่อโครงสร้างส่วนบนของสังคม (superstructure) ซึ่งเป็นสถาบันทางสังคม เช่น รัฐบาล ครอบครัว การศึกษา ศาสนา และรวมถึงค่านิยม ทัศนคติ และบรรทัดฐานของสังคม

Coser เป็นนักทฤษฎีความขัดแย้ง ที่มองว่า ความขัดแย้งก่อให้เกิดผลทั้งด้านบวกและด้านลบ และอธิบายว่า ความขัดแย้งเป็นส่วนหนึ่งของกระบวนการขัดเกลาทางสังคม ไม่มีกลุ่มทางสังคมกลุ่มใดกลุ่มหนึ่งที่มีความสมานสามัคคีอย่างสมบูรณ์ เพราะความขัดแย้งเป็นส่วนหนึ่งของสภาวะหนึ่งของมนุษย์ ทั้งในความเกลียดและความรักต่างก็มีความขัดแย้งทั้งสิ้น ความขัดแย้งสามารถแก้ปัญหา ความแตกแยกและทำให้เกิดความสามัคคีภายในกลุ่มได้เพราะในกลุ่มมีทั้งความเป็นมิตรและความเป็นศัตรูอยู่ด้วยกัน โคเซอร์มีความเห็นว่าความขัดแย้งเป็นตัวสนับสนุนให้เกิดการเปลี่ยนแปลงทางสังคมสามารถทำให้สังคมเปลี่ยนชีวิตความเป็นอยู่จากด้านหนึ่งไปสู่อีกด้านหนึ่งได้ เพราะหากสมาชิกในสังคมเกิดความไม่พึงพอใจต่อสังคมที่เขาอยู่ เขาจะพยายามทำการเปลี่ยนแปลงสถานการณ์นั้น ๆ ให้เป็นไปตามเป้าหมายของเขาได้ นอกจากนี้ โคเซอร์ ยังเสนอว่าความขัดแย้งยังสามารถทำให้เกิดการแบ่งกลุ่มลดความเป็นปรปักษ์ พัฒนาความซับซ้อนของโครงสร้างกลุ่มในด้านความขัดแย้งและร่วมมือ และสร้างความแปลกแยกกับกลุ่มต่าง ๆ เป็นต้น

3. มองการเปลี่ยนแปลงทางสังคมจากทฤษฎีโครงสร้าง-หน้าที่ (structural-functional theory) แนวความคิดในการพัฒนาทฤษฎีโครงสร้าง-หน้าที่เป็นผลมาจากการนำเอาแนวความคิดทางด้านชีววิทยามาใช้ โดยอุปมาว่า โครงสร้างของสังคมเป็นเหมือนร่างกายที่ประกอบไปด้วยเซลล์ต่าง ๆ และมองว่าหน้าที่ของสังคมก็คือ การทำหน้าที่ของอวัยวะส่วนต่าง ๆ ของร่างกาย โดยแต่ละส่วนจะช่วยเหลือและเกื้อกูลซึ่งกันและกันเพื่อให้ระบบทั้งระบบมีชีวิตดำรงอยู่ได้ ทั้งนี้แนวความคิดการเปลี่ยนแปลงทางสังคมของกลุ่มทฤษฎีโครงสร้าง-หน้าที่ มีลักษณะที่สำคัญคือ ในการศึกษาและการวิเคราะห์สังคมต้องมองว่า สังคมทั้งหมดเป็นระบบหนึ่งที่แต่ละส่วนจะมีความสัมพันธ์ระหว่างกัน ความสัมพันธ์คือสิ่งที่สนับสนุนซึ่งกันและกันอย่างเป็นเหตุเป็นผล และระบบสังคมเป็นการเคลื่อนไหวเข้าสู่ความสมดุล ซึ่งนักทฤษฎีในกลุ่มนี้ได้แก่ Merton ได้จำแนกหน้าที่ทางสังคมเป็น 2 ประเภทคือ หน้าที่หลัก (manifest) หน้าที่รอง (latent) หน้าที่ที่ไม่พึงปรารถนา (dysfunctional) หน้าที่ของบางโครงสร้างของสังคมอาจมีประโยชน์ต่อคนส่วนใหญ่ แต่ขณะเดียวกันคนบางส่วนอาจได้รับประโยชน์เพียงน้อยนิดหรืออาจไม่ได้รับประโยชน์เลย ซึ่งรวมไปถึงอาจจะมีคนบางกลุ่มหรือบางส่วนของสังคมได้รับผลเสียจากทำงานของโครงสร้างของสังคมนั้นก็ได้

Durkheim มีแนวความคิดว่า หน้าที่ของสังคมคือ ส่วนที่สนับสนุนให้สังคมสามารถดำรงอยู่ได้ ซึ่งสอดคล้องกับ Brown และ Malinowski ที่มองว่าหน้าที่ทางสังคมเป็นส่วนสนับสนุนให้โครงสร้างสังคมคงอยู่อย่างต่อเนื่อง เพราะสังคมมีกระบวนการทางสังคมที่ทำให้สังคมเกิดความเป็นอันหนึ่งอันเดียวกัน เช่น บรรทัดฐาน ค่านิยม ความเชื่อ วัฒนธรรม และประเพณี เป็นต้น



ขณะที่ Parsons มีแนวความคิดว่า สังคมเป็นระบบหนึ่งที่มีส่วนต่าง ๆ (part) มีความสัมพันธ์และสนับสนุนซึ่งกันและกัน ความสัมพันธ์ที่คงที่ของแต่ละส่วนจะเป็นปัจจัยทำให้ระบบสังคมเกิดความสมดุล (equilibrium) ส่วนในด้านการเปลี่ยนแปลงทางสังคม พาร์สันเสนอว่า เกิดจากความสมดุลถูกทำลายลงเพราะองค์ประกอบของสังคมคือ บุคลิกภาพ (personality) อินทรีย์ (organism) และวัฒนธรรม (culture) เกิดความแตกกร้าว โดยมีสาเหตุมาจากทั้งสาเหตุภายนอกในระบบสังคม เช่น การเกิดสงคราม การแพร่กระจายของวัฒนธรรม เป็นต้น และสาเหตุจากภายในระบบสังคม ที่เกิดจากความตึงเครียด (strain) เพราะความสัมพันธ์ของโครงสร้างบางหน่วย (unit) หรือหลาย ๆ หน่วย ทำงานไม่ประสานกัน เช่น การเปลี่ยนแปลงทางประชากร การเปลี่ยนแปลงทางเทคโนโลยี เมื่อส่วนใดส่วนหนึ่งมีการเปลี่ยนแปลงจะเป็นสาเหตุทำให้ส่วนอื่น ๆ มีการเปลี่ยนแปลงตามไปด้วย การเปลี่ยนแปลงที่เกิดขึ้นนี้อาจเกิดขึ้นเฉพาะส่วนใดหนึ่งหรืออาจเกิดขึ้นทั้งระบบก็ได้ พาร์สันเน้นความสำคัญของวัฒนธรรม ซึ่งรวมถึงความเชื่อ บรรทัดฐาน และค่านิยมของสังคม คือตัวยึดเหนี่ยวให้สังคมมีการรวมตัวเข้าด้วยกันและเป็นตัวต้านทานต่อการเปลี่ยนแปลงในสังคม

สรุปทฤษฎีการเปลี่ยนแปลงทางสังคม สามารถอธิบายปรากฏการณ์การเปลี่ยนแปลงทางสังคมในอดีตสู่ปัจจุบันทั้งการเปลี่ยนทางด้านสังคม เศรษฐกิจ การเมือง ดังจะเห็นได้ว่าการเปลี่ยนแปลงทางสังคมขึ้นอยู่กับหลายปัจจัย มีทั้งปัจจัยที่สามารถควบคุม เช่น โรคระบาด ฯลฯ และควบคุมไม่ได้ เช่น แผ่นดินไหว และวาทภัยต่าง ๆ เป็นต้น ซึ่งการเปลี่ยนแปลงทางสังคมที่เกิดขึ้นทั้งแบบรวดเร็วหรือแบบค่อยเป็นค่อยไปมีผลกระทบต่อมนุษย์เสมอ แต่อย่างไรก็ตามการเปลี่ยนแปลงทางสังคมที่เกิดขึ้นในปัจจุบันไม่ว่าจะเป็นการเปลี่ยนแปลงที่เกิดจากธรรมชาติหรือมนุษย์สร้างขึ้น มนุษย์จะต้องเข้าไปทำการแก้ไขเสมอ เพราะยังไม่มีมีการเปลี่ยนแปลงทางสังคมใด ๆ ที่มนุษย์พึงพอใจอย่างสมบูรณ์แบบ ดังนั้นจากการวิจัยครั้งนี้เชื่อว่า กระแสการพัฒนาท่องเที่ยวในรูปแบบต่างๆ นั้นล้วนเกิดจากการเปลี่ยนแปลงทางสังคม เศรษฐกิจ และการเมือง ที่ผลักดันให้เกิดการท่องเที่ยวในรูปแบบใหม่คือ การท่องเที่ยวเชิงสร้างสรรค์ที่กำลังได้รับความนิยมในปัจจุบัน

## 2. ทฤษฎีปรากฏการณ์นิยม

ทฤษฎีปรากฏการณ์นิยม (phenomenology theory) มีต้นความคิดมาจากนักปรัชญาชื่อ Edmund Husserl โดยมีนักปรัชญาอีกคนหนึ่ง คือ Alfred Schultz เป็นผู้ถ่ายทอดมาอีกต่อหนึ่ง ตามแนวความคิดของพวกปรากฏการณ์นิยมนั้น มนุษย์จะเป็นผู้สร้างบริบทหรือสภาวะการณ์ขึ้น โดยที่ตนเป็นส่วนหนึ่งของสภาวะการณ์หรือระเบียบสังคม เมื่อเป็นดังนั้นมนุษย์จึงเป็นผู้สร้างสังคมขึ้น แล้วกำหนดความหมายสิ่งต่างๆในสังคมนั้นตามที่ตนเห็นสมควร (social order) ขึ้นได้อย่างไร นักปรากฏการณ์นิยมเน้นการศึกษากระบวนการเหล่านี้ ภายหลังจากในสังคมหรือจากความรู้สึกนึกคิดของสมาชิกสังคมที่เขาศึกษานั้น ส่วนใหญ่มักจะอาศัยเทคนิคการให้สมาชิกได้หยุดดำเนินชีวิตตามปกติ

ชั่วคราว แล้วให้คิดว่าความจริงนี้ควรเป็นอย่างไร เช่น กำลังรับประทานอาหารอยู่ มีคนแปลกหน้ามาหยิบแก้วน้ำของท่านไปดื่มหน้าตาเฉย กรณีเช่นนี้จะทำให้ผู้ที่กำลังรับประทานอาหารอยู่ฉุกคิดขึ้นมาว่าความเป็นจริงระเบียบการกินอาหารนี้เป็นอย่างไร ควรหรือถูกต้องหรือไม่ ที่คนไม่รู้จกกันจะมาหยิบแก้วน้ำดื่มเฉย ๆ ดังนี้จะทำให้ได้ความจริงเกี่ยวกับระเบียบนั้นขึ้น เป็นการศึกษานี้เน้นเฉพาะการที่มนุษย์แต่ละคนและกลุ่มสร้างหรือแสดงพฤติกรรมประจำวัน เพื่อให้เกิดความเข้าใจถึงปรากฏการณ์นิยมเอ็ดมุนด์ ฮัสเสิร์ล (Edmund Husserl) และอัลเฟรด ชุตซ์ (Alfred Schutz) ได้อธิบายถึงหลักการสำคัญไว้ดังนี้ (กิตติพัฒน์ นนทปัทมะกุล, 2555: 71)

1. ธรรมชาติของมนุษย์ ต่อปัญหาที่ว่ามนุษย์มีลักษณะสำคัญอย่างไร นักปรากฏการณ์นิยมตอบว่า มนุษย์เป็นนักสร้างสรรค์หรือเป็นผู้สร้าง คือเป็นผู้มีความคิดความอ่าน เป็นผู้กระทำการสร้างสรรค์งานต่าง ๆ ขึ้นมา แล้วจึงใช้สิ่งต่าง ๆ เหล่านี้ร่วมกัน ในหนังสือ The Social Construction ผู้เขียน คือ Berger และ Luckmann ได้ยืนยันว่า มนุษย์เป็นผู้สร้างความจริง (reality) ขึ้นขณะที่เขาดำเนินชีวิตประจำวันอยู่นั่นเอง เช่น บางบ้านจะมีกฎไว้ว่า ถ้ามีถ้วยแก้วและหม้อให้ใช้แล้วอยู่ด้วยกันจะต้องล้างถ้วยแก้วก่อนแล้วจึงถึงเป็นหม้อให้ ที่เกิดกฎนั้นขึ้นมาอาจจะเป็นเพราะว่าถ้าล้างหม้อก่อนแล้วน้ำจะสกปรก ล้างแก้วไม่สะอาดก็เป็นได้ จากความจริงเช่นนี้กฎเกณฑ์ต่าง ๆ ก็เกิดขึ้นจากเรื่องเล็ก ๆ ไปถึงเรื่องใหญ่ รวมกันเข้าเป็นความแท้จริงทางสังคม คนรุ่นหลังก็ทำตามกฎของคนรุ่นก่อน โดยไม่ได้สงสัยว่าทำไมต้องเป็นเช่นนั้น

2. ธรรมชาติของสังคม สังคมมนุษย์เกิดขึ้นอย่างไร และทำไมจึงดำรงอยู่ได้ ปัญหาที่นักปรากฏการณ์นิยมตอบว่า มนุษย์เป็นผู้สร้างสังคมขึ้น โดยการที่มนุษย์มีการกระทำระหว่างกันในชีวิตประจำวัน สังคมเกิดขึ้นเมื่อมนุษย์คิดหรือจินตนาการว่า มีสังคมให้คำจำกัดความหรือความหมายต่าง ๆ แก่สิ่งที่ประกอบกันเป็นสังคมมนุษย์ ทุกคนยอมรับและเข้าใจความหมายเหล่านี้รวมกันแล้วใช้ความหมายร่วมกัน สังคมก็เกิดขึ้นกล่าวอีกนัยคือ การกระทำปกติประจำวันจะค่อย ๆ กลายเป็นความเคยชินแล้วกลายเป็นสถาบันในที่สุด เมื่อมาถึงคนชั่วอายุต่อไป ดังนั้นในแง่หนึ่ง (ปรากฏการณ์นิยม) สังคมมนุษย์ก็คือกลุ่มสถาบันที่มนุษย์ที่มีการกระทำระหว่างกันให้ความหมายและสร้างสรรค์ขึ้น

3. หน้าที่ของสังคมวิทยา ปัญหาว่าในแง่ของปรากฏการณ์นิยม สังคมวิทยาคือวิชาที่ศึกษาอะไร หรือมีเนื้อหาเกี่ยวกับอะไร ในเรื่องนี้นักปรากฏการณ์นิยมแจ้งว่า วัตถุประสงค์ของสังคมวิทยา คือการศึกษาดูว่ามนุษย์เขาสร้างสังคมอันเป็นระเบียบและบำรุงสังคมนั้นไว้ได้อย่างไร เป้าหมายของการวิจัยคือ การตรวจสอบสถานการณ์การกระทำระหว่างกันของมนุษย์เพื่อที่จะทราบว่า มนุษย์เขาสร้างระเบียบสังคมหรือระเบียบชีวิตของเขาอย่างไร แนวการศึกษาเช่นนี้เป็นแนวการศึกษาทำนองเดียวกับของ Max Weber คือ ต้องการทราบความหมายภายใน คือความรู้สึกนึกคิดของผู้กระทำนั้นเองว่าเขารู้สึกอย่างไร จึงได้ทำลงไป พุดไปเช่นนั้น

4. ระเบียบวิธีวิจัย ตามความคิดของนักปรากฏการณ์นิยม สังคมวิทยาควรรู้ใช้วิธีการค้นคว้าที่เรียกว่า มานุษยวิธี (ethnomethodology) ซึ่งเป็นวิธีใหม่ทางสังคมวิทยา เทคนิคพื้นฐานที่ใช้ในวิธีนี้คือการก่อให้เกิดการหยุดชะงักขึ้นในการดำเนินชีวิตปกติของกลุ่มหรือชุมชนที่ศึกษา แล้วเปรียบเทียบเรื่องราวของชีวิตก่อนหน้านั้นกับหลังเหตุการณ์ สิ่งที่เราคาดหวังจะได้รับการกระทำเช่นนี้คือ เหตุการณ์ที่ทำให้เกิดการชะงักงันในการดำเนินชีวิตจะเป็นเหตุให้ผู้อยู่ในเหตุการณ์ ต้องหยุดแล้วคิดพิจารณา ทบทวนเหตุการณ์ต่างๆของสังคมที่ควบคุมชีวิตอยู่ ผลของการศึกษาจะทำให้ได้ทราบความเป็นจริงของชีวิตที่แท้ที่แท้จริงเป็นอย่างไร ทำไมเขาจึงดำเนินชีวิตไปเช่นนั้น ประการแรก มานุษยวิธีใช้การศึกษาแนวการศึกษาโดยไม่มีส่วนร่วม (participant observation) ที่นักมานุษยวิทยาใช้กันอยู่โดยทั่วไป ประการที่สอง วิธีการศึกษาแบบนี้ไม่ได้อาศัยกรอบทฤษฎีอย่างหนึ่งอย่างใดนำทางเหมือนกับการศึกษาด้วยวิธีอื่นของสังคมวิทยาโดยทั่วไป การวิจัยวิธีนี้นักวิจัยเข้าสู่สนามด้วยมือเปล่า ไม่ต้องมีกรอบความคิดอะไรอยู่ในหัว วิธีนี้มีข้อดีจะได้ศึกษาอย่างกว้างขวางไม่ถูกจำกัดโดยทฤษฎี แต่มีข้อเสียที่อาจทำให้นักวิจัยหลงเข้าไปตามหลัก หรือหากไม่มีความชำนาญเพียงพอ ข้อดีดังกล่าวมานี้ทำให้วิธีการศึกษาแบบมานุษยวิธีรวมทั้งตัวทฤษฎีปรากฏการณ์นิยมน่าสนใจเลื่อมใสอย่างน้อยก็มีอะไรต่างไปจากทฤษฎีอื่นเห็นได้ชัด

5. ฉันทามติ (consensus) ในอดีตขบวนการการตัดสินใจโดยใช้ฉันทามติ (consensus) ต้องอาศัยความเห็นพ้องต้องกันจากสมาชิกทุกคนในกลุ่ม หากมีบุคคลที่มีอำนาจภายในกลุ่มแสดงความคัดค้านหรือไม่เห็นด้วยกับฉันทามติของกลุ่ม กลุ่มจะต้องพิจารณาหาฉันทามติใหม่อีกครั้ง แต่อย่างไรก็ตามฉันทามติตามหลักดังกล่าวมีการนำไปใช้เพียงบางส่วนเท่านั้น ทั้งนี้เนื่องจากจุดเน้นของการตัดสินใจโดยใช้ฉันทามติ คือ การพิจารณารับฟังแนวคิดและข้อเสนอของทุกคนเพื่อให้แนวคิดที่ได้มาจากการยอมรับจากกลุ่มสมาชิกส่วนใหญ่ในกลุ่ม

สรุปได้ว่า ทฤษฎีปรากฏการณ์นิยม (phenomenology theory) เชื่อว่าความจริงมีลักษณะเป็นอัตวิสัย (subjective) มนุษย์และสังคมมีความเป็นพลวัต คือ ไม่อยู่นิ่ง มีการแปรเปลี่ยนไปตามบริบทและการรับรู้ พฤติกรรมของบุคคลเป็นผลจากการที่บุคคลให้ความหมายต่อสิ่งที่เป็นอยู่ในโลก การแสวงหาความรู้ต้องทำความเข้าใจต่อความหมายที่บุคคลมีต่อสิ่งต่าง ๆ ที่เกี่ยวข้องในการวิจัยครั้งนี้มีความเชื่อพื้นฐานว่า กระแสการพัฒนาที่เกิดขึ้นอย่างต่อเนื่องและไม่หยุดนิ่งนั้นส่งผลให้เกิดปรากฏการณ์ที่ส่งผลให้เกิดการท่องเที่ยวเชิงสร้างสรรค์ขึ้น ซึ่งการท่องเที่ยวเชิงสร้างสรรค์นั้นเกิดจากการแปรเปลี่ยน การท่องเที่ยวเชิงวัฒนธรรมแบบเดิมมาสู่การท่องเที่ยวเชิงสร้างสรรค์ และจากการแปรเปลี่ยนของพฤติกรรมนักท่องเที่ยว เช่น นักท่องเที่ยวมีแนวโน้มสนใจการท่องเที่ยวในความสนใจพิเศษอย่างเช่น การท่องเที่ยวเชิงสร้างสรรค์ ที่เปิดโอกาสให้นักท่องเที่ยวและชุมชนท้องถิ่นมีส่วนร่วมในการจัดการท่องเที่ยว จึงถือเป็นปรากฏการณ์นิยมการท่องเที่ยวในยุคปัจจุบัน

จากทฤษฎีการเปลี่ยนแปลงทางสังคม (social change theory) และทฤษฎีปรากฏการณ์นิยม (phenomenology theory) ผู้วิจัยนำมาเป็นกรอบทฤษฎีในการวิจัย การพัฒนาการท่องเที่ยวเชิงวัฒนธรรมแบบสร้างสรรค์ในเขตเมืองเก่าเชียงใหม่ สรุปได้ดังภาพกรอบทฤษฎีดังนี้

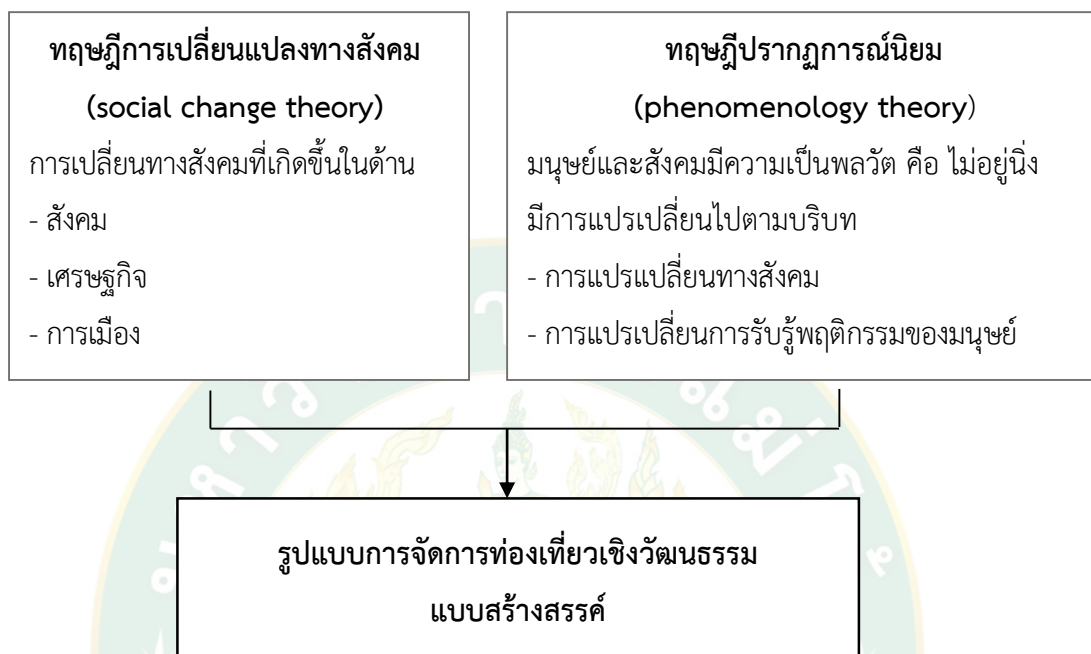

ภาพที่ 1 กรอบทฤษฎีการวิจัย (Theoretical Framework)

จากภาพที่ 1 กรอบทฤษฎีการวิจัยจะเห็นได้ว่า ทฤษฎีการเปลี่ยนแปลงทางสังคม ทั้งในด้านสังคม เศรษฐกิจ และการเมืองนั้นส่งผลให้เกิดปรากฏการณ์การเปลี่ยนแปลงทางสังคม โดยกระแสนการพัฒนาท่องเที่ยวในรูปแบบใหม่ที่เกิดขึ้นคือ การท่องเที่ยวเชิงสร้างสรรค์ ซึ่งการท่องเที่ยวรูปแบบนี้เกิดจากการท่องเที่ยวเชิงวัฒนธรรม เมื่อเกิดการเปลี่ยนแปลงทางสังคม เศรษฐกิจ การเมืองอย่างต่อเนื่อง รวมถึงการเปลี่ยนของพฤติกรรมของนักท่องเที่ยวทั้งการรับรู้ การเรียนรู้ ความรู้ความเข้าใจ ความต้องการและพฤติกรรมต่าง ๆ จึงส่งผลให้นักท่องเที่ยวมีแนวโน้มให้ความสนใจกับการท่องเที่ยวสร้างสรรค์ที่นักท่องเที่ยวและชุมชนได้ประสบการณ์และการเรียนรู้ร่วมกัน ดังนั้นทั้งสองทฤษฎีจึงมีความเชื่อมโยงกับการพัฒนาการท่องเที่ยวเชิงวัฒนธรรมแบบสร้างสรรค์ในเขตเมืองเก่าเชียงใหม่ ซึ่งการวิจัยนี้ยังได้นำแนวคิดเกี่ยวกับการท่องเที่ยวเชิงวัฒนธรรม การท่องเที่ยวเชิงสร้างสรรค์ แนวคิดเกี่ยวกับพฤติกรรมนักท่องเที่ยว และแนวคิดเกี่ยวกับการบริหารประสบการณ์นักท่องเที่ยว มาประกอบการศึกษา อภิปรายผลถึงการเปลี่ยนแปลงทางสังคม วัฒนธรรมของเมืองเก่าเชียงใหม่ ที่ปัจจุบันการเปลี่ยนแปลงที่เกิดขึ้นในทุก ๆ ด้าน ทั้งกระแสการอนุรักษ์ วัฒนธรรม ประเพณีที่มุ่งส่งเสริมการมีส่วนร่วมของชุมชน ขณะที่ชุมชนเองก็ตระหนักและเห็นคุณค่าของความเป็นเมืองเก่า และแสดงความ

ต้องการเข้ามามีส่วนร่วมในการจัดการแหล่งท่องเที่ยวในชุมชน ดังนั้นการท่องเที่ยวเชิงวัฒนธรรมแบบสร้างสรรค์ จึงถือประเด็นท้าทายว่า ศักยภาพของการท่องเที่ยวเชิงวัฒนธรรมในเขตเมืองเก่าเชียงใหม่ สามารถพัฒนารูปแบบการท่องเที่ยวเชิงวัฒนธรรมสร้างสรรค์ได้อย่างไร ที่มุ่งไปสู่การพัฒนาความเป็นเมืองเก่าเชียงใหม่ ที่ทรงคุณค่าทางประวัติศาสตร์ ศิลปะ วัฒนธรรม ประเพณีของเมืองเก่าเชียงใหม่ที่สร้างการเรียนรู้แก่ชุมชนร่วมกับนักท่องเที่ยว อันนำไปสู่การพัฒนาที่สร้างความยั่งยืนให้แก่เมืองเก่าเชียงใหม่

### แนวคิดที่เกี่ยวข้องกับงานวิจัยและงานวิจัยที่เกี่ยวข้อง

#### 1. แนวคิดเกี่ยวกับการท่องเที่ยวเชิงวัฒนธรรม

##### ความหมายของการท่องเที่ยวเชิงวัฒนธรรม

คำว่า “การท่องเที่ยวเชิงวัฒนธรรม” กำหนดขึ้นมาอย่างชัดเจนในการประชุมสภาการโบราณสถานระหว่างประเทศ (International Council on Monuments and Sites: ICOMOS) ที่เมืองออกซ์ฟอร์ดใน พ.ศ. 2512 หรือ ค.ศ. 1969 ตั้งแต่นั้นเป็นต้นมาได้มีนักวิชาการได้ให้ความหมายของการท่องเที่ยวเชิงวัฒนธรรมไว้อย่างหลากหลาย ดังกรณีการให้ความหมายของ Koster (1996: 231-232) ได้กล่าวว่า การท่องเที่ยวเชิงวัฒนธรรม หมายถึงรูปแบบการท่องเที่ยวที่นักท่องเที่ยวได้รับแรงดลใจหรือสิ่งกระตุ้นให้เดินทางไปยังจุดหมายปลายทางเพื่อสังเกต เรียนรู้ มีประสบการณ์ร่วม และตระหนักคุณค่าวัฒนธรรมของชุมชนในจุดหมายปลายทางนั้น ซึ่งครอบคลุมถึงงานสร้างสรรค์ ประเพณีขนบธรรมเนียม และกิจกรรมต่างๆ ของชุมชนจุดหมายปลายทาง ทั้งนี้นักท่องเที่ยวและคนในชุมชนต้องเคารพ เรียนรู้ และเข้าใจวัฒนธรรมของกันและกันเพื่อให้เกิดมิตรภาพและสันติภาพระหว่างชุมชนอย่างยั่งยืน”

ICOMOS (2002: 5-6) การท่องเที่ยวทางวัฒนธรรม (cultural tourism) มีเป้าหมายเพื่อส่งเสริมผู้เกี่ยวข้องให้เกิดการเข้าถึงมรดกทางวัฒนธรรมทั้งแก่นักท่องเที่ยวและชุมชนเอง เกิดการเคารพต่อมรดกวัฒนธรรมของชุมชน เกิดการแลกเปลี่ยนระหว่างความสนใจด้านการอนุรักษ์และด้านการท่องเที่ยว และเกิดการวางแผนที่เกี่ยวข้องกับการนำเสนอและสื่อความหมาย ทางวัฒนธรรม ผลประโยชน์ที่ตามมาคือ เกิดการแลกเปลี่ยนทางวัฒนธรรม เกิดการอนุรักษ์วัฒนธรรมและเกิดผลกระทบต่อนโยบายเศรษฐกิจ

World Tourism Organization (2005: 23) ให้ความหมาย การท่องเที่ยวทางวัฒนธรรมไว้ว่า เป็นการเคลื่อนไหวของผู้คนที่เกิดขึ้นจากปัจจัยกระตุ้นทางด้านวัฒนธรรม เช่น การท่องเที่ยวเพื่อการศึกษา (study tour) การเดินทางท่องเที่ยวเพื่อชื่นชมศิลปวัฒนธรรม ประเพณี เทศกาล

การเข้าเยี่ยมชมอนุสรณ์สถาน การเดินทางท่องเที่ยวเพื่อศึกษาธรรมชาติ หรือศึกษาขนบธรรมเนียม ความเชื่อที่สืบทอดกันมาของชุมชนท้องถิ่น ตลอดจนความเชื่อทางศาสนา

UNESCO (2006: 18) กล่าวว่า จากการที่นักท่องเที่ยวเดินทางไปยังจุดหมายปลายทางเพื่อ เรียนรู้วัฒนธรรมของชุมชน จึงมีผลให้มรดกทางวัฒนธรรมทั้งหมดของชุมชนใดชุมชนหนึ่งกลายเป็น ทรัพยากรที่สำคัญที่ดึงดูดนักท่องเที่ยว ในมุมมองของนักท่องเที่ยว วัฒนธรรมเกี่ยวข้องกับกลุ่มคนใน ชุมชน และลักษณะทางสังคมเฉพาะกลุ่ม ได้แก่ พฤติกรรมทางสังคม ธรรมเนียมปฏิบัติ และวิถีการ ดำเนินชีวิตในแต่ละวันซึ่งมีอัตลักษณ์ที่แตกต่างจากชุมชนอื่น ไม่ว่าอัตลักษณ์นั้นเป็นของดั้งเดิม หรือ เป็นอัตลักษณ์ที่ปรับเปลี่ยนไปตามการเคลื่อนไหวทางวัฒนธรรม มรดกทางวัฒนธรรมที่เป็นทรัพยากร การท่องเที่ยวจึงมีความหลากหลายเป็นทั้งสิ่งที่จับต้องได้ เช่น สถานที่สำคัญทางศาสนาและ ประวัติศาสตร์ ผลิตภัณท์ท้องถิ่น ฯลฯ และสิ่งที่จับต้องไม่ได้ เช่น ค่านิยม วิถีการดำเนินชีวิต ฯลฯ นอกจากนี้ เป็นทั้งของดั้งเดิม เช่น งานแสดงพื้นบ้านอาหารท้องถิ่น ฯลฯ หรือ ของร่วมสมัยอย่างเช่น ศิลปะร่วมสมัย อาหารผสมผสาน ฯลฯ วัฒนธรรมจึงเป็นปัจจัยสำคัญที่ทำให้เกิดการขยายตัวของ การท่องเที่ยวนานาชาติหรือจากภูมิภาคหนึ่งไปยังภูมิภาคอื่น ๆ ทั่วโลกอย่างรวดเร็วและต่อเนื่อง

ชาญวิทย์ เกษตรศิริ (2544: 1) ได้ให้แนวคิดเกี่ยวกับการท่องเที่ยววัฒนธรรมไว้ว่า เป็นวิธีการศึกษาประวัติศาสตร์และวัฒนธรรมผ่านการเดินทางท่องเที่ยว เป็นการท่องเที่ยวที่เน้น การพัฒนาด้าน ภูมิปัญญา สร้างสรรค์ เคารพต่อสิ่งแวดล้อม วัฒนธรรม ศักดิ์ศรีและวิถีชีวิตผู้คน หรือ สามารถกล่าวได้อีกนัยหนึ่งว่า การท่องเที่ยววัฒนธรรม คือ การท่องเที่ยวเพื่อการเรียนรู้ผู้อื่นและ ย้อนกลับมามองตนเองอย่างเข้าใจความเกี่ยวพันของสิ่งต่าง ๆ ในโลกที่มีความเกี่ยวโยงพึ่งพา ไม่สามารถแยกออกจากกันได้

บุญเลิศ จิตตั้งวัฒนา (2548: 283) อธิบายการท่องเที่ยวเชิงวัฒนธรรมไว้ว่า การท่องเที่ยว เชิงวัฒนธรรมเป็นรูปแบบหนึ่งของการท่องเที่ยวแบบยั่งยืนที่มุ่งเดินทางไปท่องเที่ยวยัง แหล่งท่องเที่ยวที่ มนุษย์สร้างขึ้น เพื่อให้ได้รับความสนุกสนานเพลิดเพลิน และได้รับความรู้จาก การศึกษาความเชื่อ ความเข้าใจต่อสภาพสังคมและวัฒนธรรม โดยชุมชนท้องถิ่นมีส่วนร่วมต่อการจัดการท่องเที่ยว

จุฑามาศ คงสวัสดิ์ (2550: 28) ให้ความหมายไว้ว่า การท่องเที่ยวเชิงวัฒนธรรม หมายถึง การท่องเที่ยวประเภทหนึ่งที่เน้นความสำคัญกับแหล่งท่องเที่ยวที่เกี่ยวข้องกับมรดก ประเพณีที่สืบทอด ต่อ ๆ กันมา และวัฒนธรรมที่ดึงดูดความสนใจ โดยสิ่งที่ดึงดูดความสนใจแก่นักท่องเที่ยว ประกอบด้วย วิถีชีวิต พิพิธภัณท์ การแสดง แหล่งโบราณคดี การแสดงดนตรีสากล และการแสดงดนตรีพื้นบ้าน ประเพณี พิธีกรรมทางศาสนา หัตถกรรมงานฝีมือต่าง ๆ และการกระทำที่เกี่ยวข้องกับวัฒนธรรม เป็นต้น

สรุปได้ว่าการท่องเที่ยวเชิงวัฒนธรรม หมายถึง การท่องเที่ยวที่มีวัตถุประสงค์เพื่อ แสวงหา ประสบการณ์ใหม่ ๆ อันประกอบด้วยการเรียนรู้ การสัมผัส การชื่นชมกับเอกลักษณ์ความ งดงามของ

วัฒนธรรม คุณค่าทางประวัติศาสตร์ วิถีชีวิต ความเป็นอยู่ของกลุ่มชนความแตกต่างทาง วัฒนธรรมของชนต่างสังคม ไม่ว่าจะเป็นด้านศิลปะ สถาปัตยกรรม โบราณสถาน โบราณวัตถุ เรื่องราวและคุณค่าทางประวัติศาสตร์ รูปแบบวิถีชีวิต ภาษา การแต่งกาย การบริโภค ความเชื่อ ศาสนา จารีตประเพณี โดยมุ่งเน้นคุณค่าของวัฒนธรรมที่เป็นเอกลักษณ์เฉพาะท้องถิ่น

### ลักษณะของการท่องเที่ยวเชิงวัฒนธรรม

บุญเลิศ จิตตั้งวัฒนา (2548: 287-288) กล่าวว่า ลักษณะการท่องเที่ยวเชิงวัฒนธรรมที่สำคัญอยู่ 9 ประการดังนี้

1. การท่องเที่ยวเชิงวัฒนธรรมจะต้องเป็นการท่องเที่ยวในลักษณะที่ให้ความสำคัญกับประวัติศาสตร์ โบราณสถาน ศิลปวัฒนธรรมและประเพณี โดยยึดหลักที่ว่าต้องอนุรักษ์ทรัพยากรท่องเที่ยวทางวัฒนธรรมไว้ให้ดีที่สุด เพื่อให้สามารถสืบต่อถึงอนุชนรุ่นหลัง
2. การท่องเที่ยวเชิงวัฒนธรรมจะต้องเป็นการท่องเที่ยวในลักษณะที่มีการจัดการอย่างยั่งยืนทั้งเชิงเศรษฐกิจ สังคม และสิ่งแวดล้อม โดยยึดหลักที่ว่าด้วยไม่ให้เกิดผลกระทบต่อสิ่งแวดล้อมหรือกระทบให้น้อยที่สุด
3. การท่องเที่ยวเชิงวัฒนธรรมจะต้องเป็นการท่องเที่ยวในลักษณะที่ให้ความสำคัญซึ่งวิถีชีวิตของท้องถิ่นในแง่สังคมและวัฒนธรรม โดยยึดหลักที่ว่าต้องให้เป็นจุดดึงดูดนักท่องเที่ยวที่ต้องการศึกษาความแตกต่างทางด้านสังคมและวัฒนธรรมอันหลากหลาย
4. การท่องเที่ยวเชิงวัฒนธรรมจะต้องเป็นการท่องเที่ยวในลักษณะที่ให้ความรู้แก่ผู้เกี่ยวข้องทุกฝ่าย ทั้งนักท่องเที่ยว ผู้ดูแลแหล่งท่องเที่ยว ผู้ประกอบธุรกิจท่องเที่ยวและประชาชนในท้องถิ่น โดยยึดหลักที่ว่าต้องให้ทุกฝ่ายที่เกี่ยวข้องได้รับความรู้และประสบการณ์จากการท่องเที่ยว พร้อมทั้งมีจิตสำนึกในการอนุรักษ์ทรัพยากรท่องเที่ยวทางวัฒนธรรมและสิ่งแวดล้อม
5. การท่องเที่ยวเชิงวัฒนธรรมจะต้องเป็นการท่องเที่ยวในลักษณะที่ให้ชุมชนท้องถิ่นมีส่วนร่วมและได้รับผลประโยชน์ โดยยึดหลักที่ว่าต้องให้ชุมชนท้องถิ่นมีส่วนร่วมในการจัดการการท่องเที่ยวและได้รับผลประโยชน์จากการท่องเที่ยว อันเป็นการกระจายรายได้สู่ชุมชนท้องถิ่น
6. การท่องเที่ยวเชิงวัฒนธรรมจะต้องเป็นการท่องเที่ยวในลักษณะที่มีการตลาดของบริการท่องเที่ยวครบตามเกณฑ์อนุรักษ์อย่างแท้จริง โดยยึดหลักที่ว่าจะต้องให้ธุรกิจท่องเที่ยวเน้นในเรื่องอนุรักษ์วัฒนธรรมและสิ่งแวดล้อม
7. การท่องเที่ยวเชิงวัฒนธรรมจะต้องเป็นการท่องเที่ยวในลักษณะที่ให้นักท่องเที่ยวเกิดความพึงพอใจ เพิ่มคุณค่าของประสบการณ์ที่ได้รับ ทำให้ต้องการกลับมาท่องเที่ยวซ้ำอีก โดยยึดหลักที่ว่าต้องมีกิจกรรมท่องเที่ยวตรงตามความคาดหวังของนักท่องเที่ยวเชิงวัฒนธรรม

8. การท่องเที่ยวเชิงวัฒนธรรมจะต้องเป็นการท่องเที่ยวในลักษณะที่คำนึงถึงขีดความสามารถในการรองรับพื้นที่ โดยยึดหลักที่ว่าต้องไม่เกินขีดความสามารถรองรับพื้นที่ในทุก ๆ ด้าน และต้องดูแลรักษาความสะอาดของแหล่งท่องเที่ยวอยู่เสมอ

9. การท่องเที่ยวเชิงวัฒนธรรมจะต้องเป็นการท่องเที่ยวในลักษณะที่คำนึงถึงความปลอดภัยในชีวิตและทรัพย์สินของนักท่องเที่ยว โดยยึดหลักที่ว่าต้องป้องกันรักษาความปลอดภัยแก่นักท่องเที่ยวอย่างเข้มงวด เพื่อให้นักท่องเที่ยวอบอุ่นใจ

### ประเภทของการท่องเที่ยวเชิงวัฒนธรรม

สำนักพัฒนาการท่องเที่ยว กระทรวงการท่องเที่ยวและกีฬา (2556: 24-25) ได้แบ่งประเภทของการท่องเที่ยวเชิงวัฒนธรรมไว้ 3 ประเภท ดังนี้

1. การท่องเที่ยวเชิงประวัติศาสตร์ หมายถึง การเดินทางท่องเที่ยวไปยังแหล่งท่องเที่ยวทางโบราณคดีและประวัติศาสตร์เพื่อศึกษาให้เกิดความรู้ความเข้าใจต่อประวัติศาสตร์และเกิดจิตสำนึกต่อการรักษามรดกทางวัฒนธรรม และคุณค่าของสภาพแวดล้อม

2. การท่องเที่ยวชมวัฒนธรรมและประเพณี หมายถึง การเดินทางท่องเที่ยวเพื่อชมประเพณีต่าง ๆ ที่ชาวบ้านในท้องถิ่นจัดขึ้นเพื่อศึกษาความเชื่อ พิธีกรรมต่าง ๆ เพื่อให้ได้รับความเพลิดเพลิน ความสุนทรีย์และประสบการณ์ใหม่ ๆ เกิดจิตสำนึกต่อการรักษามรดกทางวัฒนธรรมและคุณค่าของสภาพแวดล้อม

3. การท่องเที่ยวชมวิถีชนบท หมายถึง การเดินทางท่องเที่ยวในหมู่บ้านชนบทที่มี ลักษณะวิถีชีวิต และผลงานสร้างสรรค์ที่มีเอกลักษณ์พิเศษ มีความโดดเด่น เพื่อศึกษาภูมิปัญญา พื้นบ้าน มีความเข้าใจในวัฒนธรรมท้องถิ่น และเกิดจิตสำนึกต่อการรักษามรดกทางวัฒนธรรม และคุณค่าของสภาพแวดล้อม

### ประเภทนักท่องเที่ยวเชิงวัฒนธรรม

Bywater (1993: 40) ได้แยกประเภทนักท่องเที่ยวเชิงวัฒนธรรมออกเป็น 3 ประเภท

1. นักท่องเที่ยวตามแรงกระตุ้นทางวัฒนธรรม (culturally motivated) หมายถึง ผู้ที่เดินทางท่องเที่ยวด้วยเหตุผลทางวัฒนธรรม นักท่องเที่ยวกลุ่มนี้มีความสนใจที่จะเรียนรู้ ศึกษา วัฒนธรรมและมีพฤติกรรมที่จะพักอยู่ในแหล่งท่องเที่ยวเป็นระยะเวลานาน

2. นักท่องเที่ยวตามแรงบันดาลใจทางวัฒนธรรม (culturally inspired) หมายถึง ผู้ที่เดินทางท่องเที่ยวที่ถูกดึงดูดด้วยศักยภาพของแหล่งท่องเที่ยวที่เป็นที่รู้จัก หรือได้รับการประชาสัมพันธ์ผ่านสื่อรูปภาพ โดยนักท่องเที่ยวประเภทนี้ จะใช้ระยะเวลาที่พักอยู่ในแหล่งท่องเที่ยวน้อยกว่าประเภทแรก แต่มีโอกาสที่จะเดินทางกลับมายังสถานที่ท่องเที่ยวอีกครั้งในอนาคต



3. นักท่องเที่ยวตามแรงดึงดูดทางวัฒนธรรม (culturally attracted) หมายถึง ผู้ที่มีความสนใจในกิจกรรมการท่องเที่ยวที่เกิดขึ้น โดยนักท่องเที่ยวประเภทนี้จะมีระยะเวลาในการท่องเที่ยว น้อย อาจจะเป็นในลักษณะเยี่ยมชมนอกเหนือจากการพักอาศัย

### องค์ประกอบการท่องเที่ยวเชิงวัฒนธรรม

สำหรับองค์ประกอบการท่องเที่ยวเชิงวัฒนธรรมนั้น บุญเลิศ จิตตั้งวัฒนา (2548: 285) ได้ อธิบายไว้ว่ามี 6 ด้าน คือ

1. องค์ประกอบด้านแหล่งท่องเที่ยวเชิงวัฒนธรรม เป็นการท่องเที่ยวในแหล่งท่องเที่ยวทางวัฒนธรรมที่มีเอกลักษณ์เฉพาะถิ่น อันประกอบด้วยสิ่งดึงดูดใจ 10 ประการ คือ

1.1 ประวัติศาสตร์และร่องรอยทางประวัติศาสตร์ที่ยังปรากฏให้เห็น

1.2 โบราณคดีและพิพิธภัณฑสถานต่าง ๆ

1.3 งานสถาปัตยกรรมเก่าแก่ดั้งเดิมในท้องถิ่นและสิ่งปลูกสร้าง ผังเมืองรวมทั้งซาก

ปรักหักพัง

1.4 ศิลปหัตถกรรม ประติมากรรม ภาพวาด รูปปั้น และแกะสลัก

1.5 ศาสนารวมถึงพิธีกรรมต่าง ๆ ทางศาสนา

1.6 ดนตรี การแสดงละคร ภาพยนตร์ มหรสพต่าง ๆ

1.7 ภาษาและวรรณกรรม รวมถึงระบบการศึกษา

1.9 วิถีชีวิต เสื้อผ้า เครื่องแต่งกาย การทำอาหาร ธรรมเนียมการรับประทานอาหาร

1.10 ประเพณี วัฒนธรรมพื้นบ้าน ขนบธรรมเนียม และเทศกาลต่าง ๆ

1.11 ลักษณะงานหรือเทคโนโลยีต่าง ๆ ที่มีการนำมาใช้เฉพาะท้องถิ่น

2. องค์ประกอบด้านกระบวนการศึกษาสิ่งแวดล้อม เป็นการท่องเที่ยวที่มีกระบวนการศึกษาสิ่งแวดล้อม โดยมีการศึกษาเรียนรู้สภาพแวดล้อมและระบบนิเวศในแหล่งท่องเที่ยวทางวัฒนธรรม เพื่อปลูกจิตสำนึกที่ถูกต้องในการอนุรักษ์สภาพแวดล้อม

3. องค์ประกอบด้านธุรกิจการท่องเที่ยว เป็นการท่องเที่ยวที่มีการให้บริการทางการท่องเที่ยวโดยผู้ประกอบการท่องเที่ยว เพื่ออำนวยความสะดวกแก่นักท่องเที่ยว และได้ผลตอบแทนในกำไรสู่ธุรกิจท่องเที่ยว

4. องค์ประกอบด้านการตลาดท่องเที่ยวเป็นการท่องเที่ยวที่คำนึงถึงการตลาดท่องเที่ยวคุณภาพ โดยแสวงหานักท่องเที่ยวคุณภาพให้เดินทางเข้ามาท่องเที่ยวยังแหล่งท่องเที่ยวทางวัฒนธรรม เพื่อให้ นักท่องเที่ยวคุณภาพได้รับรู้และมีประสบการณ์จากการท่องเที่ยวเชิงวัฒนธรรม และเกิดความพึงพอใจ อีกทั้งช่วยอนุรักษ์ทรัพยากรท่องเที่ยวทางวัฒนธรรมและสิ่งแวดล้อม

5. องค์ประกอบด้านการมีส่วนร่วมของชุมชนท้องถิ่น เป็นการท่องเที่ยวที่มีการคำนึงถึงการมีส่วนร่วมของชุมชนโดยให้ชุมชนท้องถิ่นในแหล่งท่องเที่ยวทางวัฒนธรรมนั้น มีส่วนร่วมในการพัฒนาหรือจัดการการท่องเที่ยวอย่างเต็มรูปแบบ และได้รับผลประโยชน์ตอบแทนเพื่อกระจายรายได้สู่ท้องถิ่น และยกระดับคุณภาพชีวิตของคนในชุมชนท้องถิ่น

6. องค์ประกอบด้านการสร้างจิตสำนึกแก่ผู้เกี่ยวข้องกับการท่องเที่ยวเป็นการท่องเที่ยวที่ต้องคำนึงถึงการปลูกจิตสำนึกที่ถูกต้องทางการท่องเที่ยวแก่ผู้เกี่ยวข้องทุกฝ่าย โดยมีภารกิจให้ความรู้และสื่อความหมายในการอนุรักษ์ทรัพยากรท่องเที่ยวทางวัฒนธรรมและสิ่งแวดล้อม เพื่อให้ทุกฝ่ายเกิดความรักความหวงแหนทรัพยากรท่องเที่ยวทางวัฒนธรรมและสิ่งแวดล้อม

The European Center for Traditional and Regional Cultures หรือ ECTARC (อ้างใน Richards, 2010: 22) กล่าวถึงองค์ประกอบที่เป็นสิ่งดึงดูดใจของการท่องเที่ยวทางวัฒนธรรมได้แก่

1. โบราณคดี และพิพิธภัณฑ์สถานต่าง ๆ
2. สถาปัตยกรรม สิ่งปลูกสร้าง ผังเมือง รวมถึงซากปรักหักพังของสิ่งปลูกสร้างในอดีต
3. ศิลปะ หัตถกรรม ประติมากรรม ประเพณี และเทศกาลต่าง ๆ
4. ความน่าสนใจในเรื่องของเสียงดนตรี ไม่ว่าจะเป็นในรูปแบบของดนตรีคลาสสิก ดนตรีพื้นบ้าน หรือดนตรีร่วมสมัย
5. การแสดงละคร ภาพยนตร์ มหรสพต่าง ๆ
6. ภาษาและวรรณกรรม
7. ประเพณีและความเชื่อที่เกี่ยวข้องกับศาสนา
8. วัฒนธรรมเก่าแก่โบราณ วัฒนธรรมพื้นบ้าน หรือวัฒนธรรมย่อย

สรุปได้ว่าการท่องเที่ยวเชิงวัฒนธรรมเป็นการท่องเที่ยวที่เกี่ยวข้องกับมรดกทาง วัฒนธรรม มีวัตถุประสงค์เพื่อแสวงหาประสบการณ์ใหม่ ๆ ได้เรียนรู้สัมผัสความงดงามของวัฒนธรรม ไม่ว่าจะเป็นศิลปะ สถาปัตยกรรม โบราณสถาน โบราณวัตถุ เรื่องราวทางประวัติศาสตร์ และวิถีชีวิต ดังเดิม โดยการมีส่วนร่วมของชุมชน

### การพัฒนาและส่งเสริมการท่องเที่ยวเชิงวัฒนธรรมอย่างยั่งยืน

Garrod and Fyall (1998: 209-211) ได้เสนอแบบจำลองการจัดการแหล่งท่องเที่ยวเพื่อนำไปสู่การพัฒนาและส่งเสริมการท่องเที่ยวเชิงวัฒนธรรมอย่างยั่งยืน 4 ขั้นตอน ได้แก่ 1) การตลาดและการพัฒนาแหล่งท่องเที่ยว 2) การวางแผนโครงการพัฒนาแหล่งท่องเที่ยว 3) โครงสร้างองค์กรและการจัดการ และ 4) การดำเนินการโครงการพัฒนาแหล่งท่องเที่ยว ในแต่ละขั้นตอนมีการดำเนินการดังนี้

1. การตลาดและการพัฒนาแหล่งท่องเที่ยว การพัฒนาการท่องเที่ยวเชิงวัฒนธรรมอย่างยั่งยืนจะสามารถสำเร็จลุล่วงไปได้ จะต้องอาศัยกลยุทธ์ทางการตลาดและการพัฒนาแหล่งท่องเที่ยว เพื่อสนองความต้องการระหว่างนักท่องเที่ยวกับผู้ให้บริการหรือผู้ประกอบการ ทั้งนี้การทำตลาดท่องเที่ยวในแต่ละแห่งนั้นมีความแตกต่างด้านบริการที่นักท่องเที่ยวได้รับ ซึ่งอาจจะเป็นสิ่งที่สามารถจับต้องได้ หรือไม่สามารถจับต้องได้ ซึ่งโดยขั้นตอนการตลาดและการพัฒนาแหล่งท่องเที่ยวคำนึงถึงปัจจัยดังต่อไปนี้

1.1 ผลลัพธ์ที่จะสนองความต้องการของนักท่องเที่ยว ก่อนการพัฒนาตลาดทางการท่องเที่ยว ผู้ประกอบการหรือผู้จัดการแหล่งท่องเที่ยวควรทราบถึงความต้องการของนักท่องเที่ยว เช่น นักท่องเที่ยวเชิงวัฒนธรรมส่วนมากเน้นที่ความรู้ ความประทับใจ ความสุนทรีย์ ประสบการณ์ ฯลฯ ดังนั้นแหล่งท่องเที่ยวควรมีความโดดเด่น และมีเอกลักษณ์เพื่อให้นักท่องเที่ยวได้รับประโยชน์ และสนองความต้องการ ความพึงพอใจของนักท่องเที่ยวจะผลักดันการตลาดของแหล่งท่องเที่ยว ทั้งจากโฆษณา ปากต่อปาก และการกลับมาเยือนอีกครั้ง นอกจากนี้การสร้างตราสินค้าแหล่งท่องเที่ยว (destination branding) เพื่อการพัฒนาแหล่งท่องเที่ยว เป็นกลยุทธ์ทางการตลาดที่สำคัญของการพัฒนาแหล่งท่องเที่ยวเชิงวัฒนธรรม เนื่องด้วยแหล่งท่องเที่ยวเชิงวัฒนธรรมแต่ละพื้นที่ของประเทศไทยมีความแตกต่างกัน มีอัตลักษณ์ และมีศักยภาพที่จะสามารถดึงดูดความสนใจและชวนให้นักท่องเที่ยวมาเยี่ยมเยือน

1.2 การส่งเสริมการตลาดการท่องเที่ยวเชิงวัฒนธรรม การส่งเสริมการตลาดเป็นกลยุทธ์ที่จะทำให้นักท่องเที่ยวรับรู้ และสนใจเยือนแหล่งท่องเที่ยว ดังนั้นการส่งเสริมการตลาด เช่น การให้ข้อมูลข่าวสารผ่านสื่อ การโฆษณา การประชาสัมพันธ์ หรือการพูดแบบปากต่อปาก เพื่อกระตุ้นให้นักท่องเที่ยวสนใจ และต้องการท่องเที่ยว การนำเสนอที่น่าสนใจและสามารถดึงดูดนักท่องเที่ยวให้สนใจการท่องเที่ยวเชิงวัฒนธรรมแบบยั่งยืน อาจเป็นการประชาสัมพันธ์ การจัดตั้งศูนย์บริการการท่องเที่ยวเชิงวัฒนธรรม หรือการจัดนิทรรศการภาพถ่าย การใช้สื่อมัลติมีเดีย ปฏิสัมพันธ์เพื่อการประชาสัมพันธ์ส่งเสริมแหล่งท่องเที่ยวและแนวคิดการอนุรักษ์มรดกทางวัฒนธรรม ให้คงอยู่สืบเนื่องต่อไป ซึ่งการเลือกใช้สื่อประชาสัมพันธ์จะนำจุดเด่นของแหล่งท่องเที่ยว ตลาดจนวิธีในการดำเนินชีวิตเป็นจุดขาย และสื่อสารไปยังนักท่องเที่ยว เพื่อสร้างการรับรู้และสัมผัสประสบการณ์ จนเกิดเป็นกระบวนการท่องเที่ยว

2. การวางแผนโครงการพัฒนาแหล่งท่องเที่ยว Garrod and Fyall (1998: 209) ได้นำเสนอขั้นตอนการวางแผนโครงการพัฒนาแหล่งท่องเที่ยวอย่างยั่งยืนประกอบด้วยกระบวนการออกเป็น 5 กระบวนการ ดังนี้

2.1 การวิเคราะห์แหล่งท่องเที่ยว ขั้นตอนสำคัญของการวางแผนพัฒนาแหล่งท่องเที่ยว เริ่มจากการวิเคราะห์แหล่งท่องเที่ยว ซึ่งรวมถึงความพร้อมของแหล่งท่องเที่ยวที่เอื้ออำนวยต่อ

การพัฒนา การปรับปรุง และความน่าสนใจของแหล่งท่องเที่ยว นั้นว่า เพียงพอที่จะดึงดูดใจนักท่องเที่ยว ให้เดินทางไปยังแหล่งท่องเที่ยว นั้นหรือไม่ คุณค่าของแหล่งท่องเที่ยวเชิงวัฒนธรรมเป็นอย่างไร ซึ่งรวมถึงภาพรวมด้านความสวยงาม ลักษณะเด่น อัตลักษณ์ ความเก่าแก่ทางประวัติศาสตร์ ความสำคัญทางศาสนา สถาปัตยกรรม และวิถีชีวิต

2.2 การวางแผนการใช้พื้นที่ และการคมนาคมขนส่ง ความพร้อมทางด้านความสะดวก ซึ่งรวมถึงทั้งความสะดวกในการเข้าถึง และสิ่งอำนวยความสะดวกเป็นสิ่งสำคัญในการวางแผนการใช้พื้นที่และการกำหนดศักยภาพรองรับแหล่งท่องเที่ยว

2.3 การกำหนดศักยภาพรองรับ ในการกำหนดศักยภาพแหล่งท่องเที่ยว นั้น ประเด็นสำคัญคือ ต้องสามารถจัดการสิ่งอำนวยความสะดวกเบื้องต้น เช่น ถนน ไฟฟ้า น้ำประปา การกำจัดขยะ ระบบสื่อสารคมนาคม ลานจอดรถ ที่พักโรงแรม ร้านอาหาร และร้านขายของที่ระลึกให้พอเพียง กับจำนวนนักท่องเที่ยว รวมถึงต้องควบคุมจำนวนนักท่องเที่ยวไม่ให้เกินความสามารถที่จะรองรับได้ ซึ่งรวมถึงการประเมินผลกระทบจากการเพิ่มขึ้นของจำนวนนักท่องเที่ยวในพื้นที่ดังกล่าวตลอดจน ปัญหาและผลกระทบที่จะตามมาจากการพัฒนาการท่องเที่ยวในพื้นที่

2.4 การประเมินผลกระทบ ประเด็นพื้นฐานที่สำคัญประเด็นหนึ่งที่จะนำไปสู่การวางนโยบายการพัฒนาการท่องเที่ยวเชิงวัฒนธรรมที่เหมาะสม คือ การประเมินผลกระทบที่อาจจะเกิดขึ้น จากการพัฒนาการท่องเที่ยวทั้งนี้ การสร้างหลักเกณฑ์และตัวบ่งชี้ในการประเมินผลกระทบขึ้นอยู่กับวัตถุประสงค์ของการพัฒนาการท่องเที่ยวของแต่ละฝ่าย ซึ่งจะต้องมีการประเมินผลกระทบของการพัฒนาการท่องเที่ยวร่วมกัน โดยหลักเกณฑ์การประเมินผลกระทบนั้นแบ่งเป็นผลกระทบต่อคุณภาพชีวิตของคนในชุมชน ผลกระทบต่อคุณค่าทางวัฒนธรรม และผลกระทบต่อการเสริมสร้างลักษณะเด่นอัตลักษณ์ของชุมชนและพื้นที่ ผลกระทบต่อการดำรงรักษามรดกทางวัฒนธรรม เพื่อนำไปสู่การวางแผนนโยบายที่สมดุล และแนวทางการจัดการเพื่อควบคุมผลกระทบจากการท่องเที่ยวอันจะนำไปสู่การก่อให้เกิดผลประโยชน์สุทธิที่สูงสุดต่อพื้นที่

2.5 การฝึกอบรมพนักงานทั้งจากภาครัฐและภาคเอกชน ขั้นตอนการวางแผนการพัฒนาแหล่งท่องเที่ยว ควรจะรวมถึงการฝึกอบรมคนในพื้นที่ทั้งภาครัฐ ภาคเอกชน และประชาชนในท้องถิ่น ให้รับรู้และมีส่วนร่วมในการดูแลแหล่งท่องเที่ยว ทั้งนี้การพัฒนาบุคลากร การให้ความรู้ และการฝึกอบรม เพื่อให้บุคลากรที่เกี่ยวข้องมีความรู้ แนวคิด และวิธีปฏิบัติในการพัฒนาการท่องเที่ยวที่ยั่งยืน นับว่าเป็นแนวทางในการวางแผนพัฒนาการท่องเที่ยวเชิงวัฒนธรรมอย่างยั่งยืน

3. โครงสร้างองค์กรและการจัดการ การจัดการโครงสร้างองค์กรและการจัดการที่เหมาะสมเป็นส่วนประกอบที่สำคัญในการที่จะกำหนดทิศทางของการพัฒนาการท่องเที่ยวเชิงวัฒนธรรมที่ยั่งยืน โดยทั่วไปแล้วจะสามารถสรุปโครงสร้างองค์กรและการจัดการสำหรับการพัฒนาการท่องเที่ยวเชิงวัฒนธรรม โดยจะมุ่งเน้นที่การประสานงานกับองค์กรปกครองท้องถิ่น

และหน่วยงานราชการที่เกี่ยวข้องที่เกี่ยวข้องส่งเสริมกิจกรรมการท่องเที่ยวในท้องถิ่นต้องนำ การท่องเที่ยวขยายเศรษฐกิจในท้องถิ่น เพื่อที่จะร่วมกันหาจุดเด่น หรืออัตลักษณ์ที่จะเป็นจุด ประชาสัมพันธ์แหล่งท่องเที่ยว นอกจากนี้การสนับสนุนการมีส่วนร่วมและการสร้างเครือข่าย พัฒนาการท่องเที่ยวกับท้องถิ่นเพื่อที่จะร่วมกันวิเคราะห์ หรือแก้ไขปัญหาและข้อขัดแย้งใน ผลประโยชน์ที่ต่างกันเป็นอีกแนวทางที่มีความจำเป็นต่อการจัดการท่องเที่ยวเชิงวัฒนธรรมอย่างยั่งยืน อีกด้วย

4. การดำเนินการโครงการพัฒนาแหล่งท่องเที่ยว การดำเนินการโครงการพัฒนาแหล่ง ท่องเที่ยว มีหลักการดำเนินการที่สำคัญ 4 ด้านซึ่งประกอบด้วย

4.1 การเร่งพัฒนา บุรณะ พื้นฟูมรดกและสินทรัพย์ทางวัฒนธรรม เพื่อให้เกิด การท่องเที่ยวใหม่เพื่อสร้างรายได้ให้กับชุมชน โดยส่งเสริมบทบาทการมีส่วนร่วมของเอกชนเพื่อที่จะ รักษาแหล่งท่องเที่ยวและวิถีชีวิตให้อยู่สภาพเดิมอย่างยั่งยืน

4.2 การเพิ่มความหลากหลายของการท่องเที่ยวเชิงวัฒนธรรมรูปแบบต่าง ๆ ทั้ง การท่องเที่ยวแหล่งมรดก การท่องเที่ยวศิลปะ การท่องเที่ยววัฒนธรรมเมือง การท่องเที่ยววัฒนธรรม ชนบท รวมถึงการท่องเที่ยวเชิงสร้างสรรค์และภูมิปัญญาท้องถิ่นไทย

4.3 การเพิ่มสิ่งอำนวยความสะดวก การวางแผนด้านความปลอดภัย สุขอนามัย และ สวัสดิการของนักท่องเที่ยวทุกกลุ่ม ทุกเพศ ทุกวัย

4.4 การส่งเสริมความเชื่อมโยง ความร่วมมือกับหน่วยงานในท้องถิ่น และประชาชนใน ชุมชน เพื่อที่จะสร้างกิจกรรมท่องเที่ยวพัฒนาคุณภาพการบริการท่องเที่ยว รวมถึงการประชาสัมพันธ์ ของการท่องเที่ยวท้องถิ่นในรูปแบบต่าง ๆ

ดังนั้นกล่าวได้ว่า การวางแผนการพัฒนาการท่องเที่ยวเชิงมรดกทางวัฒนธรรมเป็นหนึ่งใน ยุทธศาสตร์ที่ต้องพัฒนาในประเทศไทย เพราะนอกจากการท่องเที่ยวจะเป็นอุตสาหกรรมหลักที่สร้าง รายได้ และนำเงินตราต่างประเทศเข้าสู่ประเทศแล้ว การท่องเที่ยวยังก่อให้เกิดการสร้างอาชีพ สืบเนื่องจากการท่องเที่ยว เช่น การผลิตหัตถกรรมพื้นบ้าน หรือการให้บริการด้านต่าง ๆ นับได้ว่า การท่องเที่ยวมีบทบาทในการกระตุ้นให้เกิดการผลิตและการนำทรัพยากรของประเทศมาใช้ให้เกิด ประโยชน์สูงสุด อย่างไรก็ตามเนื่องจากสถานการณ์ตลาดการท่องเที่ยวในปัจจุบันมีการแข่งขันอย่าง รุนแรง ประเทศไทยจึงควรส่งเสริมการท่องเที่ยวโดยให้ความสำคัญกับการใช้วัฒนธรรม เป็นจุดขายใน การแข่งขันกับแหล่งท่องเที่ยวทั่วโลก

## 2. แนวคิดเกี่ยวกับการท่องเที่ยวเชิงสร้างสรรค์

### ความเป็นมาของคำว่าการท่องเที่ยวเชิงสร้างสรรค์

คำว่า “การท่องเที่ยวเชิงสร้างสรรค์” (creative tourism) ถูกกล่าวถึงครั้งแรกในปี พ.ศ. 2543 โดย Richards และ Raymond ซึ่งเป็นผู้ร่วมริเริ่มบทบัญญัติศัพท์ โดยได้แรงบันดาลใจจากการรับฟังประสบการณ์การท่องเที่ยวอันน่าประทับใจของนักท่องเที่ยวผู้หนึ่งคือ Eliza Raymond ในปลายปี พ.ศ. 2542 ระหว่างการเดินทางกลับภูมิลำเนาที่ประเทศนิวซีแลนด์ได้แวะท่องเที่ยวหลายประเทศในภูมิภาคเอเชียแปซิฟิก ได้แก่ ประเทศไทย พม่า อินโดนีเซีย และออสเตรเลีย การท่องเที่ยวครั้งนี้ Eliza ได้มีโอกาสเรียนการนวดแผนไทยที่จังหวัดเชียงใหม่ ประเทศไทย ก่อนจะเดินทางไปบาหลี ประเทศอินโดนีเซีย เพื่อเรียนรู้วิธีการทำอาหารมังสวิรัตพื้นเมือง จากนั้นเดินทางต่อไปยังประเทศออสเตรเลียและเข้าอบรมหลักสูตรสั้น ๆ เกี่ยวกับการเป็นปศุสัตว์หรือผู้ดูแลฝูงสัตว์ Crispin ให้ความสนใจการท่องเที่ยวรูปแบบนี้มาก จนกระทั่งในช่วงต้นปี พ.ศ. 2543 Crispin เข้าร่วมงานสัมมนานานาชาติเกี่ยวกับการท่องเที่ยวที่ประเทศโปรตุเกสและมีโอกาสเข้าฟังการบรรยายของ Greg ในหัวข้อ “การเติบโตของการท่องเที่ยวเชิงวัฒนธรรมในทวีปยุโรป” (The Rapid Growth of Cultural Tourism in Europe) ซึ่ง Greg ได้กล่าวถึงความจำเป็นในการปรับเปลี่ยนรูปแบบของการท่องเที่ยวเชิงวัฒนธรรมแบบดั้งเดิมที่กำลังจะเสื่อมถอยทิ้งในแง่ความน่าสนใจและความสมบูรณ์ของแหล่งท่องเที่ยว บางแห่งกำลังจะกลายเป็นการท่องเที่ยวมวลชน (mass tourism) ระหว่างงานสัมมนาครั้งนั้น Greg and Crispin มีโอกาสได้พูดคุยและแลกเปลี่ยนความคิดเห็นเกี่ยวกับรูปแบบการท่องเที่ยวเชิงวัฒนธรรมแนวคิดใหม่ที่นักท่องเที่ยวสามารถเข้าไปมีส่วนร่วมในการเรียนรู้เกี่ยวกับวัฒนธรรมของพื้นที่ที่ตนไปเยี่ยมชมไปเยือนซึ่งสอดคล้องกับพฤติกรรมของผู้บริโภคยุคปัจจุบันมีความสนใจในรายละเอียดของผลิตภัณฑ์ ต้องการหาประสบการณ์และเรียนรู้สิ่งใหม่ ๆ ในมิติของการท่องเที่ยว หากเพิ่มการมีปฏิสัมพันธ์และสร้างสรรค์จะทำให้การท่องเที่ยวมีความน่าสนใจและก่อให้เกิดประสบการณ์ใหม่ ๆ แก่ผู้ที่เดินทางท่องเที่ยวในที่สุด Richards และ Raymond จึงได้ร่วมกันบัญญัติศัพท์ของการท่องเที่ยวรูปแบบดังกล่าวว่า “creative tourism” (นันทวรรณ ส่งเสริม, 2559: 1-3)

### ความหมายของการท่องเที่ยวเชิงสร้างสรรค์

การให้ความหมายของคำว่า ท่องเที่ยวเชิงสร้างสรรค์ (creative tourism) มีนักวิชาการได้ให้หมายไว้ใกล้เคียงกันหรือคล้ายคลึงกัน อาจเนื่องจากคำว่า การท่องเที่ยวเชิงสร้างสรรค์นั้นยังคงเป็นแนวคิดที่ใหม่ ซึ่งจากการทบทวนความหมายการท่องเที่ยวเชิงสร้างสรรค์หลังจากการบัญญัติศัพท์ Greg and Crispin ได้ร่วมกันให้คำนิยามการท่องเที่ยวแนวคิดใหม่นี้ร่วมกันโดยตีพิมพ์อย่างเป็นทางการใน Atlas Newsletter ฉบับเดือนพฤศจิกายน พ.ศ. 2543 ไว้ว่า การท่องเที่ยวเชิงสร้างสรรค์

หมายถึง การท่องเที่ยวที่เปิดโอกาสให้กับผู้มาเยี่ยมชมมาเยือนได้พัฒนาศักยภาพความสร้างสรรค์ของตน ผ่านการมีส่วนร่วมในกิจกรรมการเรียนรู้ด้วยประสบการณ์จริงอันเป็นไปตามลักษณะเฉพาะของพื้นที่ เป้าหมายที่ได้ท่องเที่ยว (นนทวรรณ ส่งเสริม, 2559: 4-5) ต่อมาในปี พ.ศ. 2548 Cripin ได้ให้คำนิยามเพิ่มเติมหลังร่วมกันก่อตั้ง Creative Tourism New Zealand (CTNZ) องค์กรที่เกี่ยวข้องกับการท่องเที่ยวเชิงสร้างสรรค์แห่งแรกไว้ว่า การท่องเที่ยวเชิงสร้างสรรค์ หมายถึง การท่องเที่ยวที่เกี่ยวข้องกับการเรียนรู้ ทักษะ วัฒนธรรมของประเทศหรือชุมชนที่นักท่องเที่ยวไปเยี่ยมชมไปเยือนในช่วงวันหยุด นักท่องเที่ยวเชิงสร้างสรรค์เหล่านี้จะมีโอกาสพัฒนาศักยภาพความสร้างสรรค์และใกล้ชิดกับคนในพื้นที่นั้น ๆ ผ่านกิจกรรมการมีส่วนร่วม รวมทั้งได้รับประสบการณ์จากการสัมผัสจากสถานที่ (นนทวรรณ ส่งเสริม, 2559: 5)

แม้คำนิยามหรือการให้ความหมายเกี่ยวกับการท่องเที่ยวเชิงสร้างสรรค์ ในช่วงแรกนั้นยังไม่มีการเผยแพร่และเป็นที่ยอมรับในวงกว้าง จนกระทั่ง ในปี พ.ศ. 2549 องค์กรการศึกษาวิทยาศาสตร์ และวัฒนธรรมแห่งสหประชาชาติหรือยูเนสโก (UNESCO) ได้สนับสนุนนโยบายส่งเสริมความหลากหลายทางวัฒนธรรมของโลก (global alliance for cultural diversity) เพื่อใช้เป็นเครื่องมือสำหรับการพิทักษ์รักษาวัฒนธรรม โดยเสนอแนวความคิดเกี่ยวกับเรื่อง “เครือข่ายเมืองสร้างสรรค์” (the creative city network) ซึ่งมีเป้าหมายที่จะสนับสนุนความร่วมมือระหว่างท้องถิ่นเพื่อการพัฒนาในระดับนานาชาติ และเชื่อมโยงเมืองต่าง ๆ ทั่วโลกเข้าด้วยกัน โดยเน้นการพัฒนาด้านอุตสาหกรรมสร้างสรรค์ (creative industries) ที่จะนำไปสู่รูปแบบใหม่ของการร่วมมือในระดับนานาชาติ ในภาคประชาชน เอกชน สาธารณะ และประชาคม ซึ่งเครือข่ายเมืองสร้างสรรค์ของยูเนสโก มีทั้งหมด 7 กลุ่ม เมืองหนึ่งเมืองใดที่จะเข้าร่วมเป็นเมืองสร้างสรรค์ (creative city) ภายใต้การประกาศรับรองโดยยูเนสโกจะต้องเลือกเสนอตนเองได้เพียงประเภทเดียวเท่านั้น จากกลุ่มต่าง ๆ ได้แก่ 1) วรรณกรรม (literature) 2) งานหัตถกรรมและศิลปะพื้นบ้าน (crafts and folk art) 3) งานออกแบบ (design) 4) ดนตรี (music) 5) อาหาร (gastronomy) 6) ภาพยนตร์ (cinema) และ 7) สื่อศิลปะ (media arts) ทั้งนี้เครือข่ายดังกล่าวได้นำไปสู่การพัฒนาการท่องเที่ยวในรูปแบบใหม่ที่สอดคล้องกับทิศทางของการท่องเที่ยวเชิงสร้างสรรค์ ซึ่งยูเนสโกเชื่อว่า การท่องเที่ยวเป็นเครื่องมือของการทำความเข้าใจเกี่ยวกับคุณค่าของความหลากหลายในวัฒนธรรมซึ่งนอกจากจะเป็นการเสริมแรงให้การตระหนักรู้ในคุณค่าของชุมชนของตนเองแล้ว ขณะเดียวกันก็เป็นการส่งเสริมพัฒนาศักยภาพของการสร้างสรรค์ให้กับนักท่องเที่ยวเองเพื่อที่จะนำประสบการณ์ที่ได้จากการเดินทางท่องเที่ยวไปใช้ในวิถีชีวิตของตนเองอีกด้วยผลจากการให้การความสนใจขององค์การระดับโลกอย่างยูเนสโกทำให้การท่องเที่ยวเชิงสร้างสรรค์ได้รับความสำคัญและถูกกล่าวถึงมากขึ้นในอุตสาหกรรมท่องเที่ยว ทั้งภาครัฐ ภาคธุรกิจ และนักวิชาการ และได้วางแผนจัดงานประชุมนานาชาติ Santa Fe International Conference on Creative Tourism, 2008 ขึ้นเป็นครั้งแรกใน

เดือนกันยายน พ.ศ. 2551 ณ เมืองซานตาเฟ รัฐนิวเม็กซิโก ประเทศสหรัฐอเมริกา ก่อนการจัดงาน คณะกรรมการจัดงานฯ ของยูเนสโกได้นัดพบเพื่อหารือการเตรียมงานในเดือนตุลาคม พ.ศ. 2549 และ UNESCO ได้กำหนดนิยามของการท่องเที่ยวเชิงสร้างสรรค์ไว้ว่า การท่องเที่ยวสร้างสรรค์ คือ ทรัพยากรทางวัฒนธรรมที่มีศักยภาพที่นำมาพัฒนาอย่างสร้างสรรค์ ให้เป็นการท่องเที่ยวสร้างสรรค์ที่ ผู้เดินทางท่องเที่ยว หรือนักท่องเที่ยวจะได้เรียนรู้ มีประสบการณ์จริงแท้ที่เกิดจากการเข้าไปมีส่วนร่วมในการเรียนรู้ศิลปะ มรดกทางวัฒนธรรมหรือคุณลักษณะพิเศษของพื้นที่นั้น และนำมาซึ่งความ เชื่อมโยงกับผู้คนที่อาศัยอยู่ในพื้นที่และเป็นผู้รังสรรค์วัฒนธรรมที่มีชีวิตนั้น (UNESCO, 2006: 8)

นับตั้งแต่ที่แนวคิดการท่องเที่ยวเชิงสร้างสรรค์ได้รับความสนใจจาก UNESCO ที่ได้นำมา เป็นแนวคิดสำคัญในการผลักดันให้เกิดกระแสการท่องเที่ยวเชิงสร้างสรรค์ขึ้นทั่วโลก ซึ่งหลังจากนั้นมี นักวิชาการจำนวนมากที่ได้ให้ความสนใจและให้คำนิยามหรือความหมายของคำว่า การท่องเที่ยว เชิงสร้างสรรค์ ดังการให้ความหมายของ Richards and Wilson (2007: 1209) ให้ความหมายของคำ ว่า creative tourism เป็นการท่องเที่ยวที่นำเสนอโอกาสให้กับนักท่องเที่ยวในการใช้ศักยภาพ อย่างสร้างสรรค์ ในการมีส่วนร่วมในกิจกรรมการเรียนรู้และประสบการณ์ที่เป็นไปตามลักษณะของ สถานที่ที่นักท่องเที่ยวเข้าไปเยี่ยมชม และได้เพิ่มเติมส่วนเน้นของนิยามการท่องเที่ยวเชิงสร้างสรรค์ ว่า กิจกรรมของการท่องเที่ยวเชิงสร้างสรรค์ ต้องเป็นกิจกรรมที่นำเสนอโอกาสในการเรียนรู้เกี่ยวกับ ทักษะความชำนาญ ขนบธรรมเนียม วัฒนธรรมและประเพณีของท้องถิ่น หรือศักยภาพอันโดดเด่น ของสถานที่ที่ไปเยือนให้กับนักท่องเที่ยวมากยิ่งขึ้น

Campbell (2010: 3) ผู้เชี่ยวชาญด้านการตลาดสำหรับการท่องเที่ยวเชิงสร้างสรรค์และ ผู้ประสานงานโครงการ kent's creative coast กล่าวว่า การท่องเที่ยวเชิงสร้างสรรค์ คือ การท่องเที่ยวที่นำเสนอกิจกรรมเชิงสร้างสรรค์ให้กับผู้เดินทาง ได้แก่ กิจกรรมด้านศิลปะ หัตถกรรม และการทำอาหาร พร้อมด้วยที่พักคุณภาพดีและการมีปฏิสัมพันธ์กับชาวบ้านท้องถิ่นในพื้นที่ที่มี ลักษณะเฉพาะ

Binkhorst (2006) กล่าวว่า การท่องเที่ยวเชิงสร้างสรรค์นั้น นักท่องเที่ยวจะเป็นผู้สร้าง คุณค่าให้กับประสบการณ์การท่องเที่ยวของตนเอง จากการเลือกซื้อสินค้าและบริการ ซึ่งการสร้าง คุณค่าให้ทรัพยากรด้านวัฒนธรรม เช่น วิถีชีวิตและความเป็นอยู่ จะขึ้นอยู่กับประสบการณ์ของ นักท่องเที่ยวแต่ละคน ดังนั้นในกิจกรรมการท่องเที่ยวเชิงสร้างสรรค์ นักท่องเที่ยวแต่ละคนจะได้ ความรู้และประสบการณ์ที่แตกต่างกันไปตามภูมิหลังของแต่ละคน

สำหรับประเทศไทยการท่องเที่ยวเชิงสร้างสรรค์ยังคงเป็นเรื่องใหม่ แม้จะมีหลายหน่วยงาน เริ่มให้ความสำคัญแต่การท่องเที่ยวเชิงสร้างสรรค์ยังคงไม่เป็นที่รู้จักกันในหมู่นักท่องเที่ยวและผู้ประกอบการด้านการท่องเที่ยว นัก ซึ่งองค์การบริหารการพัฒนาพื้นที่พิเศษเพื่อการท่องเที่ยวอย่าง ยั่งยืน (2556: 5) ให้ความหมายการท่องเที่ยวเชิงสร้างสรรค์ว่าเป็นการท่องเที่ยวที่มีจุดประสงค์



สอดคล้องกับแนวทางการพัฒนาชุมชนที่เกี่ยวข้อง เพื่อให้เกิดความยั่งยืนในการดำเนินชีวิตของชุมชน โดยจัดกิจกรรมการท่องเที่ยวอย่างกลมกลืนและสัมพันธ์กับประวัติศาสตร์ วัฒนธรรม ตลอดจนวิถีต่างๆ ในชุมชน ในเชิงของการเรียนรู้และการทดลอง เพื่อให้ได้มาซึ่งประสบการณ์จากสิ่งที่มีอยู่และเป็นอยู่จริงในชุมชน นอกจากนั้นชุมชนจะต้องสามารถใช้การจัดการท่องเที่ยวเชิงสร้างสรรค์เป็นเครื่องมือในการรักษาความสมดุลระหว่างการเปลี่ยนแปลงที่เกิดขึ้นจากการท่องเที่ยว ภายในชุมชน และผลประโยชน์ที่ชุมชนจะได้รับ ทั้งในรูปแบบที่เป็นผลประโยชน์ตอบแทนอิงตามระบอบทุนนิยม และในรูปแบบความยั่งยืนของการพัฒนาในชุมชน

นนทวรรณ ส่งเสริม (2559: 7) ให้ความหมายของคำว่า การท่องเที่ยวเชิงสร้างสรรค์ คือ การท่องเที่ยวที่มีจุดมุ่งหมายเพื่อการสร้างประสบการณ์ด้านวัฒนธรรม (experience of the cultural content) ร่วมกันระหว่างนักท่องเที่ยวกับเจ้าของพื้นที่ ผ่านการมีส่วนร่วมในกิจกรรมทางวัฒนธรรม (participation in the cultural content) เรียนรู้เกี่ยวกับประวัติศาสตร์ ศิลปวัฒนธรรม วิถีชีวิต และเอกลักษณ์ของชุมชน (learning about the cultural content) และได้รับความจริงแท้ทางวัฒนธรรม

ดังนั้นอาจกล่าวได้ว่า การท่องเที่ยวเชิงสร้างสรรค์ คือ การท่องเที่ยวที่นักท่องเที่ยวได้รับและพัฒนาประสบการณ์ตรงจากการมีปฏิสัมพันธ์กับคนในชุมชน และได้ลงมือทำ ในสิ่งเดียวหรือกิจกรรมเดียวกับที่คนในชุมชนทำอยู่ในชีวิตประจำวันทั้งในเชิงกิจกรรม วิถีชีวิต ศิลปะ และวัฒนธรรม อันแท้จริง

### วิวัฒนาการของการท่องเที่ยวเชิงสร้างสรรค์

Richards (2010: 12-13) ได้เสนอแนวคิดเกี่ยวกับการท่องเที่ยวเชิงสร้างสรรค์ว่า การท่องเที่ยวเชิงสร้างสรรค์มีวิวัฒนาการมาจากการท่องเที่ยวเชิงวัฒนธรรม เกิดขึ้นเพื่อตอบสนองพฤติกรรมและความต้องการที่เปลี่ยนไปของนักท่องเที่ยว ซึ่งในการท่องเที่ยวเชิงวัฒนธรรมนั้น นักท่องเที่ยวจะเป็นเพียงผู้รับ (passive) ทำได้เพียงมองดูวิถีชีวิตความเป็นอยู่หรือวัฒนธรรมของท้องถิ่น ผ่านทางสายตาหรือการเยี่ยมชม และการซื้อของที่ระลึกเท่านั้น แต่ในการท่องเที่ยวเชิงสร้างสรรค์ นักท่องเที่ยวจะเข้ามามีส่วนร่วมในการสร้างประสบการณ์การท่องเที่ยว (active) ผ่านทางการกำหนดกิจกรรมการท่องเที่ยวตามความสนใจของแต่ละบุคคล เพื่อการซึมซับเอกลักษณ์ (identity) ของแต่ละท้องถิ่น ทำให้การท่องเที่ยวเต็มไปด้วยชีวิตชีวา และลดความน่าเบื่อหน่ายของการท่องเที่ยวในรูปแบบเดิม ในด้านทรัพยากรการท่องเที่ยวจะครอบคลุมวัฒนธรรมทั้งสามระดับ เช่นเดียวกับการท่องเที่ยวเชิงวัฒนธรรม คือ ทั้งวัฒนธรรมระดับสูง (เช่น มรดกทางวัฒนธรรม อาทิ โบราณวัตถุ ฯลฯ) วัฒนธรรมระดับกลางหรือวัฒนธรรมยอดนิยม (เช่น การแสดงพื้นบ้าน อาทิ หมอลำซิ่ง ฯลฯ) และวัฒนธรรมระดับล่างหรือวัฒนธรรมในชีวิตประจำวัน (เช่น งานฝีมือ อาทิ เครื่องจักสาน ฯลฯ)

ส่วนใหญ่จะเกี่ยวข้องกับงานศิลปะ โดยระดับของทรัพยากรด้านวัฒนธรรมจะสัมพันธ์กับพฤติกรรมของนักท่องเที่ยวในลักษณะผกผันคือ ยิ่งวัฒนธรรมมีระดับสูงขึ้นการมีส่วนร่วมในการจัดการท่องเที่ยวของนักท่องเที่ยวยิ่งน้อยลงดังแสดงในภาพที่ 2

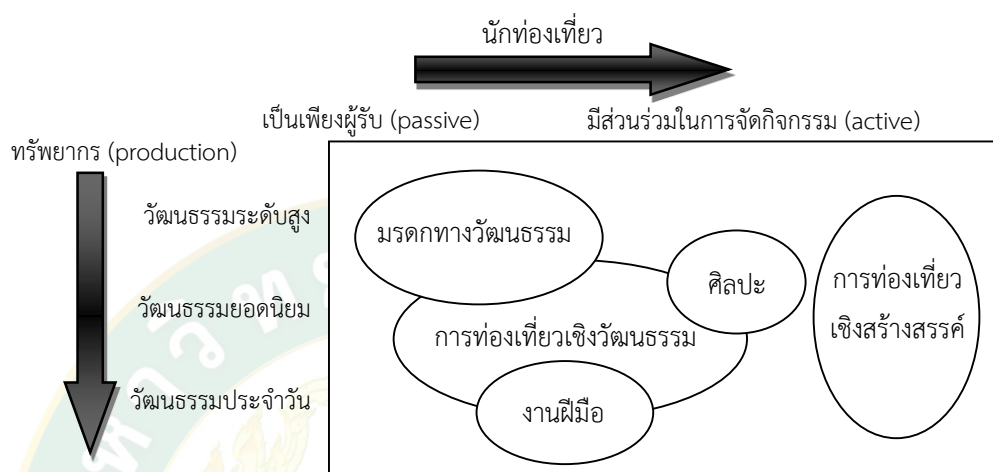

ภาพที่ 2 วิวัฒนาการของการท่องเที่ยวเชิงสร้างสรรค์ตามแนวคิดของ Richard

ที่มา: Richard (2010: 14)

### ขอบเขตการท่องเที่ยวเชิงสร้างสรรค์

การท่องเที่ยวเชิงสร้างสรรค์เป็นการท่องเที่ยวรูปแบบใหม่ที่อาศัยวัฒนธรรมเป็นฐาน (culture-based tourism) และใช้ความคิดสร้างสรรค์เป็นตัวนำ (creativity-led tourism) เน้นการมีปฏิสัมพันธ์ร่วมกันระหว่างผู้มาเยือน ชุมชนท้องถิ่น และฐานทรัพยากรการท่องเที่ยว (interaction) บ่งชี้ให้เห็นความแตกต่างจากการท่องเที่ยวเชิงวัฒนธรรมแบบดั้งเดิม (traditional cultural tourism) หรือแม้แต่การท่องเที่ยววิถีชุมชน (village tourism) อย่างเห็นได้ชัด การเติบโตของการท่องเที่ยวเชิงสร้างสรรค์ถือเป็นการขยายขอบเขตและระดับการความเข้มข้นของการท่องเที่ยวเชิงวัฒนธรรม โดยสามารถอธิบายขอบเขตของการท่องเที่ยวเชิงสร้างสรรค์ใน 2 มิติ ดังนี้ (Richards and Raymond, 2010: 112; Richards, 2011: 1230)

#### มิติที่ 1 ขอบเขตในแนวกว้าง

ขอบเขตการท่องเที่ยวเชิงสร้างสรรค์ในแนวกว้าง เป็นคุณสมบัติเชิงพื้นที่ของแหล่งท่องเที่ยว อธิบายถึงความหลากหลายของแหล่งท่องเที่ยวและสิ่งดึงดูดใจทางการท่องเที่ยว โดยการท่องเที่ยวเชิงสร้างสรรค์นั้นขยายขอบเขตจากเดิมที่เน้นการท่องเที่ยวตามแหล่งทรัพยากรการท่องเที่ยวทางวัฒนธรรมที่จับต้องได้ (tangible tourism resources) ไปสู่การท่องเที่ยวที่อาศัย

ทรัพยากรการท่องเที่ยวทางวัฒนธรรมที่จับต้องไม่ได้ (intangible tourism resources) เช่น แหล่งวัฒนธรรมที่ยังมีชีวิต (living culture) วัฒนธรรมชีวิตประจำวัน (everyday life culture) รวมถึงกิจกรรมทางวัฒนธรรมในท้องถิ่นซึ่งเป็นมรดกวัฒนธรรมที่มีอยู่เดิม หรือสร้างสรรค์ขึ้นใหม่เนื่องในโอกาสต่าง ๆ โดยใช้แหล่งท่องเที่ยวเป็นฉากวัฒนธรรม (cultural scene) เช่น การจัดเทศกาลศิลปะ ในย่านเมืองเก่าหรือชุมชนเก่า การจัดงานเทศกาล (festival) การจัดแสดงแสงสีเสียง (illumination) ในแหล่งโบราณสถานเพื่อบอกเล่าเรื่องราวทางประวัติศาสตร์ในท้องถิ่น เป็นต้น

ขอบเขตการท่องเที่ยวเชิงสร้างสรรค์ในแนวกว้างสะท้อนให้เห็นถึงความหลากหลายของจุดหมายปลายทางและสิ่งดึงดูดใจทางการท่องเที่ยว ดังนั้นสถานที่ท่องเที่ยวต่าง ๆ จึงจำเป็นต้องปรับตัวเพื่อสะท้อนความคิดสร้างสรรค์ด้วยการออกแบบประสบการณ์ที่มีคุณลักษณะเฉพาะ (characteristic experiences) สถานที่ท่องเที่ยวจะต้องคำนึงถึงความคิดสร้างสรรค์ในแง่มุมต่าง ๆ ที่เชื่อมโยงกับพื้นที่และสามารถกระตุ้นแรงจูงใจของนักท่องเที่ยวให้เดินทางมาเยี่ยมชม โดยจะต้องใช้ความคิดสร้างสรรค์เป็นเครื่องมือหลักในการสร้างส่วนผสมของความรู้ (knowledge) ทักษะ (skill) ลักษณะทางกายภาพ (physical assets) ทุนทางสังคม (social capital) และบรรยากาศ (atmosphere) ซึ่งทำให้สถานที่ท่องเที่ยวนั้นมีความกลมกลืนกับกิจกรรมเชิงสร้างสรรค์ที่จัดขึ้น

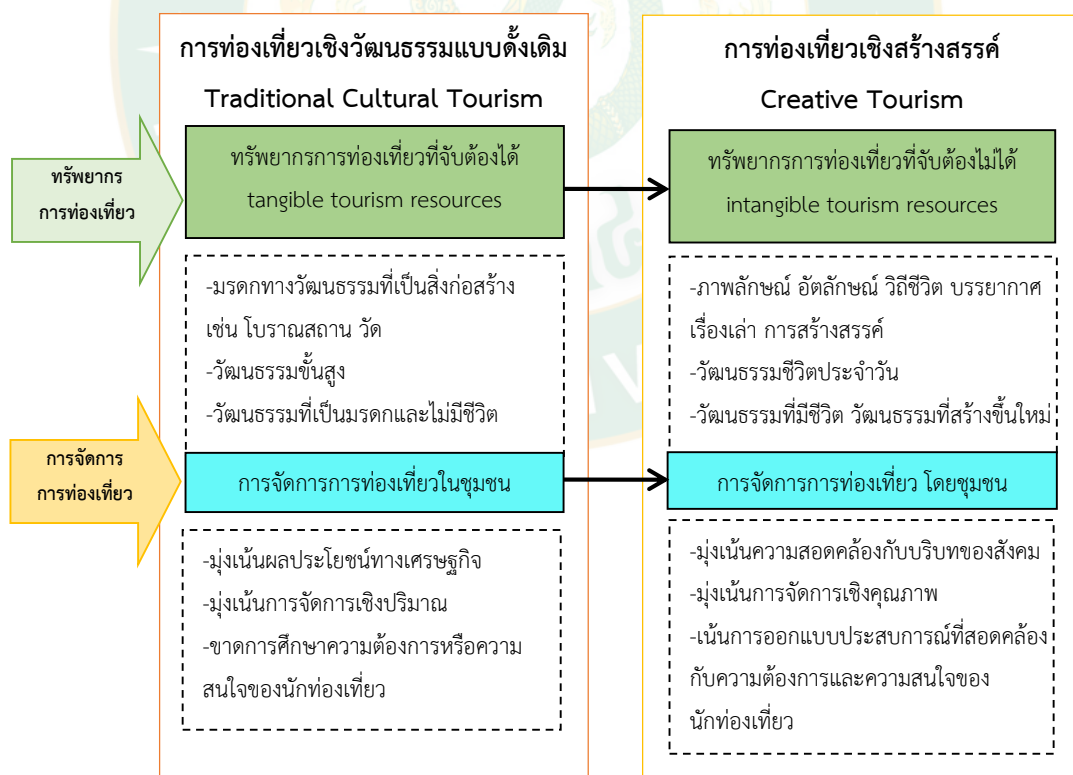

ภาพที่ 3 ขอบเขตการท่องเที่ยวเชิงสร้างสรรค์ในแนวกว้าง

ที่มา: ดัดแปลงจาก Richards (2011: 1232)

## มิติที่ 2 ขอบเขตในแนวลึก

ขอบเขตในแนวลึกเป็นคุณสมบัติเชิงกระบวนการให้ความสำคัญกับความเข้มข้นของประสบการณ์ที่นักท่องเที่ยวได้รับ เกี่ยวข้องกับการพัฒนาตนเองทั้งในแง่การรู้ตนเอง (self-realization) และการแสดงความเป็นตัวของตัวเอง (self-expression) ผ่านกระบวนการเรียนรู้แบบจริงจัง (active form) มากกว่าการเรียนรู้แบบผิวเผิน (passive form) และเน้นการมีส่วนร่วมของนักท่องเที่ยว ทำให้นักท่องเที่ยวเปลี่ยนบทบาทไปสู่การเป็นผู้ร่วมผลิต (prosumer) หรือผู้ร่วมสร้างสรรค์ (co-creator) อย่างไรก็ตามความเข้มข้นของประสบการณ์ที่นักท่องเที่ยวได้รับจะขึ้นอยู่กับระดับความเกี่ยวข้อง (involvement) หรือการปฏิสัมพันธ์ (interaction) เป็นสำคัญ โดยเฉพาะความเกี่ยวข้อง/ปฏิสัมพันธ์กับสิ่งต่าง ๆ รอบตัว ได้แก่ สิ่งแวดล้อม คน ผลิตภัณฑ์ รวมถึงกระบวนการให้บริการ (ภาพที่ 4)

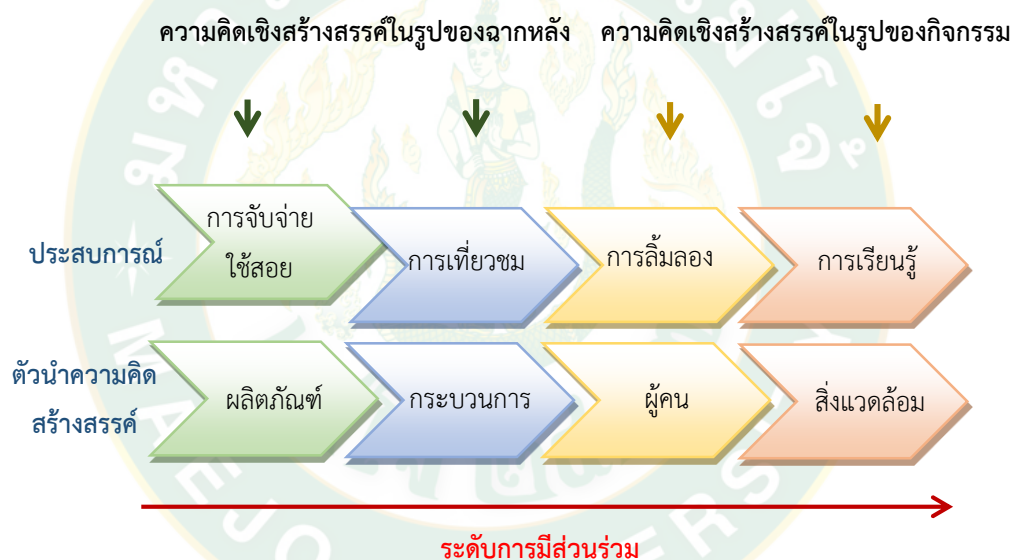

ภาพที่ 4 ขอบเขตการท่องเที่ยวเชิงสร้างสรรค์ในแนวลึก

ที่มา: ดัดแปลงจาก Richards (2011: 1234)

## ประเภทการท่องเที่ยวเชิงสร้างสรรค์

การประชุมสหประชาชาติว่าด้วยการค้าและการพัฒนา หรือ อังค์ถัด (The United Nations Conference on Trade and Development; UNCTAD) ได้แบ่งประเภทของแหล่งท่องเที่ยวเชิงสร้างสรรค์ ออกเป็น 4 ประเภท (United Nations, 2018: Online) ดังนี้

1) ประเภทมรดกทางวัฒนธรรม (heritage หรือ cultural heritage) เป็นกลุ่มอุตสาหกรรมที่เกี่ยวข้องเกี่ยวกับประวัติศาสตร์ โบราณคดี และวัฒนธรรมประเพณี เป็นต้น เช่น ศิลปะหัตถกรรมและ

งานฝีมือ งานจักสานถักทอ เครื่องประดับ โลหะมีค่า รวมถึงที่ตั้งทางวัฒนธรรม cultural sites เช่น โบราณสถาน พิพิธภัณฑน์ ห้องสมุด เป็นต้น

2) ประเภทศิลปะ (arts) เป็นกลุ่มอุตสาหกรรมที่อยู่บนพื้นฐานของศิลปะ เช่น งานศิลปะ การแสดงวัตถุโบราณ เป็นต้น

3) ประเภทสื่อ (media) เป็นกลุ่มสื่อผลิตงานสร้างสรรค์ที่สื่อสารกับคนส่วนใหญ่ เช่น งานสื่อสิ่งพิมพ์ การกระจายเสียงทั้งทางวิทยุและโทรทัศน์ งานโสตทัศน เป็นต้น

4) ประเภทงานสร้างสรรค์ (functional creations) เป็นกลุ่มที่นำเสนอสินค้าและบริการตามความต้องการของลูกค้าที่แตกต่างกัน เช่น การออกแบบแฟชั่น งานโฆษณา งานสถาปัตยกรรม เป็นต้น

#### ตารางที่ 1 ประเภทของอุตสาหกรรมสร้างสรรค์ตามเกณฑ์ของ UNCTAD

Heritage	Arts	Media	Functional creations
Traditional Cultural Expressions	Visual Arts	Publishing and Printed Media	Design
-Art Crafts	-Painting	-Books	-Interior
-Festivals	-Sculpture	-Newspapers	-Graphic
-Celebrations	-Anique	-Press and Other Publications	-Fashion
	-Photography		-Toys
	etc		
Cultural sites	Performing Arts	Audio-Visuals	Creative Services
-Historical Monuments	-Live Music	-Film	-Architecture
-Museums	-Theatre	-Television and Radio	-Advertising
-Libraires	-Dance	-Broadcasting	-Creative R&D
-Archives	-Opera	new media	-Cultural Services
etc	-Puppety	-digitized content	-Digital Services
	-Circus	-software	etc
	etc	-video games	
		-animation	
		etc	

ที่มา: United Nations (2018: Online)

## ตารางที่ 2 ตัวอย่างประเภทการท่องเที่ยวเชิงสร้างสรรค์

ตัวอย่าง	เมือง	กิจกรรมสร้างสรรค์	กิจกรรมการท่องเที่ยว
Creative Tourism New Zealand	Nelson, New Zealand	งานฝีมือและหัตถกรรมพื้นเมือง ภาษา และอาหาร	กลุ่มเครือข่ายธุรกิจสร้างสรรค์นำเสนอผลิตภัณฑ์ของตนผ่านประสบการณ์การท่องเที่ยวเชิงสร้างสรรค์ต่าง ๆ เช่น การแกะสลักขึ้นกระดูก การทอ การจักสาน และงานไม้ รวมถึงอาหารพื้นเมืองของนิวซีแลนด์
Laguiole Knife Crafting	Aveyron region, France	งานฝีมือพื้นเมือง	เรียนการทำมีด laguiole เลือกว่าสตุที่ใช้เป็นด้ามมีด ประกอบสปริง ใบมีดและการสลัก ตกแต่ง เคลือบเงา โดยนำผู้ออกแบบมาเข้าร่วมในการเรียนการสอนด้วย
Vallauris Ceramic Workshops	Limoges, France	ประสบการณ์การวาดลายเครื่องปั้น	การเปิดพิพิธภัณฑ์ให้เข้าเยี่ยมชมโดยไม่เสียค่าใช้จ่าย และการจัดชั้นเรียนปฏิบัติการเซรามิกในเมือง Vallauris
Arts in The Wild	Ontario, Canada	กิจกรรมสร้างสรรค์ต่าง ๆ เช่น การวาดภาพ ระบายสี ปั้น แกะสลัก และถ่ายภาพ	จัดการเรียนการสอนโดยเครือข่ายองค์กรศิลปะ สถานที่ท่องเที่ยวทางวัฒนธรรม และหน่วยงานผู้ให้บริการการท่องเที่ยว เน้นการแปลงแรงบันดาลใจและความคิดสร้างสรรค์ของผู้เข้าร่วมให้เป็นจริง รับรู้ถึงประสบการณ์ที่แท้จริงและความรู้สึกเต็มเต็ม
Dance holidays.Com	Latin American, Europe และAfrica	การเต้นรำในบรรยากาศพื้นเมือง	การเต้นแทงโก้ในอาร์เจนตินา การเต้นซัลซ่าที่คิวบา ระบำหน้าท้องที่ตุรกี อียิปต์และตูนีเซีย การเต้นบอลรูมที่อังกฤษ การเต้นแซมบ้าในบราซิล นอกจากนี้ยังมีการเต้นรำแบบผสมผสานในบรรยากาศร่วมสมัย เช่น ฟิโนนิซ แทงโก้ กาลาตันฟลามิงโก้ เป็นการสร้างคุณค่าใหม่จากการเต้นรำแบบดั้งเดิมที่มีความโดดเด่น
Music Festival ‘Encuentro De Dos Tradiciones’	Mexico	‘calentana’ Mexican folk music	นักท่องเที่ยวเรียนรู้ดนตรีและวัฒนธรรมชาติแม็กซิโก เปิดโอกาสให้นักท่องเที่ยวแบ่งปันดนตรีของตนทั้งบนเวทีและนอกเวทีการแสดง ซึ่งทำให้เกิดการแบ่งปันกันระหว่างวัฒนธรรม

## ตารางที่ 2 (ต่อ)

ตัวอย่าง	เมือง	กิจกรรมสร้างสรรค์	กิจกรรมการท่องเที่ยว
Catalan Gastronomy and Cookery	Barcelona, Catalunya	การปรุงอาหารและการ ประกอบอาหาร	เน้นความมีส่วนร่วมของนักท่องเที่ยว ผ่านการ เรียนรู้อาหารกาลาดันโดยการเยี่ยมชมตลาด พื้นเมือง La Boqueria market หลังจากนั้น ทำการประกอบอาหารโดยมีครูผู้สอนทำการ แนะนำและช่วยระหว่างการทำอาหารงานหลัก และของหวานตามสูตรพื้นเมืองของกาลาดัน

ที่มา: Richards and Wilson (2007: 1210-1012)

### รูปแบบการท่องเที่ยวเชิงสร้างสรรค์

รูปแบบการท่องเที่ยวเชิงสร้างสรรค์ปรากฏอยู่ด้วยกันได้หลายลักษณะซึ่งเกิดจากการแลกเปลี่ยนความคิด ทักษะ ระหว่างนักท่องเที่ยว ผู้ให้บริการ ชุมชนและท้องถิ่น Richards (2010: 78-79) นำเสนอลักษณะของการท่องเที่ยวเชิงสร้างสรรค์ที่ปรากฏขึ้นจากผลของการแลกเปลี่ยนและอิทธิพลของเครือข่ายที่เกิดขึ้น ประกอบด้วย 6 ลักษณะ ดังนี้

1. เป็นรูปแบบการท่องเที่ยวที่เพิ่มทักษะให้กับนักท่องเที่ยว ซึ่งการพัฒนาทักษะของนักท่องเที่ยวสามารถเกิดขึ้นได้จากการที่นักท่องเที่ยวเข้ามามีส่วนร่วมในกิจกรรมการท่องเที่ยว อาทิ ในกิจกรรมการท่องเที่ยวด้านการทอผ้าพื้นเมืองของชาวเมารี ประเทศนิวซีแลนด์ จะสร้างทักษะด้านการทอผ้าให้กับนักท่องเที่ยว หรือในกิจกรรมการท่องเที่ยวด้านการปรุงอาหาร ของเมืองบาร์เซโลนา ประเทศสเปน ซึ่งมีชื่อเสียงด้านนี้ นักท่องเที่ยวจะได้ทักษะการปรุงอาหารจากการมีส่วนร่วมในกิจกรรมการประกอบอาหาร เป็นต้น

2. เป็นรูปแบบการท่องเที่ยวที่มีสินค้าหลักคือ “ทักษะและประสบการณ์ด้านวัฒนธรรมที่เกิดจากการเข้าร่วมกิจกรรมการท่องเที่ยว” ประสบการณ์จะกลายเป็นสินค้า ตัวอย่างเช่น ประสบการณ์ทางดนตรีพื้นเมืองและวัฒนธรรมท้องถิ่นที่ได้จากการเข้าร่วมงานเทศกาลดนตรีของประเทศเม็กซิโก ประสบการณ์และทักษะด้านศิลปะการวาดภาพ การแกะสลัก จากการทำงานศิลปะในป่าของประเทศแคนาดา เป็นต้น

3. เป็นรูปแบบการท่องเที่ยวที่เปลี่ยนจากการขายทรัพยากรการท่องเที่ยวที่จับต้องได้สู่ทรัพยากรการท่องเที่ยวที่จับต้องไม่ได้ เปลี่ยนจากการขายสินค้าที่เป็นวัตถุไปสู่การขายสินค้าที่เรียกว่า

“ประสบการณ์” อาทิ เปลี่ยนจากการขายมีดลักโยล (laguiole) ซึ่งเป็นงานฝีมือแบบดั้งเดิมของประเทศฝรั่งเศส เป็นการขายการสอนทำมีดจากมีดอาชีพในท้องถิ่น เป็นต้น

4. เป็นรูปแบบการท่องเที่ยวที่เปลี่ยนจากสินค้าที่เป็นวัฒนธรรมระดับสูงไปสู่สินค้าที่เป็นวัฒนธรรมประจำวัน เพื่อให้นักท่องเที่ยวสามารถเรียนรู้ สัมผัสถึงความเป็นท้องถิ่น และสร้างความเข้าใจเกี่ยวกับวัฒนธรรมท้องถิ่นได้ง่ายขึ้น โดยวัฒนธรรมระดับสูง เป็นวัฒนธรรมที่นักท่องเที่ยวจำเป็นต้องไปเยี่ยมชม ได้แก่ พิพิธภัณฑสถาน อาคารแสดงผลงานศิลปะ อนุสาวรีย์ต่าง ๆ ส่วนวัฒนธรรมประจำวันจะเป็นวัฒนธรรมท้องถิ่นอย่างแท้จริงที่มีอยู่ตามชนบทในวิถีชีวิตประจำวัน เช่น ตลาดนัดท้องถิ่น ร้านอาหารพื้นบ้านตามชนบท สภากาแฟ เป็นต้น

5. เป็นรูปแบบการท่องเที่ยวที่เปิดโอกาสให้นักท่องเที่ยวมีส่วนร่วมในการทำกิจกรรมการท่องเที่ยวร่วมกับชุมชนท้องถิ่น นักท่องเที่ยวจะได้สัมผัสถึงวิถีชีวิตของคนในท้องถิ่นอย่างแท้จริง ตัวอย่างเช่น การท่องเที่ยวเชิงสร้างสรรค์ในนิวซีแลนด์ ได้จัดให้มีกิจกรรมการท่องเที่ยวเชิงสร้างสรรค์หลายรูปแบบ อาทิ การแกะสลัก การเรียนภาษาเมารี การทอผ้า การสร้างงานไม้ และการทำอาหาร นักท่องเที่ยวสามารถเลือกได้ว่าต้องการเข้าร่วมกิจกรรมการท่องเที่ยวรูปแบบใด โดยแต่ละกิจกรรมจะมีชาวบ้านในท้องถิ่นคอยให้คำแนะนำในการดำเนินกิจกรรมนั้น ๆ เป็นต้น

6. เป็นรูปแบบการท่องเที่ยวที่ต้องมีความโดดเด่นแตกต่างกันด้านทรัพยากรการท่องเที่ยวเพื่อสร้างเอกลักษณ์ให้กับแหล่งท่องเที่ยว เนื่องจากนักท่องเที่ยวต้องการประสบการณ์ใหม่ ๆ ที่มีความแตกต่างกัน อาทิ เมืองบาร์เซโลนา ประเทศสเปน มีความโดดเด่นด้านอาหารพื้นเมือง จึงนำจุดเด่นด้านนี้มาพัฒนาเป็นการท่องเที่ยวเชิงสร้างสรรค์โดยจัดให้มีกิจกรรมการสอนการทำอาหาร วิธีการปรุงอาหาร ทั้งอาหารคาวและอาหารหวานให้กับนักท่องเที่ยว ซึ่งกิจกรรมการท่องเที่ยวดังกล่าวถือว่าเป็นเอกลักษณ์เฉพาะตัวของท้องถิ่น

คณะกรรมการวางแผนการประชุมในการประชุม Creative Cities Network (UNCTAD, 2008: 74-78) ได้กล่าวสรุปถึงรูปแบบการท่องเที่ยวสร้างสรรค์ ไว้ 10 ประการดังนี้

1. ผู้ท่องเที่ยวและเจ้าของบ้านมีความผูกพันระหว่างกัน (each engaging the other) กล่าวคือ เมื่อนักท่องเที่ยวได้เข้าไปมีส่วนร่วมในกิจกรรมของพื้นที่ภายในท้องถิ่นทำให้เกิดกระบวนการในการเรียนรู้และให้ความสนใจในภาพลักษณ์ (image) อัตลักษณ์ (identity) วิถีชีวิต (lifestyles) บรรยากาศ (atmosphere) เรื่องเล่า (narratives) การสร้างสรรค์ (creativity) และสื่อ (media) สิ่งเหล่านี้ทำให้เกิดการมีปฏิสัมพันธ์กันระหว่างนักท่องเที่ยวและเจ้าบ้าน โดยเจ้าบ้านได้ต้อนรับขับสู้อย่างอบอุ่นด้วยความสมัครใจ ทั้งนี้เจ้าบ้านเองมีความสนใจรักในถิ่นที่อยู่ โดยเจ้าบ้านได้ถ่ายทอดองค์ความรู้ต่าง ๆ ด้วยความซื่อตรง สนุกสนาน และความจริงใจให้แก่นักท่องเที่ยว แม้ว่าจะเป็นช่วงระยะเวลาการเดินทางมาท่องเที่ยว ทำกิจกรรมเพียงระยะสั้น ๆ ก็ตาม ขณะเดียวกันยังสร้าง



ความผูกพันจนเกิดความคุ้นเคยกันทำให้นักท่องเที่ยวได้เห็นคุณค่าและเห็นความลึกซึ้งของวัฒนธรรมใน  
 รุ้มนั้น ๆ ด้วย

2. การแลกเปลี่ยนเรียนรู้ข้ามวัฒนธรรม (cross-cultural engagement/cultural experience) กล่าวคือ การท่องเที่ยวเชิงสร้างสรรค์เป็นการสนทนา การแลกเปลี่ยน และการเรียนรู้  
 ระหว่างวัฒนธรรม ทำให้ทราบและเข้าใจในคุณค่าของความหลากหลายทางวัฒนธรรมของแต่ละ  
 ชุมชนที่สืบทอดกันมา จนเกิดความซาบซึ้งใจในการสังสรรค์ความรู้ทางประวัติศาสตร์อันเก่าแก่และ  
 วัฒนธรรมโบราณของชุมชน อันเป็นรากฐานสำคัญจนเกิดมิติต่าง ๆ ที่ช่วยหล่อหลอมอัตลักษณ์เฉพาะ  
 ให้กลายเป็นชุมชนท้องถิ่นโดยนักท่องเที่ยวได้มีโอกาสรับรู้จากการเข้ามาเยี่ยมเยือนชุมชน

3. มีความเข้าใจอย่างลึกซึ้งทางวัฒนธรรมของพื้นที่ที่ท่องเที่ยว (spirit of place/deep meaning/understanding of the specific cultural of the place) กล่าวคือ เมื่อนักท่องเที่ยวได้  
 เข้าไปใช้ชีวิตในช่วงระยะเวลาหนึ่งเพื่อเรียนรู้ และทำกิจกรรมเชิงสร้างสรรค์ร่วมกับศิลปินในพื้นที่  
 สิ่งเหล่านี้สร้างความผูกพันระหว่างกันของนักท่องเที่ยวและเจ้าบ้าน ทำให้เกิดการเรียนรู้เรื่องราวใน  
 อดีตของพื้นที่และสร้างความเข้าใจตรงกัน นอกจากนี้การให้การรับรู้และความเข้าใจในคุณค่าทาง  
 สังคม ความเชื่อ วัฒนธรรม และสภาพแวดล้อมของพื้นที่ท่องเที่ยวอย่างลึกซึ้ง โดยผ่านประสบการณ์  
 ตรงร่วมกับเจ้าของพื้นที่หรือเจ้าของวัฒนธรรม โดยชุมชนต้องมีความตระหนักถึงคุณค่าของมรดกทาง  
 วัฒนธรรม ความยั่งยืนของชุมชนและทรัพยากรทางธรรมชาติ

4. ประสบการณ์จากการมีส่วนร่วม (hands-on experience) กล่าวคือนักท่องเที่ยวมีความ  
 ความปรารถนาที่จะมีโอกาสเข้าไปมีส่วนร่วมในทางวัฒนธรรมและคุณค่าในอัตลักษณ์ของพื้นที่ที่  
 ตนเองได้เดินทางไปท่องเที่ยว นักท่องเที่ยวเชิงสร้างสรรค์จึงพร้อมที่จะเข้าไปมีส่วนร่วมในการเรียนรู้  
 การลงมือทำ และมีความสุข เพื่อที่บรรลุถึงเป้าหมายในการพัฒนาความสามารถใหม่ ๆ ของตนเอง  
 ผ่านประสบการณ์ของการท่องเที่ยวเชิงสร้างสรรค์ ทำให้เกิดการส่งต่อคุณค่าและวิธีการปฏิบัติของ  
 ชุมชนผ่านกิจกรรมดังกล่าว

5. การแลกเปลี่ยนข้อมูลระหว่างกัน/ส่งผ่านส่งต่อประสบการณ์ (exchange information /transformation and transformative experiences) กล่าวคือ ชุมชนท้องถิ่นมอบประสบการณ์ที่เป็น  
 เนื้อแท้ของพื้นที่นั้น โดยชุมชนจะเป็นแรงดึงดูดให้นักท่องเที่ยวที่สนใจในการเรียนรู้เกี่ยวกับสถานที่จริง  
 ทำให้ประสบการณ์ที่ควบคุม โดยศิลปินถูกส่งต่อให้แก่นักท่องเที่ยวที่ต้องการทำกิจกรรมที่เชื่อมโยงกับ  
 ความมีเสน่ห์ จิตวิญญาณ และบรรยากาศของชุมชน นำไปสู่การสร้างสรรค์ผลงานในรูปแบบเฉพาะตัว  
 ของนักท่องเที่ยว ถือได้ว่าเป็นคุณค่าแห่งการได้ร่วมแบ่งปัน ข้อมูลระหว่างผู้ส่งสารและผู้รับสาร จนเกิด  
 เป็นการส่งผ่านประสบการณ์อันล้ำค่าเชิงรูปธรรมและแฝงไปด้วยคุณค่าเชิงนามธรรมด้วยเช่นกัน ทั้งนี้  
 เป็นการพัฒนาศักยภาพของนักท่องเที่ยว ในขณะที่เดียวกันนักท่องเที่ยวก็พัฒนาศักยภาพของคนใน

ท้องถิ่นด้วยในแง่ที่ว่ามีการแลกเปลี่ยนความรู้ระหว่างกันในองค์ความรู้ที่อาจจะใกล้เคียงกันแต่มีที่มา จากต่างถิ่นฐานบ้านเกิด

6. เป็นผู้เข้าร่วมกิจกรรมมากกว่าเป็นผู้ชม (more participate than observe) กล่าวคือ การท่องเที่ยวเชิงสร้างสรรค์เป็นรูปแบบหนึ่งที่น่าให้นักท่องเที่ยวเข้าไปมีส่วนร่วมในการลงมือทำ กิจกรรมเชิงสร้างสรรค์กับชุมชนอย่างแท้จริง เพราะเป็นการแบ่งปัน ประสบการณ์ของชุมชนท้องถิ่นที่มีมาอย่างยาวนาน ส่งต่อถึงนักท่องเที่ยวผู้มาเยือนในท้องถิ่นของตน เพื่อแสดงให้เห็นถึงวิถีชีวิตจริงใน ชุมชนจนเกิดความรักและหวงแหนในคุณค่าแห่งความหลากหลายทางวัฒนธรรม

7. นักท่องเที่ยวมีโอกาสพัฒนาศักยภาพในการสร้างสรรค์ของตนเองและมีส่วนร่วมในการ ตัดสินใจ (co-creating tourism experience) กล่าวคือ การได้ร่วมทำกิจกรรมในพื้นที่ โดยมีเจ้าบ้าน เป็นผู้สอนในทักษะเฉพาะของผลิตภัณฑ์ให้แก่ักท่องเที่ยวผู้มีความกระตือรือร้นในสิ่งที่จะเรียนรู้ด้าน ศิลปะ ฆราวาสทางวัฒนธรรม การทำอาหารท้องถิ่น ซึ่งเป็นการเปิดศักยภาพเพื่อพัฒนามุมมองใหม่ ๆ แก่นักท่องเที่ยวที่ได้ร่วมในการไตร่ตรองและตัดสินใจขั้นตอนการทำผลิตภัณฑ์ ทั้งนี้คุณค่าที่ได้รับ นั้นเป็นความภูมิใจในการสร้างสรรค์ผลงานด้วยตนเอง สามารถนำผลงานที่สร้างขึ้นกลับไปที่บ้านเพื่อ เป็นของที่ระลึกถึงการได้มาเยือนในชุมชนนั้น

8. ความจริงแท้ทั้งในกระบวนการการผลิตและผลิตภัณฑ์ ประสบการณ์จริง (authentic both process and product/genuine experience) กล่าวคือนักท่องเที่ยวได้สัมผัสกับตัวตนที่ แท้จริงของชุมชนท้องถิ่น เพราะนักท่องเที่ยวได้ให้โอกาสตัวเองในการเปิดมุมมองใหม่ในผลิตภัณฑ์ (product) ของพื้นที่นั้นจริงและเข้าร่วมทำกิจกรรมซึ่งมีกระบวนการเฉพาะ (process) ที่ถูกปรับ มาแล้วให้เกิดความสอดคล้องกับสภาพปัจจุบันในแต่ละท้องถิ่น ทั้งนี้ศิลปินในพื้นที่ได้ถ่ายทอดความรู้ ที่เกี่ยวกับการสร้างศิลปะให้กับนักท่องเที่ยวผู้ไม่รู้ในการสร้างสรรค์ผลงานและการมีประสบการณ์ ร่วมกับศิลปินในพื้นที่นั้นโดยตรง โดยผู้เป็นศิลปินได้ทำหน้าที่ในการเป็นผู้ถ่ายทอด ผู้สอน และ ผู้แนะนำในทักษะความเชี่ยวชาญนั้น ๆ ให้แก่นักท่องเที่ยวที่ตระหนักในการร่วมสร้างผลงานศิลปะ ท้องถิ่นด้วยฝีมือของนักท่องเที่ยวยุคใหม่ จนทำให้นักท่องเที่ยวเล็งเห็นในคุณค่าชีวิตที่แตกต่าง และ การต่อยอดประสบการณ์ชีวิตที่หลากหลายมากขึ้น

9. จดจำประทับใจ เข้าใจ (memorable/I hear and I forget, I see and I remember, I do and I understand) กล่าวคือ เมื่อนักท่องเที่ยวได้เข้าไปอาศัยในพื้นที่ดังกล่าว การมองเห็นภาพ ชัดเจน เพื่อชื่นชมความงามทางวัฒนธรรม ประเพณี อัตลักษณ์ วิถีชีวิต เรื่องเล่า ภาพลักษณ์ การสร้างสรรค์ และสื่อ ทำให้เกิดภาพที่ ควรค่าแก่การจดจำ จนเกิดเป็นความประทับใจอย่างลึกซึ้งถึง จิตวิญญาณในพื้นที่ท่องเที่ยวพร้อมทั้งยังสร้างความเข้าใจอันดีของเจ้าบ้านและนักท่องเที่ยวยุคใหม่

10. การท่องเที่ยวแบบจำเพาะเจาะจง (tailor-made approach) กล่าวคือการมีรูปแบบ การท่องเที่ยวแนวใหม่ที่มุ่งเน้นไปที่การมีส่วนร่วมในการทำกิจกรรม แห่งการเรียนรู้ซึ่งคำนึงถึงความ

ยั่งยืนเป็นสิ่งสำคัญ ทั้งนี้เจ้าบ้านมีการจัดเตรียมอุปกรณ์ในการทำกิจกรรมเฉพาะคนซึ่งขึ้นอยู่กับนักท่องเที่ยวว่าต้องการทำกิจกรรมอะไรบ้าง ทั้งนี้อาจจะมีกิจกรรมหลายอย่าง เจ้าบ้านจะเลือกทำเฉพาะกิจกรรมที่นักท่องเที่ยวสนใจที่จะเข้ามาเรียนรู้โดยตรง โดยอาศัยประสบการณ์ที่แท้จริงซึ่งเป็นไปคุณลักษณะเฉพาะของพื้นที่ที่มีความผูกพันระหว่างนักท่องเที่ยวและเจ้าบ้าน นักท่องเที่ยวได้ลงมือปฏิบัติจริงจากศิลปินในท้องถิ่น ทำให้เกิดการพัฒนาศักยภาพในการสร้างสรรค์ผลงานของนักท่องเที่ยว อันจะนำไปสู่การจดจำ ความประทับใจ และความเข้าใจอย่างลึกซึ้งในพื้นที่ของการท่องเที่ยวอย่างแท้จริง

ทั้งนี้คุณลักษณะหลักทั้ง 10 ประการตามกรอบหลักการของการท่องเที่ยวเชิงสร้างสรรค์จะต้องประกอบด้วยคุณสมบัติ 2 ลักษณะ ดังนี้

1) คุณสมบัติในเชิงพื้นที่ กล่าวคือ ความเข้าใจถึงคุณค่าทางวัฒนธรรมและเกิดความตระหนักรู้ภายในชุมชนโดยเจ้าของวัฒนธรรม เห็นความสำคัญของความหลากหลาย ความโดดเด่นทางวัฒนธรรมหรือธรรมชาติ เจ้าบ้านมีความพร้อมที่จะสื่อสารให้แก่นักท่องเที่ยว ทั้งนี้ชุมชนนั้น ๆ พร้อมที่จะต้อนรับการเข้ามาของนักท่องเที่ยวในการร่วมกันทำกิจกรรมด้วย

2) คุณสมบัติในเชิงกระบวนการ กล่าวคือ การเข้าไปในชุมชนโดยมีกระบวนการนำไปสู่ความเข้าใจอย่างลึกซึ้งในพื้นที่ท่องเที่ยว รวมถึงมีการแลกเปลี่ยนเรียนรู้ข้ามวัฒนธรรม การมีประสบการณ์ตรงร่วมกับเจ้าของวัฒนธรรม และการไม่ทำลายคุณค่าของชุมชน ซึ่งนำไปสู่ความสมดุลทางเศรษฐกิจ สังคม วัฒนธรรม และสิ่งแวดล้อม

สรุปจากการก่อตัวของกระบวนการทั้งหมดนั่นคือ การอาศัยกรอบองค์ประกอบของคุณลักษณะหลัก 10 ประการและคุณสมบัติ 2 ลักษณะแล้ว เมื่อในชุมชนนั้นได้ทำการท่องเที่ยวเชิงสร้างสรรค์ที่เป็นรูปแบบการท่องเที่ยวไม่นำไปสู่การทำลายคุณค่าเดิมของชุมชน เพราะเจ้าของบ้านมีส่วนสำคัญอย่างยิ่งในการรักษาและส่งต่อคุณสมบัติเชิงพื้นที่และคุณสมบัติเชิงกระบวนการ ฉะนั้นเจ้าบ้านและนักท่องเที่ยวจึงควรตระหนักในสาระสำคัญนี้ด้วย

### **กรณีตัวอย่างเมืองสร้างสรรค์**

จากการประชุมสหประชาชาติว่าด้วยการค้าและพัฒนา (UNCTAD - United Nations Conference on Trade and Development) ได้ระบุถึงการท่องเที่ยวเชิงสร้างสรรค์ในลักษณะเมืองสร้างสรรค์ ไว้ใน Creative Economy Report (2008) ว่า เมืองสร้างสรรค์ (creative city) คือเมืองที่เอื้อต่อการทำงานในเชิงสร้างสรรค์ การมีปฏิสัมพันธ์และการจัดหาพื้นที่เพื่อการแสดงออกของกลุ่มคนทำงานสร้างสรรค์ เมืองที่มีความพร้อมสำหรับเศรษฐกิจสร้างสรรค์ สรุปคือหมายถึง เมืองที่มีกิจกรรมทางวัฒนธรรมที่หลากหลายเป็นส่วนสำคัญของเศรษฐกิจและสังคมของเมืองนั้น ๆ และต้องประกอบไปด้วยรากฐานที่ มั่นคงทางสังคมและวัฒนธรรม มีการรวมกลุ่มกันอย่างหนาแน่นของ

คนทำงานสร้างสรรค์และมีสภาพแวดล้อมที่ดึงดูดการลงทุนเพราะความยั่งยืนของสถานที่ในเชิงวัฒนธรรม ชาร์ลส์ แลนดรีย์ ผู้เชี่ยวชาญด้านการวางแผนการประยุกต์ใช้วัฒนธรรมเพื่อการฟื้นฟูเมือง และผู้เขียนหนังสือ *the creative city* ได้กล่าวไว้ว่าคนและวัฒนธรรมท้องถิ่นมีส่วนสำคัญที่ทำให้เมืองเป็นพื้นที่ของความคิดสร้างสรรค์และทำให้เกิดพลวัตขึ้นในสังคมเมือง ดังนั้นความเป็นท้องถิ่นที่สื่อสารออกมาทางศิลปะในรูปแบบต่าง ๆ และกิจกรรมทางวัฒนธรรมซึ่งถือเป็นทรัพยากรสร้างสรรค์ซึ่งเป็นส่วนประกอบสำคัญที่ทำให้ความเป็นเมืองสร้างสรรค์ของแต่ละท้องถิ่นมีเอกลักษณ์เฉพาะตัวที่แตกต่างกันไปริชาร์ด ฟลอริดา ผู้ให้นิยามกลุ่มมวลชนสร้างสรรค์ (creative class) กล่าวได้ว่ากลุ่มมวลชนสร้างสรรค์ซึ่งเป็นกลุ่มคนที่เป็นกลไกสำคัญในการขับเคลื่อนเศรษฐกิจสร้างสรรค์มีความสำคัญอย่างยิ่ง ด้วยเหตุผลดังกล่าว เมืองต่าง ๆ จึงต้องแข่งขันกันเพื่อดึงดูด รักษาและสร้างกลุ่มมวลชนสร้างสรรค์ด้วยการพัฒนาสภาพแวดล้อมเมือง การพัฒนาโครงสร้างพื้นฐานและกลไกทางธุรกิจที่เอื้อต่อการลงทุนและพัฒนา ธุรกิจสร้างสรรค์ และให้ความสำคัญกับส่วนที่สำคัญที่สุดคือการรักษาวัฒนธรรมท้องถิ่นและวางแนวทางการพัฒนาที่ยั่งยืนเพื่อให้เมืองมีความพร้อมในเชิงเอกลักษณ์และบรรยากาศทางวัฒนธรรมที่มีความหลากหลายควบคู่ไปกับการพัฒนาเมืองด้านกายภาพ (วุฒิไกร งามศิริจิตต์ และยอดมณี เทพานนท์, 2557: 14)

เมืองสร้างสรรค์จึงไม่ใช่เรื่องของ การปรับปรุงภูมิทัศน์หรือการพัฒนาเมืองในเชิงท่องเที่ยวเพียงด้านเดียว แต่เป็นเมืองที่มีพื้นที่และสภาพแวดล้อมที่เอื้อให้เกิดกิจกรรมทางเศรษฐกิจจากความคิดสร้างสรรค์และเป็นแหล่งรวมนักคิดและผู้ประกอบการสร้างสรรค์จากทั้งในและต่างประเทศที่มาร่วมประกอบกิจการและก่อให้เกิดการจ้างงานสร้างรายได้ และเพิ่มศักยภาพในการแข่งขันให้กับเศรษฐกิจของเมืองและประเทศ เพราะองค์ประกอบหลักของเมืองสร้างสรรค์คือ เหล่าผู้ประกอบการสร้างสรรค์หรือนักคิดที่เปรียบเหมือนสินทรัพย์สำคัญของเมืองที่สามารถเคลื่อนที่ไปได้ทั่วโลกที่แสวงหาสถานที่ที่เหมาะสมสำหรับการอยู่อาศัยและประกอบธุรกิจสร้างสรรค์ ตัวอย่างเมืองสร้างสรรค์ในด้านต่าง ๆ เช่น (วุฒิไกร งามศิริจิตต์ และยอดมณี เทพานนท์, 2557: 14-15)

- เมืองอาหาร ได้แก่ เกียวโต (ญี่ปุ่น) ซานเซบัสเตียน (สเปน) เบอกาโม (อิตาลี) คามาคุระ Bergisch Gladbach (เยอรมนี) Bruges (เบลเยียม) โกเบ Lyon (ฝรั่งเศส) ซาลเบอร์ก (ออสเตรีย) Bordeaux (ฝรั่งเศส) ปารีส โอซากา

- เมืองแฟชั่น ได้แก่ นิวยอร์ก ปารีส ลอนดอน ลอสแอนเจลิส บาเซิลโลนา โรม เบอร์ลิน ซิดนีย์ แอนต์เวิร์ป เซี่ยงไฮ้ โตเกียว มิลาน ฟลอเรนซ์ แมดริด เซาเปาโล เซนต์ปีเตอส์เบิร์ก

- เมืองกีฬา ได้แก่ ลอนดอน มอสโก ริโอเดจาเนโร ปักกิ่ง โตเกียว ปารีส โคเปนเฮเกน แวนคูเวอร์ โตฮา คาซาน

กรณีเมืองสร้างสรรค์ ซินเทียนตี้ (Xintiandi) ในนครเซี่ยงไฮ้

ตัวอย่างการท่องเที่ยวเชิงสร้างสรรค์ในประเทศจีน ได้แก่ ซินเทียนตี้ (Xintiandi) เมืองเก่าในนครเซี่ยงไฮ้ ได้มีการปรับตึกที่พักอาศัยของชาวเซี่ยงไฮ้ เป็นการพัฒนาบ้านเก่าโดยผสมผสานที่ลงตัวของตึกเก่าสไตล์ Shikumen กับสถาปัตยกรรมสมัยใหม่ ให้กลายเป็นสถานที่พักผ่อนหย่อนใจ (ภาพที่ 5) Shikumen แปลว่าประตูหิน เป็นบ้านที่อยู่รวมกันเป็นกลุ่มโดยมีพื้นที่ส่วนกลางใช้ร่วมกัน นอกจากการเปลี่ยนแปลงทางสถาปัตยกรรมแล้ว ยังมีการผสมผสานวัฒนธรรมของชาวเซี่ยงไฮ้ลงไป ในสถานที่ท่องเที่ยวด้วย นักท่องเที่ยวทั้งกลุ่มผู้ใหญ่ที่ต้องการสัมผัสความรู้สึกในสมัยโบราณ กลุ่มวัยรุ่นที่ต้องการใช้จ่ายใช้สอยสินค้าแฟชั่น ชาวจีนที่ต้องการสัมผัสวัฒนธรรมตะวันตกและชาวต่างชาติที่ต้องการสัมผัสวัฒนธรรมจีน ประสบการณ์ที่นักท่องเที่ยวได้รับจากซินเทียนตี้เกิดจากการพัฒนาปรับปรุงทรัพยากรทางวัฒนธรรม เช่น อาคารสถานที่ให้เชื่อมโยงกับยุคสมัยปัจจุบัน การเล่าเรื่องซึ่งนำไปสู่การรับรู้และสัมผัสถึงคุณค่าใหม่ของทรัพยากรทางวัฒนธรรมและสถานที่ท่องเที่ยวอื่น ๆ และการพัฒนาสินค้าและบริการท่องเที่ยว เช่น ไวน์ข้าว Shikumen ให้เกิดความเชื่อมโยงระหว่างพฤติกรรมของนักท่องเที่ยว และชีวิตความเป็นอยู่และวัฒนธรรมของชาวเซี่ยงไฮ้

ศิลปะการแสดงของวัดเส้าหลินได้ทำให้ทรัพยากรทางวัฒนธรรมให้กลายเป็นทุนทางวัฒนธรรม (cultural assets) ผสมผสานระหว่างทรัพยากรที่จับต้องได้ เช่น ทัศนียภาพ ประเพณีพื้นเมือง และสถานที่ เข้ากับทรัพยากรที่จับต้องไม่ได้ เช่น ศาสนาเซน เส้าหลินกังฟู ดนตรีและศิลปะการแสดง ทรัพยากรทางวัฒนธรรมของเส้าหลินต่าง ๆ ยังสามารถแปรเป็นมูลค่าได้ผ่านการลงทุน การวางแผน การตลาดและการใช้ทรัพยากรธรรมชาติ การท่องเที่ยวเชิงสร้างสรรค์ของเส้าหลินประสบความสำเร็จได้เนื่องจากการขยายโซ่อุตสาหกรรมท่องเที่ยว (tourism industrial chain) มีการสร้างสถานที่และแหล่งสินค้าการเพื่อสนับสนุนการแสดงหลักของวัด เช่น Zen Street, Zen Farm, Zen Courtyard ในปัจจุบันจีนยังคงใช้วัฒนธรรมเส้าหลิน (ศาสนาเซนและศิลปะการต่อสู้ของเส้าหลิน) เพื่อการพัฒนาอุตสาหกรรมสร้างสรรค์ผ่านการค้นหา สืบค้น จัดทำบริการนำเสนอ การตลาดและการใช้ประโยชน์ของทรัพยากรนี้อย่างต่อเนื่อง

ประเทศจีนถือว่าเป็นประเทศที่มีทรัพยากรทางวัฒนธรรมจำนวนมากและหลากหลาย หากแต่ระดับการพัฒนาการท่องเที่ยวเชิงสร้างสรรค์ยังอยู่ในระดับไม่สูงนัก แต่การพัฒนาอุตสาหกรรมสร้างสรรค์จะอยู่ในระดับสูง การพัฒนาบริการท่องเที่ยวเชิงสร้างสรรค์ของประเทศจีนมองคุณค่าในเชิงระบบ (value system) เน้นการผลักดันคุณค่าการท่องเที่ยวเชิงสร้างสรรค์ไปสู่การสร้างมูลค่าเชิงเศรษฐศาสตร์ ผ่านการพัฒนาและการเชื่อมโยงโครงสร้างต่าง ๆ ในอุตสาหกรรมต่าง ๆ เช่น ทรัพยากรในพื้นที่ ธุรกิจใ่อุตสาหกรรมท่องเที่ยวและอุตสาหกรรมสร้างสรรค์ สถานที่ท่องเที่ยวที่ได้รับการพัฒนาเป็นแหล่งท่องเที่ยวเชิงสร้างสรรค์ที่แท้จริงยังมีอยู่น้อย รวมถึงการพัฒนาทรัพยากรทางวัฒนธรรมให้เป็นทุนทางวัฒนธรรมยังปรากฏอยู่น้อยเช่นกัน กล่าวคือ สถานที่ท่องเที่ยว

ที่นำแนวทางการพัฒนาตามแนวคิดการท่องเที่ยวเชิงสร้างสรรค์มีอยู่ไม่มากนัก มีเพียงวัดเล่าหลินที่สามารถผสมผสานองค์ประกอบการท่องเที่ยวเชิงสร้างสรรค์ ส่งมอบประสบการณ์ได้สมบูรณ์และสร้างมูลค่าเพิ่มทางเศรษฐกิจของประเทศได้



ภาพที่ 5 เมืองเก่า Shikumen ในซินเทียนตี้ นครเซี่ยงไฮ้

ที่มา: วุฒิไกร งามศิริจิตต์ และยอดมณี เทพานนท์ (2557: 16)

### องค์ประกอบของการท่องเที่ยวเชิงสร้างสรรค์

การท่องเที่ยวเชิงสร้างสรรค์ในชุมชนเมืองมีความแตกต่างจากการท่องเที่ยวเชิงสร้างสรรค์ในชุมชนท้องถิ่น แม้ว่าเป้าหมายหลักของการท่องเที่ยวเชิงสร้างสรรค์คือการสร้างการเรียนรู้ การถ่ายทอดทักษะและความรู้ท้องถิ่นระหว่างผู้ให้บริการและนักท่องเที่ยวผ่านกิจกรรมและเวิร์คช็อป แต่สิ่งที่นักท่องเที่ยวเชิงสร้างสรรค์ส่วนมากมองหาด้วยคือ วิถีชีวิตท้องถิ่น ซึ่งนำเสนอความสร้างสรรค์ที่ฝังอยู่ในวัฒนธรรม และไม่ใช่วิถีชีวิตจากวัฒนธรรมที่สร้างขึ้นแต่เป็นวิถีชีวิตประจำวันของท้องถิ่น จากกระแสนการปรับตัวเปลี่ยนแปลงไปของการท่องเที่ยวเชิงสร้างสรรค์ เช่น สื่อ อินเทอร์เน็ต การเพิ่มจำนวนขึ้นของสถานที่ท่องเที่ยวที่แปลกใหม่ และงานเทศกาลในเมืองและท้องถิ่น ทำให้เกิดองค์ประกอบใหม่ ๆ เกิดขึ้นใน ระบบการท่องเที่ยวเชิงสร้างสรรค์ ประกอบด้วย พื้นที่สร้างสรรค์ (creative spaces) งานสร้างสรรค์ (creative events) ความสัมพันธ์เชิงสร้างสรรค์ (creative

relationships) และเครือข่ายสร้างสรรค์ (creative networks) ดังนี้ (วุฒิไกร งามศิริจิตต์ และยอดมณี เทพานนท์, 2557: 21-22)

1. พื้นที่สร้างสรรค์ การพัฒนาพื้นที่สร้างสรรค์ถือเป็นองค์ประกอบหลักในกลยุทธ์การพัฒนาชุมชนเมืองโดยใช้วัฒนธรรมเป็น ตัวตั้ง พื้นที่สร้างสรรค์จะเกิดขึ้นตามจุดต่าง ๆ ของเมืองทั้งในส่วนตัวเมืองและนอกเมือง การสร้างพื้นที่สร้างสรรค์นี้มีความเชื่อมโยงกับการพัฒนาอุตสาหกรรมสร้างสรรค์อยู่ในตัวด้วย เพื่อให้เกิดการรวมตัวของผู้ผลิตที่มีความสร้างสรรค์ เกิดการสร้างความรู้ นวัตกรรมและการเติบโตทางเศรษฐกิจ พื้นที่สร้างสรรค์จะประสบความสำเร็จได้ก็ต่อเมื่อการรวมตัวและผลลัพธ์ที่ได้จากประสบการณ์สร้างสรรค์ร่วมกันนี้เกิดการนำไปใช้ประโยชน์และเกิดการต่อยอดสู่เศรษฐกิจท้องถิ่นผ่านทางนักท่องเที่ยว พื้นที่สร้างสรรค์ทำให้เกิดประสบการณ์สร้างสรรค์ร่วมกัน

2. งานสร้างสรรค์ การท่องเที่ยวใช้การจัดงานเข้ามาเป็นกลไกในการพัฒนาการท่องเที่ยว และการปรับภาพลักษณ์ของการท่องเที่ยว ปัจจุบันบทบาทการจัดงานได้เปลี่ยนแปลงไปสู่ฐานะของการเป็นหน่วยเผยแพร่ข้อมูลและความรู้ ดังนั้นงานสร้างสรรค์ที่จัดขึ้นต้องไม่เพียงแต่ดึงดูดนักท่องเที่ยว แต่หากยังต้องสามารถเป็นพื้นที่ให้เกิดการปฏิสัมพันธ์กันระหว่างผู้คนในพื้นที่และผู้คนที่เข้ามาในพื้นที่ เป็นส่วนในการช่วยสร้างความสัมพันธ์และให้เกิดความสร้างสรรค์ที่เชื่อมโยงกับตัวงานและสถานที่จัดงาน

3. ความสัมพันธ์เชิงสร้างสรรค์ การนำผู้ผลิตและนักท่องเที่ยวมาพบกันและมีปฏิสัมพันธ์กันเป็นสิ่งสำคัญที่ทำให้เกิดการส่งผ่านความรู้และทำให้เครือข่ายสร้างสรรค์คงอยู่ได้ ในสถานที่ท่องเที่ยวเชิงสร้างสรรค์พบว่านักท่องเที่ยวส่วนใหญ่รู้จักผู้คนในพื้นที่และมีข้อมูลการติดต่อ ดังนั้นบุคคลเหล่านี้หรือที่เรียกว่า local gate keeper สามารถนำเสนอวิถีชีวิต วัฒนธรรมในพื้นที่และสามารถพำนักนักท่องเที่ยวไปยังพื้นที่สร้างสรรค์ต่าง ๆ ได้ เช่น ในเมืองบาเซโลนา ประเทศสเปน การใช้ประโยชน์จากความสัมพันธ์ในรูปแบบนี้สามารถช่วยให้เกิดการท่องเที่ยวเชิงสร้างสรรค์ขึ้นในพื้นที่ใดก็ได้ซึ่งไม่จำเป็นต้องเป็นแหล่งท่องเที่ยวเชิงสร้างสรรค์โดยเฉพาะ

4. เครือข่ายสร้างสรรค์ เครือข่ายสร้างสรรค์จะเป็นกลุ่มบุคคลหรือองค์กรที่มีความสนใจในการท่องเที่ยวเชิงสร้างสรรค์หรือในอุตสาหกรรมสร้างสรรค์ เช่น ศิลปิน องค์กรทางวัฒนธรรม คณะกรรมการการท่องเที่ยว ผู้ให้บริการการท่องเที่ยว หน่วยงานรับผิดชอบการท่องเที่ยวในพื้นที่ เป็นต้น โดยเครือข่ายสร้างสรรค์เป็นทั้งผู้รับผิดชอบหลักในการจัดกิจกรรมต่าง ๆ หรือเป็นตัวกลางระหว่างผู้ผลิต ศิลปิน และหน่วยงานทางวัฒนธรรม กลุ่มคนหรือองค์กรในเครือข่ายสร้างสรรค์ไม่จำเป็นต้องอยู่ในส่วนงานผลิตและสร้างสรรค์โดยตรง แต่มีความเกี่ยวข้องกับการสร้างความรู้ การสร้างทุนทางวัฒนธรรมที่ไม่เป็นทางการก็ได้ กลุ่มคนหรือองค์กรนี้ เรียกว่า creative crowds ซึ่งกลุ่ม creative crowds นี้มักไม่ได้ปรากฏชัดเจนนักในระบบการท่องเที่ยวเชิงสร้างสรรค์ แต่มี

ความสำคัญยิ่งต่อการพัฒนาการท่องเที่ยวเชิงสร้างสรรค์ในมิติเชิงลึก เช่น ผู้ประกอบการที่พักทางอินเทอร์เน็ต ศิลปินที่ใช้บ้านพักเป็นที่พักแก่นักท่องเที่ยว สถาปนิกที่ทำหน้าที่เป็นมัคคุเทศก์ เป็นต้น

ด้าน Richards (2011: 1243-1245) ผู้คิดค้นแนวคิดการท่องเที่ยวเชิงสร้างสรรค์ ได้พัฒนาแบบจำลองการจัดการท่องเที่ยวเชิงวัฒนธรรมแบบสร้างสรรค์ พัฒนาขึ้นมาเพื่ออธิบายกรอบแนวคิดของการจัดการท่องเที่ยวเชิงวัฒนธรรมที่นำไปสู่การพัฒนาการท่องเที่ยวสร้างสรรค์ แสดงองค์ประกอบและความสัมพันธ์ของแต่ละองค์ประกอบดังภาพที่ 6

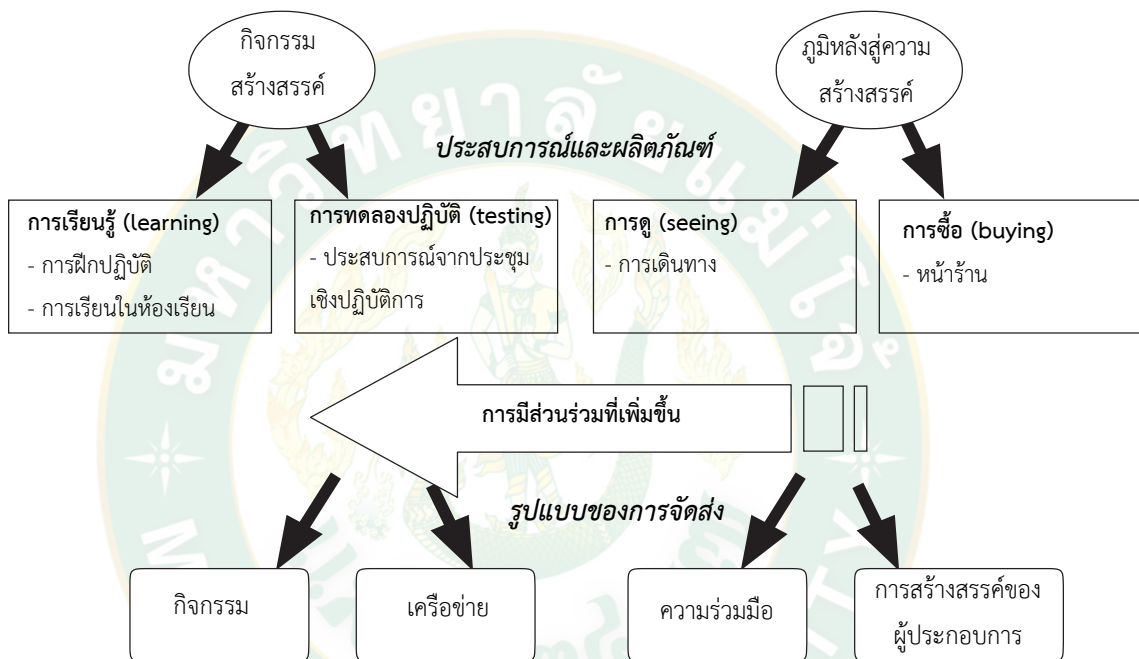

ภาพที่ 6 องค์ประกอบและความสัมพันธ์ของแต่ละองค์ประกอบในการจัดการท่องเที่ยวเชิงสร้างสรรค์

ที่มา: Richards (2011: 1245)

จากภาพที่ 6 แสดงแบบจำลองการจัดการท่องเที่ยวเชิงสร้างสรรค์ของ Richards แบ่งการดำเนินงานออกเป็น 2 ระดับคือ ระดับของการสร้างประสบการณ์และผลิตภัณฑ์ และระดับของการจัดส่งสินค้าและบริการระดับของการสร้างประสบการณ์และผลิตภัณฑ์ ประกอบด้วย 2 องค์ประกอบหลัก คือ ภูมิหลังสู่ความสร้างสรรค์และกิจกรรมสร้างสรรค์ อธิบายได้ ดังนี้

1. ภูมิหลังสู่ความสร้างสรรค์ ได้แก่ ทรัพยากรการท่องเที่ยวเชิงวัฒนธรรมที่มีอยู่ในแหล่งท่องเที่ยวที่มีศักยภาพ ได้แก่ ประวัติความเป็นมาของเมือง ผลิตภัณฑ์เก่าแก่ อาหารประจำท้องถิ่นที่



สืบทอดกันมา เป็นต้น จะนำมาพัฒนาเป็นการท่องเที่ยวเชิงสร้างสรรค์ นำไปสู่การสร้างประสบการณ์ และผลิตภัณฑ์ใน 2 ลักษณะ คือ การดู (seeing) และการซื้อ (buying) เช่น การเดินทางมาเยี่ยมชม แหล่งท่องเที่ยว และซื้อของที่ระลึกจากหน้าร้านของสถานที่ท่องเที่ยว ซึ่งเป็นองค์ประกอบที่มีอยู่ในการท่องเที่ยวทั่ว ๆ ไป

2. กิจกรรมสร้างสรรค์ เป็นกิจกรรมที่กำหนดขึ้นเพื่อให้นักท่องเที่ยวได้รับความรู้ ทักษะ และประสบการณ์จากการท่องเที่ยวเชิงวัฒนธรรมที่มีอยู่ในพื้นที่นั้น ๆ โดยกิจกรรมสร้างสรรค์ ประกอบด้วย กิจกรรมที่เกิดจากการเรียนรู้ (learning) ร่วมกับชุมชน ท้องถิ่น และกิจกรรมที่เกิดจากการทดสอบหรือทดลองปฏิบัติ (testing) เช่น การเรียนในห้องเรียน การฝึกปฏิบัติ การอบรมในห้องประชุมเชิงปฏิบัติการ หรือการลงมือทำในสถานที่จริง เป็นต้น

ระดับของการจัดส่งสินค้าและบริการ ประกอบด้วยองค์ประกอบย่อย 4 องค์ประกอบ คือ

1. การสร้างสรรค์ของผู้ประกอบการในการกำหนดรูปแบบการท่องเที่ยวเชิงสร้างสรรค์ตามลักษณะทรัพยากรที่ปรากฏในท้องถิ่น

2. ความร่วมมือจากชุมชนในท้องถิ่น ทั้งภาครัฐและเอกชน และผู้ที่มีส่วนได้ส่วนเสียต่าง ๆ ในการนำเสนอสินค้าและบริการสู่นักท่องเที่ยว

3. เครือข่ายหรือพันธมิตรเพื่อเพิ่มศักยภาพในการส่งเสริมการท่องเที่ยวเชิงสร้างสรรค์

4. กิจกรรมการท่องเที่ยวเชิงสร้างสรรค์รูปแบบต่าง ๆ ที่จะนำเสนอต่อนักท่องเที่ยว

จะเห็นว่าการเติบโตอย่างยั่งยืนของการท่องเที่ยวเชิงสร้างสรรค์จะต้องอาศัยความร่วมมือจากทุกภาคส่วน ที่สำคัญคือ การเข้ามามีส่วนร่วมในการบริหารจัดการท่องเที่ยวและทรัพยากรการท่องเที่ยวของผู้มีส่วนได้ส่วนเสียในการจัดการท่องเที่ยวเชิงสร้างสรรค์ขึ้นในท้องถิ่น

Messineo (2012: 50-52) ได้เสนอองค์ประกอบการท่องเที่ยวเชิงสร้างสรรค์ไว้ 2 องค์ประกอบ ได้แก่ องค์ประกอบด้านเครือข่าย และด้านความสร้างสรรค์ โดยในองค์ประกอบด้านเครือข่ายมีการแบ่งองค์ประกอบย่อยเป็น 5 กลุ่ม ประกอบด้วย กิจกรรม ความร่วมมือ การสื่อสาร การประสานงานกับเครือข่ายอื่น และความสามารถในการเข้าถึงเครือข่าย ในองค์ประกอบด้านความสร้างสรรค์แบ่งย่อยออกเป็น 4 กลุ่ม ประกอบด้วย ทรัพยากร กระบวนการ เครื่องมือ ขอบเขต และเวลา สรุปได้ดังตารางที่ 3

### ตารางที่ 3 องค์ประกอบการท่องเที่ยวเชิงสร้างสรรค์ของ Messineo

องค์ประกอบ	ตัวแปรย่อย	ตัวชี้วัด
1) เครื่องขาย	กิจกรรม	ความหลากหลาย ความมีรูปแบบ
	ความร่วมมือ	ความครบองค์ประกอบในด้านความถี่ ความถูกต้องตามแบบแผน ความสำคัญ และปริมาณงานในโครงการที่ทำอยู่ (ภายในองค์กร และภายในแผนการท่องเที่ยว)
	การสื่อสาร	การมีความรู้ในกิจกรรมและตัวโครงการ ช่องทางการติดต่อสื่อสาร
	การประสานงานกับ	(ภายในองค์กรและภายในฝั่งการท่องเที่ยว)
	เครื่องขายอื่น	การเข้าร่วมในโครงการระดับภูมิภาคหรือความสัมพันธ์ระดับชาติ
2) ความสร้างสรรค์	ความสามารถในการเข้าถึง	และระดับนานาชาติ
	ทรัพยากร	เครื่องขายแบบปิดหรือแบบเปิด
	กระบวนการ	ความหลากหลายและรูปแบบของทรัพยากรที่เกี่ยวข้อง
	เครื่องมือ	ความหลากหลายเชิงรูปแบบ/ความสามารถในการทำซ้ำ
	ขอบเขต	ความหลากหลายเชิงรูปแบบ/ความสามารถในการทำซ้ำ
เวลา	ภายใน (องค์กร) ภายนอก (ภูมิภาค)	
		ศักยภาพของฝั่งการท่องเที่ยวและของเครื่องขาย

ที่มา: Messineo (2012: 52)

สรุปจากแนวคิดเกี่ยวกับการท่องเที่ยวเชิงสร้างสรรค์ กล่าวได้ว่า การท่องเที่ยวเชิงสร้างสรรค์ คือ การนำทรัพยากรการท่องเที่ยวเชิงวัฒนธรรมที่มีศักยภาพ มาพัฒนาเป็นการท่องเที่ยวเชิงสร้างสรรค์ ที่ให้ความสำคัญกับทุนทางวัฒนธรรมที่จับต้องได้ และจับต้องไม่ได้ อย่างสมดุล เพื่อให้เสริมสร้างสนับสนุนให้นักท่องเที่ยวได้ประสบการณ์ เกิดการเรียนรู้ในสถานที่ที่ได้ไปทำความเข้าใจคุณค่าทางสังคมวัฒนธรรม สภาพแวดล้อม บริบทของชุมชนอย่างลึกซึ้ง ซึ่งถือเป็นรูปแบบการท่องเที่ยวที่เปลี่ยนแปลงด้านประสบการณ์การท่องเที่ยวที่แตกต่างออกไปจากรูปแบบเดิมอย่างชัดเจน นักท่องเที่ยวเริ่มเข้าสู่ความต้องการที่จะมีส่วนร่วม กระตือรือร้นต่อประสบการณ์มากขึ้นกว่าเดิม และไม่เพียงแต่ต้องการเดินทางเพื่อเยี่ยมชมหรือเพียงเพื่อไปเก็บเกี่ยวประสบการณ์ผิวเผินเท่านั้น หากแต่นักท่องเที่ยวจะได้รับประสบการณ์ที่แท้จริง และจะเข้าใจถึงสถานที่หรือประเทศที่ไปให้มากขึ้น

### 3. แนวคิดเกี่ยวกับพฤติกรรมนักท่องเที่ยว

การศึกษาทำความเข้าใจพฤติกรรมนักท่องเที่ยวเปรียบเทียบกับกับการทำการศึกษาและทำความเข้าใจในพฤติกรรมผู้บริโภคที่ทำการท่องเที่ยว เพราะนักท่องเที่ยวก็เป็นผู้บริโภคกลุ่มหนึ่ง แต่จะแตกต่างกันที่ประเภทสินค้าที่ตัดสินใจซื้อว่าเป็นประเภทบริการ หากผู้ประกอบการต้องการเข้าใจ และสามารถเอาชนะใจนักท่องเที่ยวที่ทำการท่องเที่ยวได้ หรือสามารถทำให้นักท่องเที่ยวเกิดความพึงพอใจได้หลังจากการใช้บริการ ผู้ประกอบการก็จำเป็นต้องศึกษา เรียนรู้ และวิเคราะห์ในเรื่องที่เกี่ยวข้องกับนักท่องเที่ยว เช่น การศึกษาถึงพฤติกรรมนักท่องเที่ยวและสิ่งที่มีผลต่อการเปลี่ยนแปลงพฤติกรรมของนักท่องเที่ยว เพื่อทำให้เกิดความเข้าใจทั้งปัจจัยส่วนตัว และปัจจัยกลุ่มที่มีผลกระทบต่อ การปรับเปลี่ยนพฤติกรรมในการใช้บริการของนักท่องเที่ยว

#### ความหมายของพฤติกรรมนักท่องเที่ยว

จากการทบทวนแนวคิดเกี่ยวกับพฤติกรรมนักท่องเที่ยว มีนักวิชาการทั้งในประเทศไทยและต่างประเทศ ได้ให้ความหมายของพฤติกรรมนักท่องเที่ยวไว้ว่า พฤติกรรมนักท่องเที่ยวเป็นพฤติกรรมหนึ่งของผู้บริโภค ซึ่งแสวงหา จัดซื้อ ใช้ประโยชน์ และประเมินสินค้า บริการ ที่คาดว่าจะสามารถสนองความต้องการได้ จึงกล่าวได้ว่า พฤติกรรมนักท่องเที่ยว คือหนึ่งในพฤติกรรมผู้บริโภค ที่ตัดสินใจใช้สินค้า บริการคือ แหล่งท่องเที่ยว และการเข้าพักอาศัยในประเภทต่าง ๆ โดย Smith (1997: 223) ได้กล่าวว่า การเข้าใจถึงพฤติกรรมผู้บริโภคที่ท่องเที่ยวสามารถช่วยให้ผู้ประกอบการธุรกิจบริการทราบว่า ผลิตภัณฑ์และบริการแบบใดที่ควรผลิตเพื่อนำเสนอแก่ผู้บริโภคที่ท่องเที่ยว หรือที่จำเป็นต้องได้รับการปรับปรุงพัฒนา เพื่อให้ได้รับผลประโยชน์จากการตัดสินใจซื้อ

McCull et al. (1996: 116) ได้กล่าวถึงพฤติกรรมผู้บริโภคว่า เป็นพฤติกรรมที่มีความเกี่ยวข้องกับการกระทำในการที่ผู้บริโภคใช้เวลาต่อการตัดสินใจซื้อ ใช้ผลิตภัณฑ์ และบริการ

Etzel et al. (1997: 58-59) ได้กล่าวไว้ว่า ก่อนที่มนุษย์จะแสดงพฤติกรรมอย่างใดอย่างหนึ่งออกมาจะมีมูลเหตุที่จะทำให้เกิดพฤติกรรมเสมอ ซึ่งมูลเหตุดังกล่าวจะเป็นตัวกระตุ้นเร้าจิตใจทำให้เกิดความต้องการ ซึ่งจะทำให้เกิดแรงจูงใจให้แสดงพฤติกรรมในที่สุด มีลักษณะเป็นขั้นตอนเรียกว่า “กระบวนการของพฤติกรรม” (process of behavior) 3 ประการดังนี้

1. พฤติกรรมจะเกิดขึ้นได้จะต้องมีสาเหตุทำให้เกิด (behavior is caused) ซึ่งหมายความว่า การที่คนเราจะแสดงพฤติกรรมอย่างหนึ่งอย่างใดออกมานั้น จะต้องมีส่วนทำให้เกิด และสิ่งที่เป็นสาเหตุก็คือความต้องการที่เกิดขึ้นในตัวคนนั่นเอง

2. พฤติกรรมจะเกิดขึ้นได้จะต้องมีสิ่งจูงใจหรือแรงกระตุ้น (behavior is motivated) คือเมื่อคนเรามีความต้องการเกิดขึ้นแล้ว คนก็ปรารถนาที่จะบรรลุถึงความต้องการนั้นจนกลายเป็นแรงกระตุ้นหรือแรงจูงใจ ให้แสดงพฤติกรรมต่าง ๆ เพื่อตอบสนองความต้องการที่เกิดขึ้น

3. พฤติกรรมที่เกิดขึ้นย่อมมุ่งไปสู่เป้าหมาย (behavior is goal-directed) หมายถึง การที่คนแสดงพฤติกรรมอะไรออกมา นั้น มิได้กระทำไปอย่างเลื่อนลอยโดยปราศจากจุดมุ่งหมายหรือไร้ทิศทางตรงข้ามกลับมุ่งไปสู่เป้าหมายที่แน่นอนเพื่อให้บรรลุผลสำเร็จแห่งความต้องการของตน อย่างไรก็ตาม แม้ว่ากระบวนการของพฤติกรรมของคนจะมีลักษณะคล้าย ๆ กัน แต่รูปแบบพฤติกรรมของคนก็แสดงออกในสถานการณ์ต่าง ๆ ที่เขาเผชิญมีลักษณะแตกต่างกัน ทั้งนี้เกิดจากสาเหตุหลายปัจจัย ทั้งปัจจัยทางด้านวัฒนธรรม สังคมและจิตวิทยา ซึ่งทำให้บุคคลแสดงพฤติกรรมออกมาแตกต่างกัน

ศิริวรรณ เสรีรัตน์ (2549: 64) กล่าวว่า พฤติกรรมผู้บริโภค (consumer behavior) หมายถึง พฤติกรรมซึ่งบุคคลทำการค้นหา (searching) การซื้อ (purchasing) การใช้ (using) การประเมินผล (evaluating) และการใช้จ่าย (disposing) ในผลิตภัณฑ์และบริการ โดยคาดว่าจะตอบสนองความต้องการของเขาหรืออาจหมายถึงกระบวนการตัดสินใจและลักษณะกิจกรรมของแต่ละบุคคลเมื่อทำการประเมินการจัดหาการใช้และการใช้จ่ายเกี่ยวกับสินค้าและบริการ

เสรี วงษ์มณฑา (2542: 32) กล่าวว่า พฤติกรรมผู้บริโภค (consumer behavior) เป็นการศึกษาเรื่องการตอบสนองความต้องการ และความจำเป็น (needs) ของผู้บริโภคให้เกิดความพอใจ (satisfaction) จึงจำเป็นต้องทำความเข้าใจผู้บริโภค เพราะผู้ประกอบการไม่เข้าใจว่าผู้บริโภคคือใคร ไม่เข้าใจว่าเขาต้องการอะไรชอบสิ่งใดไม่ชอบสิ่งใดก็ไม่สามารถตอบสนองความต้องการของเขาได้

กล่าวได้ว่า พฤติกรรมผู้บริโภค หมายถึง กระบวนการตัดสินใจของผู้บริโภคที่ปฏิบัติเพื่อตอบสนองต่อความต้องการ และความจำเป็นของตนเอง เพื่อให้เกิดความพอใจในการจัดหาการใช้และการใช้จ่ายเกี่ยวกับสินค้าและบริการ ดังเช่นพฤติกรรมนักท่องเที่ยว หมายถึง พฤติกรรมของบุคคลที่ทำการท่องเที่ยวเพื่อแสวงหา จัดซื้อ ใช้ประโยชน์และประเมินสินค้าบริการที่คาดว่าจะสามารถสนองความต้องการ และการพักผ่อนของตนเองได้

### รูปแบบพฤติกรรมนักท่องเที่ยว

การกำหนดรูปแบบพฤติกรรมนักท่องเที่ยวรูปแบบพื้นฐานที่สุด คือ การแบ่งนักท่องเที่ยวออกเป็น 2 กลุ่ม ตามลักษณะของพฤติกรรมของการเดินทาง กล่าวคือ การแบ่งว่าบุคคลนั้นเป็นนักท่องเที่ยว (tourists) หรือนักเดินทาง (travelers) นักท่องเที่ยววนั้นคือ บุคคลซึ่งซื้อรายการนำเที่ยวเหมาจ่ายจากบริษัทนำเที่ยว ในขณะที่นักเดินทางคือบุคคลซึ่งจัดการการเดินทางด้วยตนเอง เช่น ซื้อตั๋วเครื่องบินเอง จองที่พักเอง กำหนดสถานที่ท่องเที่ยวด้วยตนเอง เป็นต้น

David and Albert (1993: 155) ได้เสนอรูปแบบพฤติกรรมนักท่องเที่ยวไว้ ดังนี้

1. นักท่องเที่ยวแบบนันทนาการ (recreational tourists) จะเป็นนักท่องเที่ยวซึ่งเน้นความสำคัญในกิจกรรมที่เกี่ยวข้องกับการนันทนาการ หรือการพักผ่อนทางร่างกาย

2. นักท่องเที่ยวแบบปลีกตัวหาความเพลิดเพลิน (the diversionary tourists) จะเป็นนักท่องเที่ยวที่พยายามหาแนวทางเพื่อลืมความจำในชีวิตประจำวัน

3. นักท่องเที่ยวมุ่งหาประสบการณ์ (the experiential tourists) จะเป็นนักท่องเที่ยวที่เดินทางเพื่อแสวงหาประสบการณ์ที่แท้จริง นักท่องเที่ยวประเภทนี้สนใจศึกษาและได้รับประสบการณ์ที่แท้จริงของแหล่งท่องเที่ยวที่ได้ไปสัมผัส ตัวอย่างเช่น เมื่อเดินทางไปประเทศสเปน ก็ต้องการสัมผัสวิถีชีวิตของผู้คนท้องถิ่นหรือวัฒนธรรมต่าง ๆ ที่แท้จริงเป็นของสเปน

4. นักท่องเที่ยวแบบชอบทดลอง (the experimental tourists) มีลักษณะที่เห็นเด่นชัดคือชอบติดต่อกับคนท้องถิ่น เพื่อเรียนรู้และทำความเข้าใจในชีวิตความเป็นอยู่ การปรับตัวให้เข้ากับสิ่งแวดล้อมของคนท้องถิ่น

5. นักท่องเที่ยวที่ใช้ชีวิตแบบคนท้องถิ่น (the existential tourists) นักท่องเที่ยวประเภทนี้ต้องการฝังตัวเองหรือใช้ชีวิตภายใต้วัฒนธรรมและวิถีชีวิตเดียวกับคนท้องถิ่น นักท่องเที่ยวประเภทนี้จะใช้เวลาอยู่ในแหล่งท่องเที่ยวนั้นเป็นเวลานาน ตัวอย่างเช่น นักท่องเที่ยวที่มาใช้เวลาอยู่ในแหล่งท่องเที่ยวบางแห่งในประเทศไทย เช่น พัทยาหรือเชียงใหม่ และพยายามใช้ชีวิตเช่นเดียวกับคนท้องถิ่น ไม่ว่าจะเป็นการปฏิบัติตัว การรับประทานอาหาร การพยายามพูดภาษาท้องถิ่น เป็นต้น

### องค์ประกอบของพฤติกรรมนักท่องเที่ยว

องค์ประกอบของพฤติกรรมนักท่องเที่ยวนั้นมีองค์ประกอบสำคัญ 7 ประการ คือ (เสรี วงษ์มณฑา, 2542: 40-42)

1. เป้าหมาย หมายถึง พฤติกรรมนักท่องเที่ยวทุกๆพฤติกรรม จะต้องมียุทธศาสตร์ในการกระทำ เช่น นักท่องเที่ยวกลุ่มอนุรักษ์ต้องการเกียรติยศ โดยการแสดงให้เห็นว่าตนเดินทางท่องเที่ยวโดยที่สภาพแวดล้อมในสถานที่ตนเดินทางยังคงสภาพความสมบูรณ์ของระบบนิเวศดั้งเดิม

2. ความพร้อม หมายถึง ความมีวุฒิภาวะ และความสามารถในการทำกิจกรรม เพื่อตอบสนองต่อความต้องการ เช่น นักท่องเที่ยวกลุ่มที่รักความผจญภัย นิยมไต่เขา ปีนหน้าผาต้องมีความพร้อมทั้งสภาพร่างกายและจิตใจแล้วสามารถจะทำกิจกรรมที่ตนชอบได้

3. สถานการณ์ หมายถึง เหตุการณ์หรือโอกาสที่เอื้ออำนวยให้เลือกกระทำกิจกรรม เพื่อตอบสนองความต้องการ เช่น การท่องเที่ยวตามหมู่เกาะ ควรกระทำในยามคลื่นลมสงบ ไม่ควรทำในขณะที่มีพายุฝนฟ้าคะนอง

4. การแปลความหมาย หมายถึง วิธีการคิดแบบต่างๆ เพื่อตอบสนองต่อความต้องการที่พอใจมากที่สุด สถานการณ์หนึ่ง ๆ เช่น เวลาสิบสองนาฬิกาควรเป็นเวลาให้นักท่องเที่ยวควรหยุดพักรับประทานอาหารกลางวัน

5. การตอบสนอง คือ การตัดสินใจกระทำกิจกรรมตามที่ตนได้ตัดสินใจเลือกสรรแล้ว เพื่อให้บรรลุเป้าหมายที่ต้องการ เช่น นักท่องเที่ยวได้ตัดสินใจที่จะเดินทางท่องเที่ยวในช่วงวันหยุด เพื่อพักผ่อน ดังนั้นนักท่องเที่ยวจะต้องวางแผนการเดินทาง และจัดการดำเนินการล่วงหน้า ในการกระทำกิจกรรม เพื่อให้บรรลุเป้าหมายที่กำหนดไว้ ตั้งแต่กิจกรรมการกำหนดสถานที่ท่องเที่ยว กิจกรรมการเดินทาง กิจกรรมการจองที่พัก เพื่อตอบสนองความต้องการของตนเอง

6. ผลลัพธ์ที่ตามมา คือ ผลจากการกระทำหนึ่งๆ อาจได้ผลตามที่คาดหมายไว้ หรืออาจตรงกันข้ามกับความคาดหวังที่ตั้งใจไว้ เช่น นักท่องเที่ยวได้มีกำหนดการเดินทางไว้เพื่อมาพักผ่อนวันหยุดในประเทศไทย แต่ปรากฏว่าในเวลาหนึ่งเกิดการชุมนุมที่สนามบิน และทำให้สนามบินต้องปิดทำการ เครื่องบินไม่สามารถลงจอดได้ มีผลลัพธ์ทำให้นักท่องเที่ยวไม่สามารถบรรลุผลตามที่คาดหมายไว้ได้

7. ปฏิกริยาต่อความผิดหวัง คือ ความรู้สึกที่เกิดขึ้นเมื่อสิ่งที่กระทำลงไปไม่บรรลุเป้าหมายตามที่ต้องการ จึงต้องกลับมาแปลความหมาย ไตร่ตรอง เพื่อเลือกหาวิธีใหม่ ๆ มาตอบสนองความต้องการ หรืออาจจะเลิกความต้องการไป เพราะเห็นว่าเป็นสิ่งที่เกินความสามารถ เช่น การก่อวินาศกรรมในเมืองมูไบ ประเทศอินเดียในเดือนพฤศจิกายน ปี 2008 นักท่องเที่ยวที่ตั้งใจจะเดินทางไปเมืองดังกล่าว จะต้องเกิดความผิดหวังเพราะเกิดความกังวลด้านความปลอดภัย และอาจล้มเลิกความตั้งใจในการเดินทาง หรืออาจเปลี่ยนเส้นทางไปเมืองอื่นที่ปลอดภัยกว่า

### **ปัจจัยที่มีอิทธิพลต่อพฤติกรรมของนักท่องเที่ยว**

นักท่องเที่ยวจะแสดงพฤติกรรมต่อสิ่งเร้าต่าง ๆ ขึ้นอยู่กับปัจจัยต่าง ๆ ดังต่อไปนี้ (Solomon, 1996: 89)

1. การรับรู้ (perception) หมายถึง กระบวนการที่บุคคลเลือกรับ จัดระเบียบ และแปลความหมายข้อมูลข่าวสารที่ได้รับ ออกมาเป็นภาพที่มีความหมายอย่างใดอย่างหนึ่งของโลก จากนิยามดังกล่าวนี้แสดงให้เห็นว่า การรับรู้เป็นกระบวนการของมนุษย์ ซึ่งขึ้นอยู่กับปัจจัยภายในของแต่ละบุคคล เช่น ความเชื่อ ประสบการณ์ ความต้องการ อารมณ์ และความคาดหวัง รวมทั้งเกิดจากอิทธิพลของลักษณะของสิ่งกระตุ้นที่มีต่อการรับรู้ เช่น ขนาด สี สัน ความเข้ม และสภาวะแวดล้อมที่นักท่องเที่ยวได้เห็นและได้ยินอีกด้วย แต่สามารถตีความสิ่งต่าง ๆ ที่พบเห็นไปตามประสบการณ์ อาจจะมีเหมือนหรือแตกต่างกัน

2. แรงจูงใจ (motivation) หมายถึง สิ่งกระตุ้นให้นักท่องเที่ยวออกเดินทางท่องเที่ยว เพื่อสนองความต้องการของตนเอง การท่องเที่ยวจะเกิดขึ้นได้นั้นนักท่องเที่ยวจะต้องมีสิ่งบันดาลใจ เช่น การไปชมการแข่งขันกีฬาในต่างประเทศ และก็จะพิจารณาการท่องเที่ยวอย่างอื่นประกอบด้วย เช่น การชมโบราณสถานโบราณวัตถุ ศึกษาชีวิตความเป็นอยู่และภาษาของคนในท้องถิ่นนั้น ๆ ฯลฯ ตามปกตินักท่องเที่ยวจะเดินทางหรือไม่ย่อมขึ้นอยู่กับแรงจูงใจที่สำคัญ โดยสามารถแยกแรงจูงใจใน

การท่องเที่ยว 4 ประเภทได้แก่ 1) แรงจูงใจทางกายภาพ (physical motivation) ได้แก่ เพื่อการพักผ่อน สนุกสนานรื่นเริง เปลี่ยนบรรยากาศ เล่นกีฬา สันทนาการ หรือเพื่อรักษาสุขภาพ พักผ่อน ฯลฯ 2) แรงจูงใจทางวัฒนธรรม (cultural motivation) ได้แก่ เพื่อการศึกษาหาความรู้ และประสบการณ์ในสิ่งที่ตนสนใจ เช่น ขนบธรรมเนียม ประเพณี วัฒนธรรม ดนตรี ศิลปะ นาฏศิลป์ และศาสนา เป็นต้น 3) แรงจูงใจระหว่างบุคคล (interpersonal motivation) ได้แก่ เพื่อสร้างความสัมพันธ์ระหว่างบุคคล เพื่อกิจกรรมบางอย่าง ซึ่งเกิดจากการชักจูงชักชวนหรือโน้มน้าวจิตใจ ความปรารถนาที่จะได้รู้จักคนใหม่ ๆ และ 4) แรงจูงใจทางด้านสถานภาพหรือชื่อเสียง (status and prestige motivation) ได้แก่ เพื่อการพัฒนาตนเอง เพื่อเพิ่มความรู้ ประสบการณ์และสถานภาพของตนเอง ตลอดจนทำให้ตนเองได้รับชื่อเสียง เช่น การประชุม การอบรม การศึกษาดูงาน อาสาสมัคร ฯลฯ

นอกจากนี้ ฉลองศรี พิมลสมพงษ์ (2550: 96) อธิบายว่าแรงจูงใจในการท่องเที่ยวเป็นตัวกระตุ้นให้เกิดพฤติกรรมของนักท่องเที่ยว เกิดการเคลื่อนที่ของนักท่องเที่ยวไปยังเป้าหมายเพื่อสนองความพึงพอใจให้กับตนเองในด้านต่าง ๆ โดยแรงจูงใจนี้แบ่งออกเป็นปัจจัยผลัก (push factors) ปัจจัยดึงดูด (pull factors) ซึ่งปัจจัยผลักดันเป็นตัวแปรที่ทำให้เกิดความอยาก แต่ในกระบวนการที่จะตัดสินใจไปท่องเที่ยวอยู่ที่ปัจจัยดึงดูดว่า สถานที่นั้น ๆ มีความน่าสนใจ สะดวกสบาย มีภาพลักษณ์ชื่อเสียง หรือมีกิจกรรมที่น่าสนใจเพียงพอที่จะสนองความอยากของนักท่องเที่ยวหรือไม่ ฉลองศรี พิมลสมพงษ์ ได้แบ่งแรงจูงใจออกเป็น 4 ประเภท คือ 1) สิ่งกระตุ้นจากสุขภาพร่างกายและสภาวะจิตใจ เช่น อยากที่จะพักผ่อน ไปสถานที่ที่ผ่อนคลายสบายใจ 2) สิ่งกระตุ้นจากวัฒนธรรม เช่น การอยากได้เรียนรู้วัฒนธรรม ประเพณี ศิลปะแขนงต่าง ๆ 3) สิ่งกระตุ้นระหว่างบุคคล เช่น อยากที่จะได้ไปพบปะบุคคลอื่น ๆ ในสังคมเพื่อเรียนรู้สิ่งใหม่ ๆ 4) สิ่งกระตุ้นจากสถานภาพทางเศรษฐกิจและสังคม เช่น ชื่อเสียง การไปทำงาน ไปศึกษา หรือไปทำกิจกรรมบางอย่างที่เป็นการสร้างการยอมรับจากผู้อื่น เป็นต้น

3. การเรียนรู้ (learning) หมายถึง การเปลี่ยนแปลงพฤติกรรมที่ค่อนข้างถาวร อันเป็นผลเนื่องมาจาก การได้รับประสบการณ์ และประสบการณ์ที่ได้รับนี้ไม่จำเป็นจะต้องเป็นประสบการณ์ที่เกิดจากผลกระทบต่อบุคคลนั้นโดยตรง แต่การเรียนรู้ อาจเกิดขึ้น ได้จากการสังเกตเหตุการณ์ ที่มีผลกระทบต่อผู้อื่นอีกด้วย นอกจากนั้นการเรียนรู้ยังอาจเกิดขึ้นได้ ทั้งที่ไม่ได้ตั้งใจ หรือใช้ความพยายามใด ๆ เลยก็อาจเป็นได้ ตัวอย่างเช่น ผู้บริโภคสามารถจดจำตราสถานที่ท่องเที่ยว กิจกรรมที่เกิดขึ้นจากแหล่งท่องเที่ยว นั้น ๆ ได้

4. ความเชื่อและทัศนคติ (belief and attitude) ความเชื่อ หมายถึง ความคิดเห็นของบุคคลเกี่ยวกับบางสิ่งบางอย่าง ความเชื่ออาจเป็นส่วนประกอบช่วยเสริมสร้างทัศนคติของบุคคล แต่ไม่จำเป็นต้องเกี่ยวข้องกับการชอบหรือไม่ชอบ ความเชื่อของบุคคลหรือผู้บริโภคขึ้นอยู่กับ

ประสบการณ์ การโฆษณาและการได้พูดคุยกับบุคคลอื่น ๆ ทักษะคติหรือเจตคติ หมายถึง แนวความคิด (หรือท่าที) ของบุคคลที่มีต่อบางสิ่งบางอย่าง เช่น สถานที่ท่องเที่ยว กิจกรรมการท่องเที่ยว การบริการ ความประทับใจหรือความคาดหวัง ซึ่งทัศนคติเกิดจากการเรียนรู้จากประสบการณ์ทั้งทางตรงและทางอ้อม และเป็นการเรียนรู้ที่มีพื้นฐานมาจากความเชื่อที่สัมพันธ์กันหลายๆ ความเชื่อ ทัศนคติจะแสดงให้เห็นถึงทิศทางความรู้สึกต่อสิ่งใดสิ่งหนึ่งว่า ดีหรือไม่ดี ชอบหรือไม่ชอบ พอใจหรือไม่พอใจ กล่าวอีกนัยหนึ่งคือมีทั้งในแง่บวกและแง่ลบ และในแง่เป็นกลาง

ขณะที่ เสรี วงษ์มณฑา (2542: 47- 48) ได้กล่าวสรุปถึงปัจจัยที่มีอิทธิพลต่อพฤติกรรมของนักท่องเที่ยว ไว้ 5 ปัจจัยที่สำคัญดังนี้

1. ปัจจัยทางประชากรศาสตร์ (demographic factor) นักท่องเที่ยวที่เดินทางมาจากกลุ่มประเทศที่มีประชากรมาก ๆ การแสดงออกของนักท่องเที่ยวโดยมากแล้วจะแตกต่างจากนักท่องเที่ยวที่เดินทางมาจากประเทศที่มีประชากรน้อย ๆ เช่น นักท่องเที่ยวจากประเทศจีนซึ่งมีประชากรมากเป็นอันดับหนึ่งของโลก คือกว่า 1 พันล้านคน ผู้ที่สามารถมีพื้นฐานทางเศรษฐกิจที่ดีเพียงพอในการเดินทางท่องเที่ยวต่างประเทศได้ ย่อมเป็นกลุ่มที่อยู่ในระดับกลางถึงระดับสูงในสังคม การแสดงออกทางพฤติกรรมต่าง ๆ ย่อมแตกต่างหรือตรงกันข้ามกับนักท่องเที่ยวจากประเทศสิงคโปร์ ซึ่งมีประชากรอยู่ที่ประมาณหกล้านคน เป็นต้น

2. ปัจจัยทางเทคโนโลยี (technology factor) ปัจจัยทางเทคโนโลยี ได้แก่ ปัจจัยในการผลิตสินค้าหรือผลิตภัณฑ์ทางการท่องเที่ยว รวมถึงการให้บริการด้านความสะดวกสบายต่อนักท่องเที่ยวด้วย เช่น เทคโนโลยีทางการสื่อสาร ได้แก่ ระบบการจอง สำรองที่นั่งบนเครื่องบิน การออกบัตรโดยสารของสายการบินต่าง ๆ ซึ่งใช้ระบบคอมพิวเตอร์ ที่เรียกว่า CRS (computer reservation system) ส่งผลถึงความความสะดวกสบาย รวดเร็ว นักท่องเที่ยวย่อมมีความมั่นใจและแสดงถึงความมั่นคงของผู้ให้บริการด้วย

3. ปัจจัยทางการเมือง (political factor) ปัจจัยทางการเมืองเป็นปัจจัยที่กระทบต่ออุตสาหกรรมการท่องเที่ยวโดยเฉพาะต่อนักท่องเที่ยว ด้วยเหตุที่นักท่องเที่ยวโดยมากเดินทางท่องเที่ยวด้วยเหตุผลหลัก คือ การพักผ่อนหย่อนใจ ดังนั้น นักท่องเที่ยวย่อมไม่นิยมที่จะเดินทางไปแหล่งท่องเที่ยวที่เกิดปัญหาทางการเมือง เช่น ประเทศอิสราเอล ที่มีสถานที่ท่องเที่ยวที่สวยงามมาก อีกทั้งยังมีศาสนสถานที่สำคัญทางศาสนาคริสต์ ที่นักแสวงบุญนิยมเดินทางไปเยี่ยมชม แต่ก็เกิดปัญหาทางการเมืองอยู่ตลอดเวลา ทำให้เกิดความไม่ปลอดภัย ความไม่สะดวกในการเดินทางไปท่องเที่ยวหรือไปแสวงบุญ ด้วยเหตุผลที่ว่านักท่องเที่ยวไม่ทราบว่าจะเกิดปัญหาขึ้นเมื่อใด และมีเหตุการณ์ก่อวินาศกรรมของชาวปาเลสไตน์ตลอดเวลา ทำให้ปริมาณนักท่องเที่ยวที่เดินทางเข้าไปในอิสราเอลมีจำนวนไม่มากนัก

4. ปัจจัยทางเศรษฐกิจ (economic factor) เศรษฐกิจนับเป็นปัจจัยหลักที่ก่อให้เกิดการท่องเที่ยว และบ่งบอกพฤติกรรมของนักท่องเที่ยวแต่ละชาติได้ด้วย หากนักท่องเที่ยวกลุ่มใดที่เดินทางมาจากประเทศที่มีพื้นฐานทางเศรษฐกิจดี เช่น นักท่องเที่ยวชาวญี่ปุ่น มักถูกจัดอยู่ในอันดับต้น ๆ ที่เป็น



ต้องการของเกือบทุกประเทศ การแสดงออกด้านพฤติกรรมการใช้จ่ายจะใช้ไปในทุก ๆ ด้าน เช่น ด้านที่พัก ด้านอาหาร ด้านนันทนาการ ด้านท่องเที่ยว ด้านการซื้อของที่ระลึก จะเลือกใช้บริการอยู่ในโรงแรมหรือแหล่งท่องเที่ยวระดับสูง เป็นต้น ตรงกันข้ามหากนักท่องเที่ยวที่เดินทางมาจากกลุ่มประเทศที่พื้นฐานทางเศรษฐกิจที่ไม่ค่อยดี การแสดงออกของนักท่องเที่ยวย่อมถูกจำกัดศักยภาพในการเดินทางท่องเที่ยวแต่ละครั้งก็จะใช้จ่ายในระดับกลางถึงต่ำ

5. ปัจจัยด้านสังคมและวัฒนธรรม (socio-cultural factor) ปัจจัยด้านนี้นับว่ามีผลกระทบมากต่อการแสดงออกของพฤติกรรมนักท่องเที่ยว เพราะนักท่องเที่ยวถูกปัจจัยทางด้านสังคมและวัฒนธรรมหล่อหลอมมาตลอด และถ่ายทอดออกมาเป็นทัศนคติของกลุ่มคนเหล่านั้น ทัศนคติและวัฒนธรรมของท้องถิ่นใดท้องถิ่นหนึ่งจะเป็นตัวกำหนดรสนิยมและค่านิยมในการเดินทาง การซื้อสินค้า การเดินทางท่องเที่ยวของคนกลุ่มนั้น ๆ ซึ่งมีผลต่อการปรับปรุงผลิตภัณฑ์การท่องเที่ยวจะอยู่ในระดับใดและรูปแบบใด



### การวิเคราะห์พฤติกรรมนักท่องเที่ยวน

Kotler (2006: 112-113) ได้อธิบายถึงการเกิดพฤติกรรมของผู้บริโภคที่สามารถนำมาประยุกต์ใช้ในการวิเคราะห์พฤติกรรมนักท่องเที่ยวน (a model of consumer behavior) เพื่อให้เกิดความเข้าใจถึงการรับรู้ แรงจูงใจ ความต้องการของนักท่องเที่ยวน ทักษะคติ ความรู้สึกนึกคิดของนักท่องเที่ยวน ดังนี้

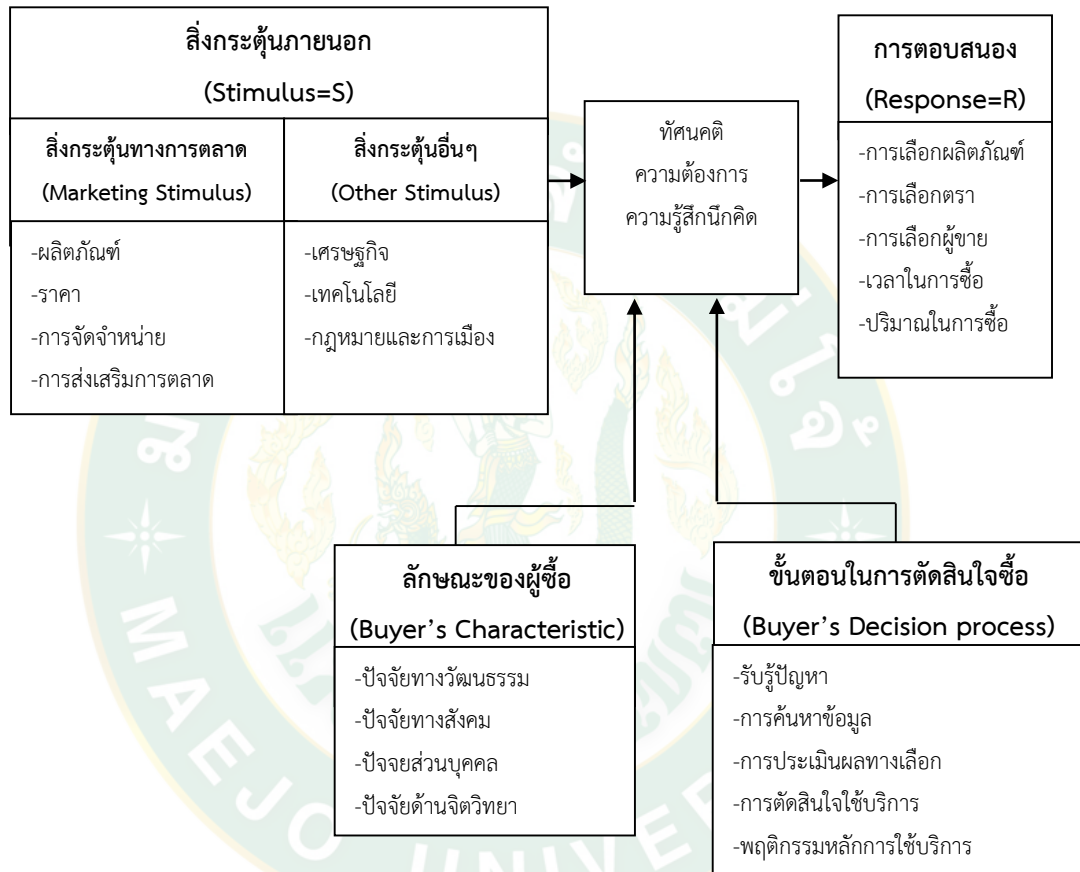

ภาพที่ 7 แบบจำลองพฤติกรรมผู้บริโภค

ที่มา: Kotler (2006: 113)

จากภาพที่ 7 แสดงกระบวนการของทฤษฎีพฤติกรรมของผู้บริโภค เริ่มต้นจากการที่เกิดสิ่งกระตุ้น (stimulus) ที่ทำให้เกิดการกระตุ้นผู้บริโภค จนทำให้เกิดความต้องการอันดับแรก สิ่งกระตุ้นดังกล่าวที่ผ่านเข้ามาในความรู้สึกนึกคิดของผู้ซื้อนั้น (buyer's black box) เปรียบเสมือนกล่องดำที่ผู้ผลิตหรือผู้ขายไม่สามารถทำการคาดคะเนความรู้สึกนึกคิดของผู้ซื้อได้ซึ่งความรู้สึกนึกคิดของผู้ใช้บริการจะได้รับอิทธิพลจากลักษณะต่าง ๆ หลังจากนั้นจะมีการตอบสนองของผู้ซื้อ (buyer's response) หรือการตัดสินใจซื้อ (buyer's purchase decision) จากการเริ่มต้นที่สิ่งกระตุ้น (stimulus)

ที่ทำให้เกิดความต้องการก่อน แล้วตามด้วย การทำให้เกิดการตอบสนอง (response) ตามมานั้น จึงสามารถเรียกว่ากระบวนการนี้ว่า SR theory โดยมีรายละเอียดของทฤษฎีดังนี้ (Kotler, 2006: 113-115)

1. สิ่งกระตุ้น (stimulus) อาจเกิดขึ้นเองจากภายในร่างกายและสิ่งกระตุ้นภายนอกนักการตลาดสนใจและจัดสิ่งกระตุ้นภายนอก เพื่อให้ผู้บริโภคเกิดความต้องการผลิตภัณฑ์สิ่งกระตุ้นถือเป็นเหตุจูงใจให้เกิดการซื้อสินค้า ซึ่งอาจใช้เหตุจูงใจด้านเหตุผลและใช้เหตุจูงใจซื้อ ด้านจิตวิทยา (อารมณ์) ก็ได้ สิ่งกระตุ้นภายนอกประกอบด้วย 2 ส่วนคือ 1) สิ่งกระตุ้นทางการตลาด (marketing stimulus) เป็นสิ่งกระตุ้นที่นักการตลาดสามารถควบคุมและต้องจัดให้มีขึ้นเป็นสิ่งกระตุ้นที่เกี่ยวข้องกับส่วนประสมทางการตลาดประกอบด้วย สิ่งกระตุ้นด้านผลิตภัณฑ์สิ่งกระตุ้นด้านราคา สิ่งกระตุ้นด้านช่องทางการจัดจำหน่าย สิ่งกระตุ้นด้านการส่งเสริมการตลาด และ 2) สิ่งกระตุ้นอื่น ๆ ที่เป็นสิ่งกระตุ้นความต้องการผู้บริโภคที่อยู่ภายนอกองค์กร ซึ่งบริษัทควบคุมไม่ได้สิ่งกระตุ้นเหล่านี้ ได้แก่ เศรษฐกิจ เทคโนโลยี การเมือง วัฒนธรรม

2. กล่องดำหรือความรู้สึกนึกคิดของผู้บริโภค (buyer's black box) ความรู้สึกนึกคิดของผู้ซื้อที่เปรียบเสมือนกล่องดำ (black box) ซึ่งผู้ผลิตหรือผู้ขายไม่ทราบได้ จึงต้องพยายามค้นหาความรู้สึกนึกคิดของผู้ซื้อและกระบวนการตัดสินใจของผู้ซื้อซึ่งประกอบด้วย

2.1 ลักษณะของผู้ซื้อ (buyer's characteristic) ลักษณะของผู้ซื้อที่มีอิทธิพลจากปัจจัยต่าง ๆ คือ ปัจจัยด้านวัฒนธรรม ด้านสังคม ด้านส่วนบุคคล และด้านจิตวิทยา

2.1.1 ปัจจัยด้านวัฒนธรรม (culture factors) เป็นปัจจัยขั้นพื้นฐานที่สุดในการกำหนดความต้องการและพฤติกรรมของมนุษย์ เป็นสัญลักษณ์และสิ่งที่มนุษย์สร้างขึ้นโดยเป็นที่ยอมรับจากรุ่นหนึ่งไปสู่อีกรุ่นหนึ่งโดยเป็นตัวกำหนดและควบคุมพฤติกรรมของมนุษย์ในสังคมหนึ่ง ค่านิยมในการกำหนดลักษณะของสังคม และกำหนดความแตกต่างของสังคมหนึ่งจากสังคมอื่น ๆ วัฒนธรรมทางด้านความต้องการและพฤติกรรมของบุคคล วัฒนธรรมแบ่งออกเป็น 1) วัฒนธรรมพื้นฐาน เป็นลักษณะพื้นฐานของบุคคลในสังคมเป็นตัวกำหนด ปัจจัยทางด้านความต้องการและพฤติกรรมของบุคคลเพราะถูกหล่อหลอมมาตั้งแต่เด็ก 2) วัฒนธรรมกลุ่มย่อยที่เกิดจากพื้นฐานทางภูมิศาสตร์ และลักษณะพื้นฐานของมนุษย์ แยกออกเป็น กลุ่มเชื้อชาติ กลุ่มศาสนา กลุ่มสีผิว พื้นที่ทางภูมิศาสตร์ กลุ่มอาชีพ กลุ่มย่อยด้านอายุ และกลุ่มย่อยด้านเพศ และ 3) ชั้นของสังคม เป็นการแบ่งสมาชิกในสังคมออกเป็นระดับฐานะที่แตกต่างกัน ซึ่งแต่ละชั้นของสังคมจะมีค่านิยมและพฤติกรรมการบริโภคเฉพาะอย่าง

2.1.2 ปัจจัยทางสังคม (social factors) เป็นปัจจัยภายนอกและเป็นปัจจัยที่เกี่ยวข้องในชีวิตประจำวันและมีอิทธิพลต่อพฤติกรรมการซื้อ ลักษณะทางสังคมประกอบด้วย กลุ่มอ้างอิงครอบครัว บทบาทและสถานะของผู้ซื้อ

- กลุ่มอ้างอิงหมายถึงกลุ่มใด ๆ ที่มีการเกี่ยวข้องกัน ระหว่างคนในกลุ่ม แบ่งเป็น 2 ระดับ ระดับแรก คือ กลุ่มปฐมภูมิ ได้แก่ ครอบครัว เพื่อนสนิท มักมีข้อจำกัดในเรื่องอาชีพ ระดับชั้นทางสังคม และช่วงอายุ ส่วนระดับที่ 2 คือ กลุ่มทุติยภูมิ เป็นกลุ่มทางสังคมที่มีความสัมพันธ์แบบตัวต่อตัว แต่ไม่บ่อย มีความเหนียวแน่นน้อยกว่ากลุ่มปฐมภูมิ

- ครอบครัว เป็นสถาบันที่ทำการซื้อเพื่อการบริโภคที่สำคัญที่สุดนักรการตลาด จะพิจารณาครอบครัวมากกว่าพิจารณาเป็นรายบุคคล

- บทบาททางสถานะบุคคลที่จะเกี่ยวข้องกับหลายกลุ่ม เช่น ครอบครัว กลุ่มอ้างอิง ทำให้บุคคลมีบทบาทและสถานภาพที่แตกต่างกันในแต่ละกลุ่ม

2.1.3 ปัจจัยส่วนบุคคล (personal factors) การตัดสินใจของผู้ซื้อมักได้รับอิทธิพล จากคุณลักษณะส่วนบุคคลต่าง ๆ เช่น อายุ รายได้ ครอบครัว อาชีพ สถานการณ์ทางเศรษฐกิจ การศึกษา รูปแบบการดำเนินชีวิต บุคลิกภาพ และแนวความคิดส่วนบุคคล

2.1.4 ปัจจัยทางจิตวิทยา (psychological factors) หมายถึง เป็นปัจจัยภายในตัว ผู้บริโภคที่มีอิทธิพลต่อพฤติกรรมการซื้อและการใช้สินค้า ปัจจัยทางจิตวิทยาประกอบด้วย การจูงใจ การรับรู้ การเรียนรู้ ความเชื่อถือ ทศนคติ บุคลิกภาพ และแนวคิดของตนเอง

2.2 กระบวนการตัดสินใจซื้อ (buyer's response) หรือการตัดสินใจซื้อของผู้บริโภคหรือ ผู้ซื้อเพื่อเลือกผลิตภัณฑ์ตราสินค้าผู้ขายเวลาในการซื้อและปริมาณการซื้อซึ่งมีกระบวนการดังนี้

2.2.1 การรับรู้ปัญหา (problem recognition) หมายถึง การที่บุคคลรับรู้ถึงความ ต้องการของตนเองซึ่งอาจเกิดขึ้นเอง หรือเกิดจากสิ่งกระตุ้นความต้องการภายในตัวบุคคล เมื่อถึงระดับ หนึ่งจะกลายเป็นกระตุ้นบุคคลให้เรียนรู้วิธีการจัดการกับสิ่งกระตุ้นจากประสบการณ์ในอดีตส่วนความ ต้องการจากสิ่งกระตุ้นภายนอกนั้นเกิดจากการได้รับการกระตุ้นจากสิ่งแวดล้อมภายนอกที่นักรการตลาด พยายามกระตุ้นความต้องการของผู้บริโภค เช่น การโฆษณาผ่านสื่อโทรทัศน์

2.2.2 การค้นหาข้อมูล (information search) การที่ผู้บริโภคได้รับการกระตุ้นแล้ว ยังไม่ดำเนินการตอบสนองความต้องการในทันที ความต้องการจะถูกเก็บไว้ในความทรงจำ เพื่อสนอง ความต้องการในภายหลัง และเมื่อความต้องการถูกสะสมไว้มากทำให้ผู้บริโภคเกิดความตั้งใจที่จะได้รับ การสนองความต้องการทำให้เกิดการค้นหาข้อมูลเพื่อหาทางสนองความต้องการที่ถูกกระตุ้นโดยแหล่ง ของการแสวงหาข้อมูลของผู้บริโภคจะมาจากแหล่งต่าง ๆ 4 แหล่งด้วยกันคือ แหล่งบุคคล แหล่งทางการ คำ แหล่งสาธารณะ และแหล่งประสบการณ์

2.2.3 การประเมินผลทางเลือก (evaluation of alternatives) เมื่อผู้บริโภคได้รับ ข้อมูลจากขั้นตอนที่ 2 ผู้บริโภคจะเกิดความเข้าใจ และประเมินผลทางเลือกต่าง ๆ

2.2.4 การตัดสินใจซื้อ (purchasing decision) จากการประเมินผลทางเลือกจะช่วยให้ผู้บริโภคกำหนดความพอใจระหว่างผลิตภัณฑ์ต่าง ๆ ที่เป็นทางเลือกโดยปกติแล้วผู้บริโภคจะตัดสินใจซื้อผลิตภัณฑ์ที่ชอบที่สุด

2.2.5 ความรู้สึกภายหลังการซื้อ (post purchase behavior) หลังจากซื้อและทดลองใช้ผลิตภัณฑ์แล้วผู้บริโภคจะมีประสบการณ์เกี่ยวกับความพอใจหรือไม่พอใจผลิตภัณฑ์ นักการตลาดจะต้องพยายามทราบถึงระดับความพอใจของผู้บริโภคภายหลังการซื้อเพราะถ้าผู้บริโภคพอใจภายหลังการซื้อผลิตภัณฑ์จะทำให้เกิดการซื้อซ้ำอีก

กล่าวได้ว่า การวิเคราะห์พฤติกรรมกรรมการตัดสินใจซื้อของนักท่องเที่ยวดังกล่าวข้างต้นเกี่ยวข้องกับ การกระตุ้น และตอบสนองของพฤติกรรมกรรมการบริโภคของนักท่องเที่ยว เห็นได้ว่าสิ่งกระตุ้น (input) ได้แก่ ผลิตภัณฑ์การท่องเที่ยวทุกประเภท ตลอดจนการให้บริการของธุรกิจ สินค้าและบริการเหล่านี้มีการแข่งขันสูงและเป็นแรงกระตุ้นสำคัญที่ผลักดันให้นักท่องเที่ยวเกิดความสนใจ แสวงหาข้อมูลจากสื่อต่าง ๆ ตลอดจนได้รับข้อมูลเพิ่มเติมจากบุคคลใกล้ชิด เช่น ครอบครัว กลุ่มอ้างอิง ประกอบกับการเรียนรู้ แรงจูงใจ ประสบการณ์และทัศนคติของนักท่องเที่ยว การกลั่นกรองข้อมูล ซึ่งอยู่ในกระบวนการตัดสินใจ ทำให้เกิดการรับรู้ (perception) และนำไปสู่การพยายามหาทางตอบสนองความต้องการและความจำเป็นของตน โดยการซื้อผลิตภัณฑ์การท่องเที่ยวที่เลือกสรรแล้ว การตัดสินใจซื้อสินค้าและบริการ นับว่าเป็นการตอบสนอง (output) จากสิ่งกระตุ้น และกระบวนการต่าง ๆ ตั้งแต่ต้น และถ้าสินค้าและบริการสามารถตอบสนองความจำเป็นและความต้องการได้ นักท่องเที่ยวได้รับความพอใจ จะเพิ่มประสบการณ์ทางบวกมากขึ้น และทำให้เกิดการซื้อซ้ำ (เดินทางมาเที่ยวและใช้บริการอีก) แต่ถ้าไม่พอใจก็จะกลายเป็นประสบการณ์ลบ และไม่กลับมาท่องเที่ยวอีกแม้ว่าจะมีเส้นทางท่องเที่ยวที่ดีกว่า

สรุปจากการศึกษาพฤติกรรมของนักท่องเที่ยว จะช่วยให้เข้าใจถึงพฤติกรรมและแรงจูงใจของนักท่องเที่ยวต่อแหล่งท่องเที่ยวเชิงวัฒนธรรมในเขตเมืองเก่าเชียงใหม่ และนำมาเป็นข้อมูลในการพัฒนารูปแบบการท่องเที่ยวเชิงวัฒนธรรมแบบสร้างสรรค์ในเขตเมืองเก่าเชียงใหม่ ให้สามารถสร้างประสบการณ์การเรียนรู้ระหว่างนักท่องเที่ยวกับชุมชนได้อย่างเหมาะสม

#### 4. แนวคิดเกี่ยวกับการบริหารประสบการณ์นักท่องเที่ยว

การวิจัยครั้งนี้ผู้วิจัยได้ทำการทบทวนแนวคิดที่เกี่ยวข้องกับการบริหารประสบการณ์ผู้บริโภค/ลูกค้า เนื่องจากนักท่องเที่ยว ก็ถือเป็นผู้บริโภคหรือลูกค้าที่เดินทางเข้ามาท่องเที่ยวและใช้บริการการท่องเที่ยว และการบริหารประสบการณ์ผู้บริโภค/ลูกค้า นั้นขึ้นอยู่กับข้อมูลเชิงพฤติกรรม การบริโภคสินค้าและบริการของลูกค้า ที่องค์กรหรือหน่วยงานต่าง ๆ เก็บไว้ในฐานข้อมูล ซึ่งข้อมูลเชิงพฤติกรรมที่ได้มาบางอย่างอาจไม่ได้มาจากความต้องการของลูกค้าโดยตรง ส่งผลให้การบริหารประสบการณ์ไม่ประสบผลสำเร็จในหลายกรณี ดังนั้นแนวคิดการบริหารประสบการณ์ จึงเป็นแนวคิด

ที่ต่อยอดมาจากการศึกษาพฤติกรรมของผู้บริโภค เพื่อช่วยให้เกิดความเข้าใจลูกค้า และตอบสนองความต้องการลูกค้าได้มากขึ้นซึ่งจะส่งผลให้ลูกค้าเกิดความพึงพอใจและเกิดความภักดีต่อในองค์กรในที่สุด หรือกล่าวคือส่งผลให้นักท่องเที่ยวเกิดความพึงพอใจและกลับมาท่องเที่ยวซ้ำ บอกต่อและแนะนำการท่องเที่ยวเชิงวัฒนธรรมในเขตเมืองเก่าเชียงใหม่

### ความหมายเกี่ยวกับการบริหารประสบการณ์ผู้บริโภค

จากการทบทวนความหมายเกี่ยวกับการบริหารประสบการณ์ผู้บริโภค/นักท่องเที่ยว มีนักวิชาการทางการตลาดได้ให้ความหมายของการบริหารประสบการณ์ลูกค้า (customer experience management) ไว้หลากหลาย อาทิเช่น Meyer and Schwager (2007: 119) ให้คำจำกัดความว่า การบริหารประสบการณ์ของลูกค้า คือ การตอบสนองความต้องการที่อยู่ภายในจิตใจของลูกค้า และเป็นการตอบสนองแบบอัตวิสัยตามแต่ลักษณะเฉพาะของลูกค้าแต่ละรายทั้งทางตรงและทางอ้อม โดยทางตรงได้แก่ การที่ลูกค้าซื้อใช้และการรับบริการต่าง ๆ จากองค์กร ส่วนทางอ้อมได้แก่ การแนะนำจากพนักงานขององค์กร คำติชมจากการบอกต่อ การวิจารณ์จากผู้ใช้ การโฆษณา การรายงานข่าว เป็นต้น

Schmitt (2008: 12) อธิบายว่า การบริหารประสบการณ์ของลูกค้า คือ กระบวนการบริหารที่จะสร้างคุณค่าทางประสบการณ์องค์กรรวมให้กับลูกค้าอย่างมีกลยุทธ์ผ่านตัวสินค้าหรือบริการต่าง ๆ ขององค์กร อันจะช่วยสร้างผลตอบแทนทางการเงินให้กับองค์กร

บุริม โอทกานนท์ (2552: 24) อธิบายว่าการบริหารประสบการณ์ผู้บริโภค เป็นการสร้างประสบการณ์ทางการตลาดให้กับลูกค้า ผ่านประสาทสัมผัสทั้ง 5 (sensory) ของลูกค้าเพื่อให้เกิดความรื่นเริง (entertainment) รู้สึกผูกพัน (engagement) เกิดประสบการณ์แปลกใหม่ (experience) พึงพอใจต่อการมาเยือน (satisfaction) และเกิดความภักดี (loyalty) ต่อองค์กรและตราสินค้าหรือบริการในที่สุด

กล่าวโดยสรุปการบริหารประสบการณ์ผู้บริโภคหรือนักท่องเที่ยว จึงเป็นสิ่งที่อธิบายว่าองค์กรและสินค้าหรือบริการขององค์กรเกี่ยวข้องกับชีวิตของลูกค้าอย่างไร โดยมีการเชื่อมโยงองค์กรสินค้าหรือบริการกับลูกค้าในทุกจุดสัมผัส (touch points) เพื่อสร้างประสบการณ์ให้กับลูกค้าจากการผสมผสานองค์ประกอบต่าง ๆ เข้าด้วยกัน การบริหารประสบการณ์ผู้บริโภคจึงคำนึงถึงการเพิ่มยอดขายและการสร้างคุณค่าและความพึงพอใจในตราสินค้าให้กับลูกค้า ผ่านการให้ข้อมูล การบริการ การปฏิสัมพันธ์ ตั้งแต่ก่อนและหลังการขาย เพื่อให้เกิดความประทับใจ อันจะนำไปสู่ความภักดีต่อองค์กรหรือการกลับมาท่องเที่ยวซ้ำอีกของนักท่องเที่ยว

## กระบวนการบริหารประสบการณ์ลูกค้า

ซินจิตต์ แจ้งเจนกิจ (2556: 11-12) ได้อธิบายถึงกระบวนการบริหารประสบการณ์ลูกค้าไว้ 5 ขั้นตอนดังนี้

1. การวิเคราะห์โลกแห่งประสบการณ์ของลูกค้า (analyzing the experiential world of the customer) ในขั้นตอนนี้เป็นการวิเคราะห์สถานการณ์โดยรวม ทั้งการแข่งขันและพฤติกรรม และรูปแบบการใช้ชีวิตของผู้บริโภค ซึ่งองค์กรธุรกิจ หน่วยงานต่าง ๆ จำเป็นต้องวิเคราะห์เงื่อนไขในการตัดสินใจตลอดจนปัญหาที่ลูกค้าเคยเผชิญ ในช่วงเวลาก่อนซื้อ ระหว่างซื้อ และหลังการซื้อ โดยประกอบด้วยขั้นตอนแรกคือ กำหนดกลุ่มเป้าหมายที่ต้องการบริหารประสบการณ์ โดยพิจารณาว่าเป็นกลุ่มลูกค้าผู้บริโภคหรือลูกค้าธุรกิจ กลุ่มลูกค้าที่เป็นผู้ซื้อหรือลูกค้าที่เป็นผู้ใช้ กลุ่มลูกค้าทั่วไปหรือลูกค้าประจำ ขั้นตอนที่สองคือ แบ่งโลกประสบการณ์ของลูกค้าออกเป็น 4 ระดับขั้นคือ ประสบการณ์จากการใช้ผลิตภัณฑ์ (experience of product or brand) ประสบการณ์จากประเภทของผลิตภัณฑ์ (product category experience) ประสบการณ์จากการบริโภค (usage and consumption situation) และประสบการณ์จากสังคม (social business context) และขั้นตอนสุดท้ายคือ วิเคราะห์ประสบการณ์ที่ผู้บริโภคได้รับในทุกจุดสัมผัสที่เจ้าของสินค้าจะสามารถสร้างประสบการณ์ให้แก่ผู้บริโภคได้ เช่น วิเคราะห์และสำรวจคู่แข่งว่ามีกลยุทธ์ของคู่แข่งในการสร้างประสบการณ์ให้แก่ผู้บริโภค

2. การกำหนดโครงสร้างประสบการณ์ของลูกค้า (building the experiential platform) จะทำหน้าที่เป็นกรอบในการสื่อสารกับกลุ่มเป้าหมายเพื่อเป็นการตอกย้ำว่าองค์กร ตราสินค้า และผลิตภัณฑ์ขององค์กรมีจุดยืนด้านใด นำเสนอคุณค่าอะไรให้แก่ลูกค้าได้บ้าง โครงสร้างประสบการณ์ของลูกค้า ประกอบไปด้วย 3 ส่วน คือ 1. การกำหนดจุดยืนเกี่ยวกับประสบการณ์ของผู้บริโภคที่มีต่อตราสินค้าหรือบริการ 2. การกำหนดค่านิยมสัญญาที่ผู้บริโภคจะได้รับจากประสบการณ์ และ 3. การกำหนดแนวทางในการสำรวจโครงสร้างประสบการณ์ไปปฏิบัติ

3. การออกแบบประสบการณ์ของตราสินค้า (designing the brand experience) ในขั้นตอนนี้เป็นการนำกลยุทธ์การออกแบบโครงสร้างประสบการณ์โดยรวมของลูกค้าไปปฏิบัติ ใช้เพื่อสร้างความรู้สึกที่มีต่อตราสินค้าเพื่อสร้างประสบการณ์ต่าง ๆ ไม่ว่าจะเป็นประสบการณ์ของตราสินค้าที่เป็นองค์ประกอบที่อยู่นิ่ง เช่น โลโก้ ป้ายสัญลักษณ์ บรรจุภัณฑ์ หรือ โบรชัวร์ เป็นต้น รวมไปถึงองค์ประกอบที่เปลี่ยนแปลงได้ ซึ่งเกิดขึ้นขณะที่ลูกค้ากำลังติดต่อกับสิ่งที่ลูกค้าสัมผัสได้ เช่น วิธีการพูด การบริการของพนักงานขาย และความสะดวกรสบายที่ได้รับจากการบริการ เป็นต้น

4. การออกแบบจุดสัมผัสกับลูกค้า (structuring the customer interface) หรือจุดที่ติดต่อกับประสบการณ์ของลูกค้า (customer interface or customer touch points) โดยลูกค้า

และบริษัทมีการแลกเปลี่ยนข้อมูลระหว่างกัน ซึ่งสามารถเพิ่มหรือทำลายประสบการณ์ของลูกค้าได้ บริษัทจึงจำเป็นต้องมีการออกแบบจุดสัมผัสนี้อย่างระมัดระวัง เพื่อสร้างความประทับใจให้แก่ลูกค้า

5. การพัฒนานวัตกรรมอย่างต่อเนื่อง (engaging in continuous innovation) เป็นกลยุทธ์ทางธุรกิจที่มุ่งเน้นการสร้างความแตกต่างจากคู่แข่ง การปรับปรุงและพัฒนาแผนการสร้างประสบการณ์ของลูกค้า จึงเป็นสิ่งที่จำเป็นจะต้องดำเนินการตลอดเวลา เพราะถึงแม้ว่าเจ้าของสินค้าจะสามารถทำความเข้าใจลูกค้าได้อย่างถ่องแท้ และนำกลยุทธ์นี้ไปสร้างประสบการณ์ให้แก่ลูกค้าเป็นหลักแล้วก็ตาม แต่ก็อาจเกิดการตอบโต้จากคู่แข่งทางการค้าด้วยการมอบประสบการณ์ให้แก่ลูกค้าที่ทัดเทียมกัน รวมทั้งผู้บริโภคเองก็จะมีคาดหวังว่าจะได้รับประสบการณ์จากบริษัทที่อยู่สูงขึ้นไปจากเดิม

### ประเภทของการบริหารประสบการณ์ลูกค้า

Schmitt (2008: 15-16) ได้แบ่งประเภทของประสบการณ์ลูกค้าเป็น 5 ประเภท ได้แก่

1. ประสบการณ์จากประสาทสัมผัส (sense) เป็นผลที่เกิดจากการมีปฏิสัมพันธ์กับตราสินค้าในทุกจุดสัมผัส โดยผ่านทางประสาทสัมผัสทั้งห้า คือ การมองเห็น การได้ยิน การรับกลิ่น การรับรส รวมไปถึงการสัมผัสจะช่วยให้ผู้บริโภคเกิดประสบการณ์อันประทับใจ

2. ประสบการณ์จากความรู้สึก (feel) ประสบการณ์จากความรู้สึกเป็นอารมณ์ที่เกิดขึ้นจากการมีปฏิสัมพันธ์กับตราสินค้าผ่านทางจุดสัมผัสต่าง ๆ โดยความรู้สึกสามารถแบ่งออกได้เป็น 2 ระดับ คือ 1) อารมณ์ (mood) ความรู้สึกเชิงบวกหรือเชิงลบต่อสิ่งต่าง ๆ ณ ช่วงเวลาใดเวลาหนึ่ง และ 2) ความรู้สึก (emotion) ความรู้สึกเชิงบวกหรือเชิงลบต่อสิ่งต่าง ๆ ที่มีความเข้มข้นคงทนและใช้เวลาในการเปลี่ยนแปลงที่ยาวนานกว่าอารมณ์ นอกจากนี้ด้วยว่าปกติแล้วความรู้สึกของบุคคลทั่วไปจะเกิดจากการที่ได้เข้าไปร่วมอยู่ในเหตุการณ์ ไม่ว่าจะเป็นการได้มีปฏิสัมพันธ์กับตราสินค้า ตัวสินค้าหรือการบริการโดยประสบการณ์ดังกล่าวสามารถสร้างให้เกิดอารมณ์ต่าง ๆ ทั้งในเชิงบวกและเชิงลบได้ เช่น สนุก เบิกบานใจ อิ่มเอิบ สงบ ไม่พอใจ กังวล และเศร้าหมอง เป็นต้น

3. ประสบการณ์จากความคิด (think) เป็นความคิดและจินตนาการของผู้บริโภคเกี่ยวกับบริการและคุณภาพของบริการ ที่เกิดจากการมีปฏิสัมพันธ์กับตราสินค้า โดยกลยุทธ์การสร้างประสบการณ์ทางความคิดออกเป็น 3 ขั้นตอนคือ ขั้นที่ 1 สร้างความประหลาดใจ (surprise) เพื่อกระตุ้นให้ผู้บริโภคเกิดความคิดสร้างสรรค์ ขั้นที่ 2 สร้างความสงสัย (intrigue) เพื่อกระตุ้นให้ผู้บริโภคเกิดความอยากรู้อยากเห็น ขั้นที่ 3 กระตุ้นให้ขุ่นเคือง (provocation) เพื่อกระตุ้นให้ผู้บริโภคถกเถียงหรือตักตวง

4. ประสบการณ์จากการกระทำ (act) เป็นผลที่แสดงออกมาในรูปแบบของพฤติกรรมและดำเนินชีวิตจากการมีปฏิสัมพันธ์กับตราสินค้า แบ่งออกเป็น 3 ชนิดคือ 1) ประสบการณ์ทางกายภาพ



เป็นประสบการณ์ที่เกิดขึ้นจากการทำงานของร่างกาย และประสบการณ์จากการลงมือทำในระยะเวลาสั้น ๆ เช่น การได้ชิมไอศกรีมรสชาติใหม่ ๆ การได้ลงมือปรุงอาหารเองที่ร้านอาหาร

2) ประสบการณ์ในการดำเนินชีวิตเป็นประสบการณ์จากการทำในระยะยาว ซึ่งเป็นแบบแผนการดำเนินชีวิตที่แสดงออกผ่านทางความคิด ความสนใจ และกิจกรรมที่เป็นกิจวัตรของผู้บริโภค โดยสอดคล้องกับตราสินค้า เช่น nike กระตุ้นให้คนหันมาออกกำลังกาย ด้วยคำพูดที่ว่า “Just do it” เป็นต้น

3) ประสบการณ์จากการมีปฏิสัมพันธ์เป็นประสบการณ์จากการกระทำร่วมกับผู้อื่น ซึ่งมีลักษณะของการสื่อสาร 2 ทาง เช่น ประสบการณ์จากการร่วมแสดงความคิดเห็นผ่านทางรายการโทรทัศน์ หรือการเข้าร่วมกิจกรรมต่าง ๆ

5. ประสบการณ์จากความสัมพันธ์ (relate) เป็นผลที่เกิดจากการมีปฏิสัมพันธ์กับตราสินค้าในทุกจุดสัมผัส ซึ่งเป็นประสบการณ์ที่ผู้บริโภครับรู้เชื่อมโยงระหว่างตนเองกับตัวตนในอุดมคติ สังคม และตราสินค้าซึ่งผู้บริโภคต้องการที่จะเชื่อมโยงตนเองกับสมาชิกคนอื่น ๆ ในสังคมด้วยการใช้สินค้าเดียวกันกับคนที่อยู่ในกลุ่มเดียวกันกับตน ดังนั้นเจ้าของสินค้าหรือบริการจึงควรสร้างประสบการณ์จากความสัมพันธ์นี้โดยกระตุ้นให้ผู้บริโภคเชื่อมโยงกับผู้บริโภคคนอื่น ๆ และสร้างความเชื่อมโยงต่อตราสินค้า รวมไปถึงกระตุ้นให้ผู้บริโภคเกิดความสัมพันธ์กันอย่างใกล้ชิด ด้วยชุมชนตราสินค้านั่นเอง โดยตัวอย่างของตราสินค้าที่ประสบความสำเร็จจากการสร้างประสบการณ์จากความสัมพันธ์ก็คือสินค้า harley-davidson ที่สามารถสร้างให้ลูกค้ารู้สึกถึงความเป็นอันหนึ่งอันเดียวกันและสร้างความสัมพันธ์ที่แน่นแฟ้นได้

จากที่กล่าวมาข้างต้นจะเห็นได้ว่า แนวคิดเกี่ยวกับการบริหารประสบการณ์นักท่องเที่ยวที่มีความจำเป็นกับหน่วยงานที่เกี่ยวข้องในปัจจุบันเป็นอย่างยิ่ง เนื่องจากการสร้างความสัมพันธ์ สร้างความเข้าใจในความต้องการของนักท่องเที่ยว และหน่วยงานที่เกี่ยวข้องกับการจัดการท่องเที่ยวเชิงสร้างสรรค์พร้อมที่จะตอบสนองความของนักท่องเที่ยวอย่างเหมาะสม เพื่อให้นักท่องเที่ยวได้รับประสบการณ์ที่ดี เกิดความพึงพอใจ จนทำให้เกิดความต้องการกลับมาเที่ยวซ้ำ บอกต่อและแนะนำ รวมถึงขึ้นชอบแหล่งท่องเที่ยวเชิงสร้างสรรค์ ซึ่งถือเป็นการบริหารประสบการณ์นักท่องเที่ยวที่มีประสิทธิภาพ เกิดความจงรักภักดีต่อการท่องเที่ยวเชิงสร้างสรรค์ในเขตเมืองเก่าเชียงใหม่ในที่สุด ซึ่งถือเป็นการสร้างภาพลักษณ์การท่องเที่ยวเชิงสร้างสรรค์ในเขตเมืองเก่าเชียงใหม่ที่สอดคล้องกับเอกลักษณ์ของการเป็นจังหวัดที่มีวัฒนธรรม ประเพณีที่หลากหลาย โดดเด่น ดังนั้นผู้วิจัยจึงนำแนวคิดเกี่ยวกับการบริหารประสบการณ์ลูกค้า มาเป็นแนวทางในการวิเคราะห์พฤติกรรมและแรงจูงใจของนักท่องเที่ยวต่อแหล่งท่องเที่ยวเชิงวัฒนธรรมในเขตเมืองเก่าเชียงใหม่ รวมถึงพัฒนารูปแบบการจัดการท่องเที่ยวเชิงสร้างสรรค์ในเขตเมืองเก่าเชียงใหม่ตามความต้องการของนักท่องเที่ยว

## 5. งานวิจัยที่เกี่ยวข้อง

การวิจัยนี้ ผู้วิจัยได้ศึกษา ค้นคว้างานวิจัยที่เกี่ยวข้องกับแหล่งท่องเที่ยวเชิงวัฒนธรรมในจังหวัดเชียงใหม่ และการท่องเที่ยวเชิงสร้างสรรค์ทั้งในและต่างประเทศ ดังนี้

### งานวิจัยที่เกี่ยวข้องแหล่งท่องเที่ยวเชิงวัฒนธรรมในจังหวัดเชียงใหม่

อัชฎา โปราณานนท์ (2554) ในบทความการวิจัยเรื่อง สถาปัตยกรรมเมืองเชียงใหม่: ความเปลี่ยนแปลงของสิ่งแวดล้อม จากการรุกรานของมนุษย์ มีวัตถุประสงค์รวบรวมผลงานการสร้างสรรค์เกี่ยวกับภูมิทัศน์วัฒนธรรมของจังหวัดเชียงใหม่และจังหวัดใกล้เคียงที่มีเขตติดต่อกัน ซึ่งกรณีของเมืองเชียงใหม่พบว่า สถาปัตยกรรมหรือภูมิทัศน์ของเมืองเชียงใหม่ในปัจจุบันได้เปลี่ยนแปลงไปจากอดีตมาก แม้ว่าทั้งภาครัฐและภาคเอกชนบางส่วน จะพยายามอนุรักษ์สิ่งเหล่านี้ไว้อย่างเต็มที่แล้ว แต่ก็ยังไม่อาจต้านทานกระแสการพัฒนาที่ครอบงำเมืองเชียงใหม่เอาไว้ได้ เช่น วัดวาอาราม หรืออาคารบ้านเรือนสมัยเก่า ล้วนถูกแทนที่ด้วยสถาปัตยกรรมร่วมสมัยแบบใหม่ อาคารพาณิชย์ ตึกสูง ฯลฯ ส่งผลให้ภาพลักษณ์ของสถาปัตยกรรมท้องถิ่นเมืองเก่าเชียงใหม่ ที่นับวันจะสูญหายไปจากเมืองเชียงใหม่

แทนวธุธา ไทยสันทัด (2555: 1) วิจัยเรื่อง วัดร้าง ปัญหาและโอกาสสำหรับเมืองเก่าเชียงใหม่ มีวัตถุประสงค์ในการศึกษาถึงปัญหาและโอกาสของวัดร้างที่ปรากฏอยู่มากมายในตัวเมืองเชียงใหม่ โดยกำหนดพื้นที่ศึกษาเฉพาะเขตกำแพงเมืองชั้นในและชั้นนอก จากการศึกษา พบว่าจังหวัดเชียงใหม่เคยมีวัดร้างทั้งหมด 948 วัด โดย 99 วัด อยู่ในเขตกำแพงเมืองชั้นใน ทั้งนี้มีเพียง 35 วัดที่ยังคงสภาพสถานที่ศักดิ์สิทธิ์ในปัจจุบันและ 10 วัด มีสภาพคงเหลือเพียงเจดีย์ ในเขตกำแพงเมืองชั้นนอกนั้นปัจจุบันเหลือหลักฐานเพียง 10 วัด และเพิ่งได้รับการฟื้นฟูสำเร็จ 1 วัด หลักฐานของวัดร้างที่เหลือรอดพ้นจากอดีตเหล่านี้ ปัจจุบันแม้จะตั้งอยู่ที่เดิมแต่สภาพแวดล้อมได้เปลี่ยนไปตามยุคสมัยในหลายรูปแบบ เช่น โรงเรียน สถานที่ราชการ ชุมชน และถนน จากการศึกษาพบว่าวิธีการจัดการต่อวัดร้างที่ก่อให้เกิดปัญหาความไม่ยั่งยืนได้แก่ วิธีคิดว่าเป็น “โบราณสถานที่ตายแล้ว” (dead monument) ตลอดมา ยิ่งไปกว่านั้นพบว่าสังคมยังมีความเข้าใจที่คลาดเคลื่อนต่อวัดร้างอีกด้วย ด้วยเหตุนี้การสร้าง ความเข้าใจที่ถูกต้องต่อการรับรู้จึงเป็นการแก้ปัญหาในขั้นแรก ในขั้นต่อมาการพิจารณาถึงสภาพของวัดร้างในปัจจุบันที่แตกต่างกันออกไปจะนำไปสู่การพัฒนาสภาพพื้นที่ที่จับต้องได้ไปพร้อมๆกันทั้งกายภาพและกิจกรรม โดยยึดหลัก “ความมีชีวิตและความต่อเนื่อง” (livability and continuity) ในการพัฒนาโดยพิจารณาทั้งคุณค่าที่จับต้องได้และไม่ได้ (tangible/intangible value) ไปพร้อมกัน

ภัชรบด ฤทธิ์เต็ม (2556: 1-2) วิจัยเรื่อง รูปแบบการจัดการท่องเที่ยวเชิงศาสนาและวัฒนธรรมในวัด มีวัตถุประสงค์เพื่อศึกษาสภาพและความพึงพอใจของการท่องเที่ยววัดในจังหวัดเชียงใหม่ และรูปแบบการจัดการท่องเที่ยวในวัดในจังหวัดเชียงใหม่ เป็นการวิจัยเชิงเอกสาร (documentary research) การวิจัยภาคสนาม (survey research) โดยใช้วิธีการแบบสอบถาม (questionnaire) กับกลุ่ม

ตัวอย่างจำนวน 400 คน การสัมภาษณ์ (interview) ผู้มีส่วนเกี่ยวข้อง และการสังเกตการณ์ (observation) พื้นที่วัดท่องเที่ยวในจังหวัดเชียงใหม่ ผลการวิจัย พบว่า จังหวัดเชียงใหม่ มีแหล่งท่องเที่ยวธรรมชาติ โบราณสถาน โบราณวัตถุ โดยเฉพาะกลุ่มแหล่งท่องเที่ยววัดในตัวเมืองเชียงใหม่ ประกอบด้วยแหล่งท่องเที่ยวที่สำคัญทางประวัติศาสตร์ คือ วัดต่าง ๆ รวม 86 วัด มีวัดที่สำคัญและมีชื่อเสียง เช่น วัดพระธาตุดอยสุเทพราชวรมหาวิหาร วัดพระสิงห์วรมหาวิหาร วัดเจดีย์หลวง วัดสวนดอก วัดเจ็ดยอด วัดเชียงยืน เป็นต้น ดังนั้น การที่นักท่องเที่ยวเดินทางมาเยือนเชียงใหม่เป็นจำนวนมาก ทำให้เกิดปัญหาความเสื่อมโทรมของแหล่งท่องเที่ยว ซึ่งมีถึง 13 แห่งในจังหวัดเชียงใหม่ เช่น วัดพระธาตุดอยสุเทพราชวรมหาวิหาร วัดเจดีย์หลวง วัดถ้ำเชียงดาว เป็นต้น ทำให้เกิดปัญหาด้านการท่องเที่ยว 5 ประเด็นหลัก คือ ปัญหาด้านอุปทานทางการท่องเที่ยว ปัญหาการพัฒนาสถานที่และสินค้าของการท่องเที่ยว ปัญหาด้านบุคลากรการท่องเที่ยว ปัญหาสภาพแวดล้อม และปัญหาด้านนโยบายการท่องเที่ยว จากผลการสำรวจความพึงพอใจการท่องเที่ยววัดในจังหวัดเชียงใหม่ พบว่านักท่องเที่ยวมีความพึงพอใจต่อสถานที่ท่องเที่ยวและการจัดการท่องเที่ยว อยู่ในระดับมาก โดยลำดับแรกด้านทรัพยากรการท่องเที่ยว รองลงมาคือ ด้านสิ่งอำนวยความสะดวก ส่วนความพึงพอใจด้านกลยุทธ์การท่องเที่ยว รองลงมาคือ ด้านบุคลากร และด้านประชาสัมพันธ์ อยู่ในระดับปานกลาง นอกจากนี้ นักท่องเที่ยวมีความเห็นว่าสิ่งที่วัดควรปรับปรุง คือ การจัดหาถังขยะและจัดระเบียบสถานที่ทิ้งขยะให้เพียงพอ การดูแลรักษาความสะอาดของห้องน้ำ และควรมีแผนผังแสดงแหล่งท่องเที่ยวในวัด

ประทีป พิษทองกลาง (2558: 111) วิจัยเรื่อง เส้นทางท่องเที่ยวเชิงศาสนาประเภทเจดีย์และพระพุทธรูปสำคัญในจังหวัดเชียงใหม่ มีวัตถุประสงค์เพื่อศึกษาสภาพการณ์ในการท่องเที่ยวเชิงธรรมะในจังหวัดเชียงใหม่ ศึกษาประวัติศาสตร์ และคุณค่าเกี่ยวกับแหล่งท่องเที่ยวเชิงธรรมะประเภทเจดีย์และพระพุทธรูปสำคัญในจังหวัดเชียงใหม่ และเพื่อนำเสนอเส้นทางการท่องเที่ยวเชิงธรรมะประเภทเจดีย์และพระพุทธรูปสำคัญในจังหวัดเชียงใหม่ ใช้การวิจัยแบบผสมวิธีระหว่างการวิจัยเชิงปริมาณและคุณภาพ พื้นที่วิจัย คือ วัดในเขตอำเภอเมืองเชียงใหม่ จำนวน 16 วัด ใช้วิธีคัดเลือกแบบเจาะจงจากรายชื่อวัดที่ปรากฏในชินกาลมาลีปกรณ์ เครื่องมือที่ใช้ในการวิจัย มี 3 ชนิด ได้แก่ แบบสอบถาม แบบสัมภาษณ์ และการสนทนากลุ่ม ข้อมูลเชิงปริมาณได้จากแบบสอบถามนักท่องเที่ยวกลุ่มตัวอย่าง จำนวน 400 คน ข้อมูลเชิงคุณภาพ ได้จากศึกษาเอกสาร ร่วมกับการสัมภาษณ์ และสนทนากลุ่มกับผู้มีส่วนเกี่ยวข้อง จำนวน 20 คน ผลการวิจัยพบว่า สภาพการณ์ของการท่องเที่ยวเชิงธรรมะในจังหวัดเชียงใหม่ นักท่องเที่ยวใช้ระยะเวลาส่วนใหญ่ 1 วัน แบบเช้าไป-เย็นกลับ นิยมท่องเที่ยวไหว้พระมากที่สุด วัดพระธาตุดอยสุเทพราชวรวิหารเป็นวัดที่นักท่องเที่ยวที่นิยมมากที่สุด วัดในเขตอำเภอเมือง จังหวัดเชียงใหม่ทั้ง 16 แห่ง มีประวัติศาสตร์ คุณค่าและศักยภาพในการพัฒนาให้เป็นแหล่งท่องเที่ยวเชิงธรรมะได้ในระดับสูง เส้นทางท่องเที่ยวที่นำเสนอแบ่งเป็น 2 เส้นทาง คือ เส้นทางตามชื่อวัดที่เป็นมงคล และเส้นทางประวัติศาสตร์การสร้างเจดีย์และพระพุทธรูปสำคัญ

กาญจนา สุระ (2558: 1-2) วิจัยเรื่อง การพัฒนาศักยภาพการบริหารจัดการท่องเที่ยวเชิงวัฒนธรรมของท้องถิ่น จังหวัดเชียงใหม่ มีวัตถุประสงค์เพื่อศึกษาศักยภาพการบริหารจัดการการท่องเที่ยวเชิงวัฒนธรรมของท้องถิ่น สังเคราะห์รูปแบบการท่องเที่ยวเชิงวัฒนธรรมที่เหมาะสมของท้องถิ่น และสังเคราะห์แนวทางการยกระดับการพัฒนาศักยภาพการบริหารจัดการการท่องเที่ยวเชิงวัฒนธรรมของท้องถิ่น จังหวัดเชียงใหม่อย่างยั่งยืน ผลการวิจัยพบว่า รูปแบบการท่องเที่ยวเชิงวัฒนธรรมที่เหมาะสมที่สุดของท้องถิ่น จังหวัดเชียงใหม่ คือการท่องเที่ยวเพื่อสัมผัสและเที่ยวชมศิลปะ ประเพณี วัฒนธรรมที่เป็นเอกลักษณ์ของจังหวัดเชียงใหม่ และเปิดโอกาสให้นักท่องเที่ยวได้เข้ามาเที่ยวชมและทำกิจกรรมร่วมกับคนในท้องถิ่น ในส่วนของศักยภาพการบริหารจัดการการท่องเที่ยวเชิงวัฒนธรรมของท้องถิ่นจังหวัดเชียงใหม่ พบว่า ศักยภาพของผู้นำและการบริหารจัดการองค์กรมีค่าเฉลี่ยอยู่ในระดับมากจนถึงปานกลาง ศักยภาพด้านการเงินและบัญชีมีค่าเฉลี่ยอยู่ในระดับปานกลาง ศักยภาพการบริหารจัดการด้านการตลาดอยู่ในระดับปานกลางทุกด้าน และศักยภาพด้านการผลิตและการให้บริการอยู่ในระดับปานกลางทุกด้าน ดังนั้นแนวทางการยกระดับการพัฒนาศักยภาพการบริหารจัดการการท่องเที่ยวเชิงวัฒนธรรม ประกอบไปด้วย 1) แนวทางการเตรียมความพร้อมของทุนมนุษย์ต่ออุปทานการท่องเที่ยว ได้แก่ การจัดระบบการบริหารจัดการภายในองค์กร ให้มีความชัดเจน มีการแบ่งคนทำงานให้ตรงกับความรู้และความสามารถ ให้ความสำคัญกับระบบการบันทึกบัญชีและการเงิน โดยมีการจัดทำบัญชีที่ได้มาตรฐาน มีการคิดต้นทุนและผลตอบแทน ในส่วนของการบริหารจัดการด้านการผลิตและการให้บริการจะต้องให้ชุมชนพยายาม ดึงเอาทรัพยากรการท่องเที่ยวของชุมชนมาจัดทำเป็นโปรแกรมการท่องเที่ยวที่มีความหลากหลาย เตรียมความพร้อม ฝึกฝนทักษะในด้านการใช้ภาษาเพื่อการติดต่อสื่อสาร 2) แนวทางการรักษาศักยภาพและดูแลฐานทรัพยากร การท่องเที่ยวเชิงวัฒนธรรมของชุมชนด้านการผลิตและการให้บริการโดยสำรวจศักยภาพ และฐานทรัพยากรการท่องเที่ยวเชิงวัฒนธรรมจัดแบ่งประเภทเพื่อจะได้มาจัดทำเป็นโปรแกรมการท่องเที่ยวของชุมชนได้ ขณะเดียวกันสร้างการรับรู้และความเข้าใจปลูกฝังความรักและห่วงแหนทรัพยากรการท่องเที่ยวให้เกิดขึ้นกับคนในชุมชน พร้อมกับการจัดเตรียมคน งบประมาณ แผนการดำเนินงานที่จะดูแล และรักษาฐานทรัพยากรการท่องเที่ยวของชุมชน 3) กระบวนการมีส่วนร่วมในการบริหารจัดการการท่องเที่ยวเชิงวัฒนธรรมของชุมชนจังหวัดเชียงใหม่ ชุมชนและหน่วยงานในท้องถิ่น จะต้องประสานและขับเคลื่อนการดำเนินงานเพื่ออนุรักษ์และรักษาฐานทรัพยากรการท่องเที่ยวให้เห็นเป็นเชิงประจักษ์ การเปิดโอกาสให้ภาคีเครือข่ายซึ่งเป็นหน่วยงานภายนอกทั้งภาครัฐและภาคเอกชนเข้ามาเป็นที่ปรึกษาหรือคณะกรรมการของชุมชน การท่องเที่ยวที่จะให้คำแนะนำ ตลอดจนการจัดหางบประมาณมาสนับสนุนการดำเนินงานและให้ความรู้แก่ชุมชนในการพัฒนาการท่องเที่ยวให้เกิดความยั่งยืนต่อไป

สุปิยา ปัญญาทอง (2559) วิจัยเรื่อง แนวทางการอนุรักษ์เส้นทางประวัติศาสตร์ กรณีศึกษาเมืองเก่า จังหวัดเชียงใหม่ มีวัตถุประสงค์เพื่อศึกษาแนวทางการอนุรักษ์เส้นทางประวัติศาสตร์ เมืองเก่า

จังหวัดเชียงใหม่ โดยเริ่มจากการศึกษาข้อมูลทางการด้านประวัติศาสตร์ ภาพถ่ายเก่า แนวคิดและทฤษฎีที่เกี่ยวข้องกับการอนุรักษ์ เพื่อนำมาวิเคราะห์เปรียบเทียบการเปลี่ยนแปลงเมืองตามช่วงเวลาต่าง ๆ จากองค์ประกอบทางกายภาพโดยเฉพาะในด้านโครงข่ายคมนาคมเส้นทางประวัติศาสตร์ ของเมืองเชียงใหม่ รวมไปถึงวิเคราะห์ถึงปัญหาของพื้นที่ เพื่อนำมาสรุปเป็นการเสนอแนวคิดอนุรักษ์เส้นทางประวัติศาสตร์ในเขตเมืองเก่าเชียงใหม่ บนพื้นฐานการเปลี่ยนแปลงจากองค์ประกอบทางกายภาพของเมือง ผลจากการวิจัยพบว่า พัฒนาการและการเปลี่ยนแปลงของเมืองตั้งแต่ปี พ.ศ. 1839 ถึงปัจจุบันปี พ.ศ. 2558 นั้น บ่งบอกถึงปัญหาการเปลี่ยนแปลงสภาพแวดล้อมภายในเมืองที่เสื่อมสภาพลง มีการขยายตัวของเมืองตามโครงข่ายถนน โดยขาดการคำนึงถึงองค์ประกอบที่สำคัญของเมือง เป็นผลทำให้เกิดการทำลายเอกลักษณ์และคุณค่าของพื้นที่ลง ซึ่งการเสนอแนวคิดในการอนุรักษ์เส้นทางประวัติศาสตร์ เมืองเก่าเชียงใหม่ บนพื้นฐานการเปลี่ยนแปลงของเมืองนั้น ควรยอมรับการพัฒนาของเมืองในยุคปัจจุบัน โดยไม่ปฏิเสธสิ่งใหม่อย่างสิ้นเชิง แต่จะอนุรักษ์โดยการคงหลักฐานทางประวัติศาสตร์ และบทบาทของเมืองเก่าไว้ เพื่อให้คนสามารถได้รับรู้ถึงเรื่องราวทางประวัติศาสตร์ และมีการปรับตัวไปสู่การพัฒนาอย่างยั่งยืน

สรุปจากการทบทวนงานวิจัยที่เกี่ยวข้องในประเด็น ปัญหาและการพัฒนาการท่องเที่ยวเชิงวัฒนธรรม พบว่า ปัจจุบันในเขตเมืองเก่าจังหวัดเชียงใหม่ ยังคงประสบปัญหาในเรื่องการพัฒนาแหล่งท่องเที่ยวเชิงวัฒนธรรมอยู่อย่างต่อเนื่อง เช่น ปัญหาขยะ การจํานวนนักท่องเที่ยว ปัญหาการขยายเมืองที่ส่งผลกระทบต่อแหล่งท่องเที่ยว เป็นต้น

### งานวิจัยที่เกี่ยวข้องกับพัฒนารูปแบบการท่องเที่ยวเชิงวัฒนธรรมแบบสร้างสรรค์

อาทิตยาพร อรุณพิพัฒน์พงศ์ (2554) ศึกษาเรื่อง แผนพัฒนาการท่องเที่ยวเชิงสร้างสรรค์ของกลุ่มชาติพันธุ์ในจังหวัดนครพนม มีวัตถุประสงค์เพื่อศึกษาข้อมูลของกลุ่มชาติพันธุ์ในจังหวัดนครพนมที่เอื้อต่อการท่องเที่ยว วิเคราะห์ศักยภาพทางการท่องเที่ยวของกลุ่มชาติพันธุ์ และเพื่อจัดทำแผนพัฒนาการท่องเที่ยวเชิงสร้างสรรค์ของกลุ่มชาติพันธุ์ในจังหวัดนครพนม 7 ชนเผ่า คือ ผู้ไทย ไทยกะเลิง ไทยไส้ ไทยแสก ไทยญ้อ ไทยข่า และไทยอีสาน โดยพิจารณาจากศักยภาพทางการท่องเที่ยวเป็นสำคัญ ผลการศึกษาพบว่า จากการวิเคราะห์ศักยภาพทางการท่องเที่ยวเชิงสร้างสรรค์ของกลุ่มชาติพันธุ์ ทั้ง 5 ด้าน คือ ด้านคุณค่ามรดกวัฒนธรรมและภูมิปัญญาของกลุ่มชาติพันธุ์ ด้านกายภาพของพื้นที่ ด้านสิ่งอำนวยความสะดวกและบริการทางการท่องเที่ยว ด้านความนิยมต่อแหล่งท่องเที่ยว และด้านการท่องเที่ยวเชิงสร้างสรรค์ในพื้นที่ พบว่า ชนเผ่าที่มีศักยภาพทางการท่องเที่ยวมากที่สุด คือ ชนเผ่าไทยไส้ รองลงมาคือ ชนเผ่าผู้ไทย และชนเผ่าที่มีศักยภาพน้อยที่สุด คือ ชนเผ่าไทยกะเลิง จากผลการศึกษาได้จัดทำแผนพัฒนาการท่องเที่ยวเชิงสร้างสรรค์ของกลุ่มชาติพันธุ์ในจังหวัดนครพนม ซึ่งประกอบด้วย 4 แผนงานหลัก คือ 1) การอนุรักษ์มรดกวัฒนธรรมและภูมิปัญญาของกลุ่มชาติพันธุ์ 2) การพัฒนาองค์ความรู้ด้าน

การท่องเที่ยวเชิงสร้างสรรค์ 3) การยกระดับมาตรฐานการท่องเที่ยวเชิงสร้างสรรค์ของกลุ่มชาติพันธุ์ และ 4) การสร้างความร่วมมือกับชุมชนในการจัดการการท่องเที่ยวเชิงสร้างสรรค์

วิยะดา เสรีวิชัยสวัสดิ์ (2555) ศึกษาเรื่อง การพัฒนาการท่องเที่ยวเชิงวัฒนธรรมในเขตภาคเหนือตอนบนของประเทศไทยให้เป็นรูปแบบการท่องเที่ยวเชิงสร้างสรรค์ มีวัตถุประสงค์เพื่อศึกษา การท่องเที่ยวเชิงวัฒนธรรมที่นักท่องเที่ยวต่างชาตินิยม กิจกรรมการท่องเที่ยวเชิงวัฒนธรรมที่นักท่องเที่ยวชาวต่างชาติสนใจ และเพื่อนำเสนอรูปแบบการท่องเที่ยวเชิงสร้างสรรค์ในเขตภาคเหนือตอนบนของประเทศไทย ผลการศึกษาการท่องเที่ยวเชิงวัฒนธรรมที่นักท่องเที่ยวต่างชาตินิยมในเขตภาคเหนือตอนบนของประเทศไทย พบว่า จังหวัดเชียงใหม่ที่นิยมมี 2 กิจกรรม ได้แก่ ชั้นโตกอาหารพื้นบ้านล้านนาและการทำร่มบ่อสร้าง จังหวัดเชียงรายที่นิยมมี 2 กิจกรรม ได้แก่ การทำเครื่องปั้นดินเผา และการชงชาจีน จังหวัดแม่ฮ่องสอน ที่นิยมมี 2 กิจกรรม ได้แก่ การแต่งกายของชาวไทใหญ่และการทำพานซอ ผลการศึกษาขั้นตอนของกิจกรรมการท่องเที่ยวเชิงวัฒนธรรมที่นักท่องเที่ยวต่างชาติสนใจในเขตภาคเหนือตอนบนของประเทศไทย พบว่า ขั้นตอนที่นักท่องเที่ยวต่างชาติให้ความสนใจมากที่สุด คือ การรับฟังการบรรยายประวัติความเป็นมาของศิลปวัฒนธรรม ประเพณี และกิจกรรมสนใจรองลงมา คือ การมีส่วนร่วมในการทำกิจกรรมศิลปวัฒนธรรม ประเพณี และกิจกรรมร่วมกับคนในชุมชน ส่วนรูปแบบการท่องเที่ยวเชิงสร้างสรรค์ในเขตภาคเหนือตอนบนของประเทศไทย ประกอบด้วย 3 ส่วน คือ 1) องค์ประกอบของการท่องเที่ยวเชิงสร้างสรรค์ มี 5 องค์ประกอบ คือ (1) คนในชุมชนสนับสนุน (2) ศิลปวัฒนธรรม ประเพณี และกิจกรรมท้องถิ่น (3) หน่วยงานภาครัฐที่สนับสนุน (4) ผู้ประกอบการการท่องเที่ยว และ (5) นักท่องเที่ยวเชิงสร้างสรรค์ 2) คุณลักษณะสำคัญของการท่องเที่ยวเชิงสร้างสรรค์ มี 5 ลักษณะ คือ (1) การมีส่วนร่วมของคนในชุมชน (2) การใช้ทรัพยากรที่มีอยู่ (3) การจัดกิจกรรมเป็นกลุ่มเล็ก (4) นักท่องเที่ยวได้เรียนรู้มีประสบการณ์และใช้ความคิดสร้างสรรค์ (5) การสนับสนุนจากหน่วยงานที่เกี่ยวข้อง 3) การดำเนินการการท่องเที่ยวเชิงสร้างสรรค์ในชุมชนมี 5 ขั้นตอน คือ (1) การจัดตั้งศูนย์ข้อมูลการท่องเที่ยวเชิงสร้างสรรค์ (2) การประชาสัมพันธ์และเผยแพร่ข้อมูล (3) การจัดกิจกรรมเชิงสร้างสรรค์ (4) การใช้ศักยภาพเชิงสร้างสรรค์ (5) การเรียนรู้วัฒนธรรมในชุมชน ทั้งนี้คนในชุมชน จะเป็นผู้มีบทบาทสำคัญในการดำเนินการ โดยการสนับสนุนของหน่วยงานภาครัฐที่เกี่ยวข้อง รวมทั้งผู้ประกอบการการท่องเที่ยวที่จะต้องให้การดำเนินการเป็นไปตามคุณลักษณะของการท่องเที่ยวเชิงสร้างสรรค์อย่างมีประสิทธิภาพ

สุดแดน วิสุทธิลักษณ์ และคณะ (2554) ทำการศึกษาศักยภาพของพื้นที่ในเขต สพพ.4 และ สพพ.5 เขตพื้นที่พิเศษเพื่อการท่องเที่ยวอย่างยั่งยืน เขต 4 ประกอบด้วยพื้นที่อุทยานประวัติศาสตร์สุโขทัย-ศรีสัชนาลัย-กำแพงเพชร, เขตพื้นที่พิเศษ 5 จังหวัดเลย ครอบคลุมพื้นที่เชื่อมโยงด่านซ้าย-ภูเรือ-นาแห้ว-ท่าลี่-เขียงคาน-เลย และ ภูกระดึง-หนองหิน-ภูหลวง) เพื่อพัฒนาเป็นต้นแบบการท่องเที่ยวเชิงสร้างสรรค์ในประเทศไทย จากการศึกษาพบว่า เขตพื้นที่ดังกล่าวมีคุณสมบัติทั้งในเชิงพื้นที่และ

กระบวนการ กล่าวคือ มีความหลากหลายและโดดเด่นในทางวัฒนธรรมและธรรมชาติ ขณะเดียวกัน ชุมชนในฐานะเจ้าของวัฒนธรรมมีความตระหนักในศักยภาพดังกล่าวและพร้อมจะเปิดโอกาสให้นักท่องเที่ยวได้มาเรียนรู้ผ่านกิจกรรมของชุมชนในช่วงระยะหนึ่ง โดยที่กิจกรรมที่ได้รับการคัดเลือก ร่วมกับชุมชน ได้แก่ การผลิตสังคโลก การทำผ้าหมักโคลนและการทำข้าวเป็็บ การทำพระพิมพ์ดินเผา การทำต้นผึ้ง และการผลิตผ่านนมฝ้าย สะท้อนถึงคุณสมบัติหลักของการท่องเที่ยวสร้างสรรค์ โดยเฉพาะอย่างยิ่งในประเด็นของการแลกเปลี่ยนเรียนรู้ (exchange) การทำความเข้าใจในคุณค่าทางสังคม วัฒนธรรมและสภาพแวดล้อม (spirit of place) โดยผ่านประสบการณ์ตรงกับเจ้าของวัฒนธรรม (experience) โดยที่กิจกรรมของเขตพื้นที่สพพ.4 ซึ่งเป็นพื้นที่ที่ได้รับการคัดเลือกให้เป็นมรดกโลกทางวัฒนธรรม กิจกรรมที่จะสอดคล้องกับการท่องเที่ยวเชิงสร้างสรรค์ สะท้อนให้เห็นกิจกรรมของชุมชนที่มีศักยภาพตอบรับกับทิศทางของการท่องเที่ยว ใหม่ที่สนใจในวิถีชีวิตชุมชน (life style creativity narrative) ทั้งในทางศิลปหัตถกรรม และอาหารที่เชื่อมโยงชุมชนเข้ากับเรื่องเล่าเกี่ยวกับพระร่วงที่เป็นบรรพบุรุษในตำนานของท้องถิ่น

ดวงใจ พาณิชเจริญกิจ (2555: 253-254) ศึกษาวิจัยเรื่อง การท่องเที่ยวเชิงสร้างสรรค์ จังหวัดภูเก็ต:กรณีศึกษาการท่องเที่ยวเชิงวัฒนธรรม ชิโนโปรตุกีส มีวัตถุประสงค์เพื่อศึกษาประวัติ และความเป็นมาของสถาปัตยกรรมชิโนโปรตุกีส บริบทสังคมและวัฒนธรรม รวมถึงความพร้อมด้านการท่องเที่ยวเชิงสร้างสรรค์ที่มีองค์ประกอบความพร้อมด้านเอกลักษณ์มรดกวัฒนธรรมของชุมชน เพื่อกำหนดรูปแบบการท่องเที่ยวเชิงสร้างสรรค์อย่างยั่งยืน ผลการศึกษาพบว่าด้านการท่องเที่ยวเชิงวัฒนธรรมชิโนโปรตุกีส จังหวัดภูเก็ต มีความพร้อมเกือบทุกด้านที่จะสามารถได้รับการพัฒนา รูปแบบเป็นการท่องเที่ยวเชิงสร้างสรรค์ เนื่องจากโดยภาพรวมมีความพร้อมในระดับมาก โดยเฉพาะองค์ประกอบด้านเอกลักษณ์มรดกวัฒนธรรมของชุมชนที่มีความพร้อมอยู่ในระดับมาก ได้แก่ (1) ปริมาณพลชุมชนประวัติศาสตร์ (2) สิ่งสำคัญทางประวัติศาสตร์ของชุมชน (3) ความเป็นพลเมืองของชุมชน (4) ลักษณะทางสังคมของชุมชน (5) ความรู้สึกร่วมของชุมชน (6) การมีส่วนร่วมของชุมชน และ (7) โครงสร้างพื้นฐานในชุมชน และองค์ประกอบด้านเอกลักษณ์มรดกวัฒนธรรมของชุมชนที่มีความพร้อมอยู่ในระดับปานกลาง ได้แก่ (1) วัฒนธรรมชุมชน (2) การบริหารจัดการชุมชน และ (3) กิจกรรมในชุมชนส่วนองค์ประกอบด้านการรับรู้ถึงคุณค่าทางวัฒนธรรมที่มีความพร้อมอยู่ในระดับมาก ได้แก่ (1) คุณค่าทางสถาปัตยกรรม (2) คุณค่าทางจิตใจ (3) คุณค่าทางสังคม (4) คุณค่าทางประวัติศาสตร์ (5) คุณค่าเชิงสัญลักษณ์ และ (6) คุณค่าของสถาปัตยกรรมจริงไม่ได้จำลองขึ้นมา

สุภาภรณ์ ประสงค์ทัน (2556: 225) ได้ทำการวิจัยเรื่องทุนทางสังคมกับแนวทางการส่งเสริมการท่องเที่ยวโดยชุมชนเชิงสร้างสรรค์: กรณีศึกษาชายไทยพวน อำเภอปากพลี จังหวัดนครนายก โดยมีวัตถุประสงค์เพื่อศึกษาทุนทางสังคมในการจัดการการท่องเที่ยวโดยชุมชนเชิงสร้างสรรค์ ของชาวไทยพวน อำเภอปากพลี และเพื่อนำเสนอกลยุทธ์ส่งเสริมการท่องเที่ยวโดยชุมชนเชิงสร้างสรรค์ โดย

การศึกษาเรื่องทุนทางสังคมนี้เป็นประเด็นที่สำคัญที่ส่งผลต่อศักยภาพของการท่องเที่ยวโดยชุมชนเชิงสร้างสรรค์ (Creative Community Based Tourism: CCBT) ผลการวิจัยพบว่าชาวไทยพวน อำเภอปากพลีมีทุนทางสังคมที่เด่นชัด คือ ทุนทางภูมิปัญญาและทุนทางวัฒนธรรม ประกอบกับความเป็นมิตรไมตรีช่วยเหลือเกื้อกูลซึ่งกันและกันส่งผลให้ชาวไทยพวน อำเภอปากพลีมีทุนมนุษย์ที่เข้มแข็ง ส่งผลให้เกิดผลลัพธ์เชิงบวกต่อการท่องเที่ยวโดยชุมชนเชิงสร้างสรรค์ไม่ว่าจะเป็นการประยุกต์กิจกรรมเชิงสร้างสรรค์กับวิถีชีวิตไทยพวน และในขณะเดียวกันการท่องเที่ยวโดยชุมชนเชิงสร้างสรรค์ได้เป็นตัวขับเคลื่อนให้เกิดความความสัมพันธ์ที่กลมเกลียวแน่นแฟ้นของคนในชุมชนเพิ่มมากขึ้นผ่านกระบวนการมีส่วนร่วมจัดการด้านการท่องเที่ยว และท้ายที่สุดทำให้เกิดการสืบสานและอนุรักษ์วัฒนธรรมประเพณีและวิถีชีวิตพื้นบ้าน เกิดจิตสำนึกและความภาคภูมิใจของคนในท้องถิ่น การฟื้นฟู อนุรักษ์ รักษาและสร้างสมดุลให้แก่ชุมชน ทั้ง 3 ด้าน อันได้แก่ ด้านสังคม ด้านเศรษฐกิจ และด้านสิ่งแวดล้อม

จุฑาธิป ประดิพัทธ์ธณมถ (2557: 144-150) วิจัยเรื่อง การพัฒนาการท่องเที่ยวเชิงสร้างสรรค์ : กรณีศึกษาย่านชุมชนเกาะศาลเจ้า แขวงบางระมาด เขตตลิ่งชัน กรุงเทพมหานคร มีวัตถุประสงค์เพื่อวิเคราะห์หามิติการท่องเที่ยวเชิงสร้างสรรค์ของย่านชุมชนเกาะศาลเจ้าที่มีศักยภาพในการพัฒนาตามแนวคิดการท่องเที่ยวเชิงสร้างสรรค์ ศึกษาการพัฒนาารูปแบบการผสมผสานมิติการท่องเที่ยวเชิงสร้างสรรค์ของย่านชุมชนเกาะศาลเจ้า และหาข้อเสนอแนะแนวทางในการพัฒนาพื้นที่ โดยอาศัยกลไกขับเคลื่อนภายในชุมชนเกาะศาลเจ้าเป็นการศึกษาเฉพาะกรณี ผลการศึกษาพบว่า มิติในชุมชนนำไปสู่การเสริมสร้างชุมชนให้เกิดศักยภาพที่แท้จริง โดยอาศัยกระบวนการที่สนับสนุนชุมชนเพื่อแนวทางการขับเคลื่อนทิศทางใหม่ให้เป็นรูปแบบการท่องเที่ยวอย่างยั่งยืนและโดยชุมชน การแสวงหาจุดสมดุลของความเจริญที่รุกเข้ามาสู่ชุมชนเพื่อให้ประชาชนในชุมชนความรักและหวงแหนในภูมิปัญญาของตน ประชาชนที่เป็นนักท่องเที่ยวและกลุ่มต่าง ๆ ได้สัมผัสทุนทางภูมิปัญญาและวัฒนธรรม กลายเป็นกิจกรรมสร้างสรรค์ ทั้งนี้เมื่อนำรูปแบบมาผสมผสานแล้วจึงนำไปสู่ตัวแบบของชุมชนเกาะศาลเจ้า โดยมีจุดเน้นให้นักท่องเที่ยวเป็นส่วนหนึ่งของชุมชนมากกว่าการเป็นเพียงนักท่องเที่ยวทั่วไป ข้อเสนอแนะจากการศึกษา คือ ควรจัดตั้งองค์กรชุมชนเพื่อพัฒนาการท่องเที่ยวที่อาศัย การขับเคลื่อนจากบุคลากรในชุมชน การพัฒนาชุมชนต้องอาศัยความร่วมมือจากภาคส่วนต่างๆ อาทิ งบประมาณ การจัดทำฐานข้อมูลชุมชนในเขตกรุงเทพมหานครรูปแบบของเว็บไซต์และภาครัฐควรให้การส่งเสริมสนับสนุนภูมิปัญญาท้องถิ่นของปราชญ์ชาวบ้านในชุมชนเกาะศาลเจ้า เพื่อให้เกิดการสืบสานเอกลักษณ์เฉพาะของชุมชนไม่ให้สูญหายไปนำไปสู่การพัฒนาการท่องเที่ยวอย่างสร้างสรรค์และยั่งยืน

ยุพิน อุ่นแก้ว (2558: 75-77) วิจัยเรื่อง การพัฒนาตัวบ่งชี้ความเป็นแหล่งท่องเที่ยวเชิงสร้างสรรค์ มีวัตถุประสงค์เพื่อศึกษาตัวบ่งชี้ความเป็นแหล่งท่องเที่ยวเชิงสร้างสรรค์ พัฒนาตัวบ่งชี้ความเป็นแหล่งท่องเที่ยวเชิงสร้างสรรค์สำหรับประเทศไทย ซึ่งกลุ่มตัวอย่างในการศึกษา ได้แก่ ผู้เชี่ยวชาญ ตลอดจนผู้ที่มีความรู้ทางด้านการศึกษาเชิงสร้างสรรค์ในประเทศไทย ได้แก่ ผู้เชี่ยวชาญ



ภาครัฐ ผู้เชี่ยวชาญภาคนักวิชาการ และผู้เชี่ยวชาญภาคประชาชน จำนวน 9 คน เป็นผู้ทำหน้าที่ในการคัดเลือกตัวบ่งชี้ความเป็นแหล่งท่องเที่ยวเชิงสร้างสรรค์ ด้วยเทคนิค EDFR ซึ่งในการเก็บรวบรวมข้อมูลรอบที่ 1 ผู้วิจัยทำการสัมภาษณ์เชิงลึกด้วยแบบสัมภาษณ์แบบกึ่งมีโครงสร้าง ในรอบที่ 2 และรอบที่ 3 ผู้วิจัยเก็บรวบรวมข้อมูลด้วยเทคนิคเดลฟาย ใช้แบบสอบถามเป็นเครื่องมือในการวิจัย โดยสถิติที่ใช้ในการวิเคราะห์ข้อมูล ได้แก่ ค่ามัธยฐาน ฐานนิยม และค่าพิสัยระหว่างควอไทล์ผลการวิจัย พบว่า ตัวบ่งชี้ความเป็นแหล่งท่องเที่ยวเชิงสร้างสรรค์ แบ่งออกเป็น 3 ด้าน ได้แก่ ตัวบ่งชี้ด้านสถานที่ ตัวบ่งชี้ด้านการปฏิสัมพันธ์ และตัวบ่งชี้ด้านตัวกลาง ผลการศึกษาและพัฒนาตัวบ่งชี้ความเป็นแหล่งท่องเที่ยวเชิงสร้างสรรค์ พบว่า ตัวบ่งชี้ความเป็นแหล่งท่องเที่ยวเชิงสร้างสรรค์ แบ่งออกเป็น 3 ด้าน ได้แก่ ตัวบ่งชี้ด้านสถานที่ ตัวบ่งชี้ด้านตัวกลาง และตัวบ่งชี้ด้านปฏิสัมพันธ์

ดาริน วรคุณทรัพย์ (2561: 158-161) วิจัยเรื่อง รูปแบบการจัดการทุนทางวัฒนธรรมเพื่อการท่องเที่ยวเชิงสร้างสรรค์ในประเทศไทย มีวัตถุประสงค์เพื่อศึกษาสภาพทั่วไป ปัญหา อุปสรรค และแนวทางในการจัดการทุนทางวัฒนธรรม เพื่อการท่องเที่ยวเชิงสร้างสรรค์ในประเทศไทย ผลการศึกษาสภาพทั่วไปของทุนทางวัฒนธรรมในประเทศไทย พบว่า ประกอบด้วยทุนทางวัฒนธรรมที่สำคัญ 2 ลักษณะ คือ ทุนทางวัฒนธรรมที่จับต้องได้ ได้แก่ สภาพแวดล้อมทางธรรมชาติ และสิ่งแวดล้อมที่มนุษย์สร้างขึ้น เช่น สิ่งปลูกสร้าง ของใช้ของสะสม ผลิตภัณฑ์ที่เป็นเอกลักษณ์ ชุมชนเข้มแข็ง กิจกรรมการท่องเที่ยว ทุนทางวัฒนธรรมที่จับต้องไม่ได้ ได้แก่ เรื่องราว (story) ภูมิปัญญา วิถีชีวิต วัฒนธรรม ซึ่งมีความโดดเด่นเป็นเอกลักษณ์เป็นต้นทุนสำคัญในการพัฒนาการท่องเที่ยวเชิงสร้างสรรค์ ปัญหาและอุปสรรคในการจัดการทุนทางวัฒนธรรมเพื่อการท่องเที่ยวเชิงสร้างสรรค์ ได้แก่ การกระจายรายได้ การประชาสัมพันธ์และการสื่อสาร ความพร้อมของแหล่งท่องเที่ยว แนวทางการจัดการทุนทางวัฒนธรรมเพื่อการท่องเที่ยวเชิงสร้างสรรค์ในประเทศไทย ประกอบด้วย 5 องค์ประกอบ ได้แก่ 1) การจัดการชุมชนเชิงสร้างสรรค์ หมายถึง ด้วยการสร้างการมีส่วนร่วมของสมาชิก ส่งเสริมให้สมาชิกในชุมชนเห็นคุณค่าในทุนทางวัฒนธรรมที่มีอยู่ในชุมชนของตน สร้างความรู้สึกภาคภูมิใจในทุนทางวัฒนธรรมของตน เพื่อให้เกิดความพยายามในการรักษาสิ่งที่ดีงามเหล่านี้ไว้ 2) การจัดการเรื่องราวเชิงสร้างสรรค์ การนำเรื่องราวของบุคคลสำคัญ เรื่องราวทางประวัติศาสตร์ ความเป็นมาของคนในท้องถิ่น มาเป็นหัวข้อในการจัดการท่องเที่ยวเพื่อเรียนรู้เรื่องราวต่างๆ ผ่านสถานที่จริง ผ่านผู้คนที่ยังมีชีวิตราวกับการเดินทางเรียนรู้ในพิพิธภัณฑ์ที่มีชีวิต 3) การจัดการกิจกรรมเชิงสร้างสรรค์ คือ สร้างความดึงดูดและความน่าสนใจในการท่องเที่ยว 4) การจัดการสื่อสารเชิงสร้างสรรค์ คือ การนำเสนอเรื่องราวข้อมูลรายละเอียดของทุนทางวัฒนธรรมเพื่อให้นักท่องเที่ยวได้เข้าไปสัมผัสอย่างลึกซึ้งด้วยการบอกเล่าเรื่องราวของเจ้าของพื้นที่ และ 5) การจัดการผลกระทบเชิงสร้างสรรค์ ด้วยการคำนึงถึงการฟื้นฟูและรักษาทุนทางวัฒนธรรม กระจายรายได้สู่สมาชิกในชุมชน คำนึงถึงขีดความสามารถในการรองรับได้ยึดหลักของความพอเพียง ผสานการท่องเที่ยวกับการ

อนุรักษ์วัฒนธรรม เน้นการเติบโตอย่างยั่งยืน และสร้างความกลมกลืนระหว่างการท่องเที่ยวและวิถีชีวิต

Gordin and Matetskaya (2012: 55) ได้นำเสนอบทความเรื่อง การท่องเที่ยวเชิงสร้างสรรค์ ในเซนต์ปีเตอร์สเบิร์ก มีวัตถุประสงค์เพื่อศึกษาปัจจัยที่สำคัญในการพิจารณาศักยภาพและความได้เปรียบด้านการแข่งขันของเซนต์ปีเตอร์สเบิร์กซึ่งเป็นจุดหมายในการท่องเที่ยวเชิงสร้างสรรค์ของนักท่องเที่ยว ผลการศึกษาพบว่า ปัจจัยสำคัญที่ทำให้เกิดการพัฒนากการท่องเที่ยวเชิงสร้างสรรค์ ได้แก่ 1) การมีมรดกทางวัฒนธรรมที่โดดเด่น เซนต์ปีเตอร์สเบิร์กเป็นศูนย์กลางวัฒนธรรมที่มีชื่อเสียงของโลก มรดกทางวัฒนธรรมของเมืองถูกรวมอยู่ในรายชื่อสถานที่ที่มีคุณค่าทางวัฒนธรรมและประวัติศาสตร์ของยูเนสโก 2) การขยายตัวของตลาดการท่องเที่ยว โดยเฉพาะผู้ประกอบการท่องเที่ยวมีการพัฒนาของโรงแรมเล็กและห้องพักรวมกว่า 500 แห่ง โดยแต่ละแห่งจะมีการให้บริการที่หลากหลายสำหรับผู้เข้าพักที่สามารถเลือกได้ตรงตามความต้องการ 3) การขนส่งและระบบโครงสร้างพื้นฐานภายในที่ครอบคลุม เซนต์ปีเตอร์สเบิร์กมีสนามบินนานาชาติที่สำคัญ รถไฟความเร็วสูงเชื่อมต่อไปยังเมืองสำคัญภายในรัสเซีย เฮลซิงกิ ฟินแลนด์ ท่าเรือทางทะเลและการเชื่อมโยงเรือข้ามฟากไปยังประเทศแถบบอลติก และ 4) การพัฒนาผลิตภัณฑ์และบริการการท่องเที่ยวเชิงสร้างสรรค์บนพื้นฐานของศิลปะและงานฝีมือท้องถิ่นที่โดดเด่น

Madara and Ineta (2014) นำเสนอบทความวิจัยเรื่อง เมืองริก้ากับการพัฒนากการท่องเที่ยวเชิงสร้างสรรค์ เมืองริก้า คือ เมืองหลวงของประเทศลัตเวีย เป็นหนึ่งในประเทศแถบบอลติกซึ่งติดอยู่กับทะเลบอลติก (Baltic) มีประชากรในเมืองประมาณ 6 แสนคน และมีประชากรในประเทศมีเพียงแค่อันดับ 2 ล้านคน บทความวิจัยนี้มีวัตถุประสงค์เพื่อศึกษาการท่องเที่ยวเชิงสร้างสรรค์และโอกาสในการพัฒนาและการพัฒนาในเมืองริก้า ประเทศลัตเวีย เนื่องจากกระแสแนวความคิดสร้างสรรค์ได้กลายมาเป็นแหล่งความได้เปรียบในการแข่งขัน การเปลี่ยนแปลงทางเศรษฐกิจ วัฒนธรรม และสังคมที่เกิดขึ้นในเมืองริก้า ได้ถูกนำมาเชื่อมโยงกับการท่องเที่ยวเชิงสร้างสรรค์ ผลการวิจัยพบว่า ริก้าเป็นเมืองหลวงทางวัฒนธรรมของยุโรป ได้รับการยอมรับจากนักท่องเที่ยวจำนวนมาก ที่นิยมเข้ามาท่องเที่ยวเยี่ยมชมวัฒนธรรมเมืองริก้า ได้แก่ การเยี่ยมชมศิลปะร่วมสมัยในเมือง "white nights" เป็นกิจกรรมการท่องเที่ยวเชิงสร้างสรรค์ที่นำเสนอศิลปะการแสดงละครดนตรี ประกอบการแสดงการเคลื่อนไหว กิจกรรมการชิมอาหารรสชาติดั้งเดิมของเมืองริก้า กิจกรรมเรียนรู้วันครอบครัว เป็นกิจกรรมท่องเที่ยวในเมืองริก้า ที่มีการจัดแสดงคอนเสิร์ต เกมส์ต่าง ๆ การฝึกอบรม การสาธิตการศึกษา และกิจกรรมสร้างสรรค์อื่น ๆ เกี่ยวกับการเรียนรู้ของเด็กเล็กในช่วงอายุ 3 – 10 ปี กิจกรรมงานแสดงสินค้าตามฤดูกาลและเทศกาลวันหยุดในเมืองริก้า ซึ่งตลาดและงานแสดงสินค้าของเกษตรกรเป็นงานประจำปีที่จัดทุกฤดูกาลการผลิต โดยมีสินค้าทางการเกษตร ผลไม้ตามฤดูกาล ศิลปะและงานฝีมือของเกษตรกร และนอกจากนี้ยังมีกิจกรรมเยี่ยมชมพิพิธภัณฑ์ชาติพันธุ์วิทยาของ

ลัตเวีย ที่จัดตั้งมานานกว่า 40 ปี โดยภายในพิพิธภัณฑ์ในจัดกิจกรรมเยี่ยมชมงานฝีมือของช่างทั่วประเทศลัตเวีย เช่น การตัดเย็บเครื่องหนัง งานแกะสลักไม้ งานออกแบบอัญมณี งานตีเหล็ก ช่างตะกร้า การทอผ้าพอดเตอร์ ถักนิตติ้ง เป็นต้นโดยบรรยากาศภายในพิพิธภัณฑ์ถูกจัดให้เป็นแบบสมัยโบราณ เพื่อให้นักท่องเที่ยวหรือผู้เข้าชม รู้สึกเหมือนอยู่ในเมืองริกาในอดีต พร้อมกันนั้นได้มีการจัดการแสดงของวงดนตรีพื้นบ้านและการเต้นรำแบบดั้งเดิมด้วย จากกระแสการตอบรับจากนักท่องเที่ยว ส่งผลให้รัฐบาลได้กำหนดนโยบายการท่องเที่ยวใหม่เน้นอุตสาหกรรมด้านความคิดสร้างสรรค์ทั้งทางตรงและทางอ้อม ซึ่งปัจจุบันการท่องเที่ยวเชิงสร้างสรรค์ในเมืองริกาอยู่ในขั้นตอนของการพัฒนารูปแบบที่เหมาะสมกับเมืองวัฒนธรรม และสามารถตอบสนองต่อความต้องการของนักท่องเที่ยว รวมถึงเปิดประสบการณ์ใหม่ให้นักท่องเที่ยว และประชาชนเมืองริกาได้มีส่วนร่วมในกิจกรรมอย่างต่อเนื่อง

Stipanovic and Rudan (2004: 507) ได้นำเสนอบทความเรื่อง แนวคิดการพัฒนาและกลยุทธ์สำหรับการท่องเที่ยวเชิงสร้างสรรค์ของเมือง Kvarner ประเทศโครเอเชีย มีวัตถุประสงค์เพื่อศึกษาความเป็นไปได้ในการพัฒนาเมือง Kvarner ในประเทศโครเอเชีย ให้เป็นแหล่งท่องเที่ยวเชิงสร้างสรรค์บนพื้นฐานของการวิเคราะห์สถานการณ์ปัจจุบันของการท่องเที่ยวใน Kvarner ร่วมกับความต้องการของนักท่องเที่ยวและชุมชน ผลการศึกษาพบว่า เมือง Kvarner มีวัฒนธรรมที่โดดเด่นที่สามารถนำมาสร้างจุดขายในการท่องเที่ยว แต่อย่างไรก็ตาม กระบวนการที่สำคัญอย่างหนึ่งของการพัฒนา Kvarner ให้เป็นแหล่งท่องเที่ยวเชิงสร้างสรรค์ คือการหาจุดขายที่แตกต่างจากแหล่งท่องเที่ยวใกล้เคียงอื่น ๆ และการสร้างแบรนด์ (branding) และจุดยืนของแบรนด์ (brand positioning) เพื่อสร้างความแตกต่างให้กับนักท่องเที่ยว

### **งานวิจัยที่เกี่ยวข้องกับพฤติกรรมนักท่องเที่ยวต่อการท่องเที่ยวเชิงสร้างสรรค์**

นางลักษณ์ มโนวัลย์เลา และคณะ (2558) วิจัยเรื่อง พฤติกรรมและความต้องการของนักท่องเที่ยวต่อแหล่งท่องเที่ยวเชิงสร้างสรรค์จังหวัดตราด มีวัตถุประสงค์เพื่อศึกษาพฤติกรรมและความต้องการด้านท่องเที่ยวเชิงสร้างสรรค์ และประเมินความพึงพอใจของนักท่องเที่ยวต่อรูปแบบการท่องเที่ยวเชิงสร้างสรรค์ ผลการศึกษาพบว่า นักท่องเที่ยวส่วนใหญ่เป็นเพศหญิง มีอายุระหว่าง 25-45 ปี สำเร็จการศึกษาในระดับปริญญาตรี รายได้ต่อเดือนต่ำกว่า 20,000 บาท แหล่งข้อมูลที่ใช้ในการวางแผนการเดินทาง คือการสอบถามข้อมูลจากบุคคลในครอบครัวหรือเพื่อน เคยเดินทางมาจังหวัดตราดมากกว่าหนึ่งครั้ง และจะเดินทางมาอีกในอนาคต จุดเด่นของจังหวัดตราดคือทัศนียภาพประวัติศาสตร์อันโดดเด่น และความหลากหลายทางวัฒนธรรมของชุมชน ด้านทัศนคติต่อการท่องเที่ยวเชิงสร้างสรรค์ พบว่า นักท่องเที่ยวเข้าใจว่าการท่องเที่ยวเชิงสร้างสรรค์เป็นการเน้นคุณค่าของชุมชนของแหล่งท่องเที่ยว รองลงมาคือ การศึกษาธรรมชาติและสิ่งแวดล้อม และการ

ท่องเที่ยวเชิงสร้างสรรค์สามารถสร้างความผูกพันระหว่างนักท่องเที่ยวกับชุมชนเจ้าของพื้นที่ ด้านความพึงพอใจของนักท่องเที่ยวต่อรูปแบบการท่องเที่ยวเชิงสร้างสรรค์ทางเลือกที่ได้พัฒนาขึ้น พบว่านักท่องเที่ยวส่วนใหญ่เป็นเพศหญิง อายุระหว่าง 25-45 ปี สำเร็จการศึกษาในระดับปริญญาตรี มีรายได้ต่อเดือนต่ำกว่า 20,000 บาท โดยกิจกรรมการท่องเที่ยวเชิงสร้างสรรค์ที่นักท่องเที่ยวพึงพอใจมากที่สุดได้แก่ การชื่นชมธรรมชาติหมู่เกาะต่าง ๆ ของทะเลตราด โดยเฉพาะเกาะช้าง ณ บริเวณสุดแผ่นดินตะวันออก รองลงมาคือ ชื่นชมธรรมชาติหาดทรายดำแห่งเดียวในสยาม และล่องเรือชมธรรมชาติป่าชายเลน ตกปลาน้ำตื้น ล่องเรือดูปลาก้ามปู คุณนกชายเลน ณ ชุมชนบ้านน้ำเชี่ยวตามลำดับ ขณะเดียวกันพบว่า นักท่องเที่ยวเข้าใจการท่องเที่ยวเชิงสร้างสรรค์ยังไม่ลึกซึ้ง และมีความเข้าใจคลาดเคลื่อนว่า การท่องเที่ยวเชิงสร้างสรรค์มีความหมายใกล้เคียงกับเศรษฐกิจสร้างสรรค์ แม้ว่าจะมีการระบุนิยาม การท่องเที่ยวเชิงสร้างสรรค์ในแบบสอบถามแล้วก็ตาม ดังนั้น เพื่อให้การท่องเที่ยวเชิงสร้างสรรค์จังหวัดตราดดำเนินไปอย่างมีวัตถุประสงค์และเป้าหมายที่ชัดเจน จำเป็นที่จะต้องมีการประชาสัมพันธ์รูปลักษณ์การท่องเที่ยวเชิงสร้างสรรค์ และให้ความรู้แก่ชาวบ้าน บุคคลทั่วไป ให้เข้าใจถึงความหมายของการท่องเที่ยวเชิงสร้างสรรค์

เปรมฤดี ทองลา และเพชรศรี นนทศิริ (2559: 1275) วิจัยเรื่อง คุณลักษณะของทรัพยากรการท่องเที่ยวเชิงสร้างสรรค์ตามความต้องการของนักท่องเที่ยว กรณีศึกษา ชุมชนบ้านวัดจันทร์ อำเภอกัลยาณิวัฒนา จังหวัดเชียงใหม่ มีวัตถุประสงค์เพื่อสำรวจและจำแนกประเภทของทรัพยากรการท่องเที่ยวเชิงสร้างสรรค์ และศึกษาคุณลักษณะของทรัพยากรการท่องเที่ยวเชิงสร้างสรรค์ตามความต้องการของนักท่องเที่ยว หมู่บ้านวัดจันทร์ อำเภอกัลยาณิวัฒนา จังหวัดเชียงใหม่ ผลการศึกษาพบว่าทรัพยากรการท่องเที่ยวเชิงสร้างสรรค์ ของหมู่บ้านวัดจันทร์ มีแหล่งท่องเที่ยวเชิงสร้างสรรค์ 4 ประเภท ดังนี้ คือ 1) ประเภทมรดกวัฒนธรรม เช่น พระธาตุจอมแจ้ง (โข่วโพหลู่) วิหารวัดจันทร์ (วิหารแว่นตา) 2) ประเภทวิถีชีวิต เช่น วิถีชีวิตชาวปะกาเกอญอ (เศรษฐกิจพอเพียง) การทำเกษตร และเลี้ยงสัตว์ การทำนาขั้นบันได 3) ประเภทศิลปะ เช่น การแสดงดนตรีพื้นบ้าน และการแสดงรำท้องถิ่นปะกาเกอญอ และ 4) ประเภทสินค้าที่ตอบสนองตามความต้องการที่แตกต่าง เช่น การทำอาหารท้องถิ่น เป็นต้น ซึ่งทรัพยากรการท่องเที่ยวเหล่านี้ล้วนเป็นทรัพยากรที่มีคุณค่าและถูกสืบทอดกันมาอย่างยาวนาน จึงควรค่าแก่การรักษาและอนุรักษ์ไว้ให้แก่คนรุ่นหลัง โดยการนำมาพัฒนาให้เป็นผลิตภัณฑ์ทางการท่องเที่ยวเพื่อเพิ่มมูลค่า การสร้างงานสร้างอาชีพให้แก่ชุมชน อีกทั้งยังเป็นการเผยแพร่วัฒนธรรม ประเพณีและยังสร้างความภาคภูมิใจให้กับคนในท้องถิ่นและหันมาช่วยกันดูแลรักษาต่อไป และสำหรับผลการศึกษาคูณลักษณะของทรัพยากรการท่องเที่ยวเชิงสร้างสรรค์ตามความต้องการของนักท่องเที่ยว พบว่าคุณลักษณะของทรัพยากรการท่องเที่ยวเชิงสร้างสรรค์มีทั้งหมด 5 ด้าน ได้แก่ 1) ทรัพยากรการท่องเที่ยวเชิงสร้างสรรค์บ้านวัดจันทร์ที่สามารถสร้างทักษะและประสบการณ์ ได้แก่ การทำอาหารท้องถิ่น การทำนาขั้นบันได

และป่าต้นน้ำ (ปลูกป่า สร้างฝาย) เป็นต้น 2) ทรัพยากรการท่องเที่ยวเชิงสร้างสรรค์ที่เปิดโอกาสให้นักท่องเที่ยวมีส่วนร่วม ได้แก่ การทำอาหารท้องถิ่น ทอผ้าโบราณ ปักผ้า และการทำเครื่องจักสาน เป็นต้น 3) ทรัพยากรการท่องเที่ยวเชิงสร้างสรรค์บ้านวัดจันทร์ที่มีเอกลักษณ์และโดดเด่น ได้แก่ วิหารวัดจันทร์ (วิหารแวนตา) พระธาตุหลวง และการทำอาหารท้องถิ่น 4) ทรัพยากรการท่องเที่ยวเชิงสร้างสรรค์บ้านวัดจันทร์ที่มีความแท้จริงในวิธีการผลิต ผลิตภัณฑ์ และประสบการณ์จริง ได้แก่ การทำอาหารท้องถิ่น การทำนาขั้นบันได และการแสดงรำท้องถิ่น (รำดาบ) 5) ทรัพยากรการท่องเที่ยวเชิงสร้างสรรค์บ้านวัดจันทร์ที่สามารถสร้างการแลกเปลี่ยนเรียนรู้ของนักท่องเที่ยวและคนท้องถิ่น ได้แก่ การทำอาหารท้องถิ่น ทอผ้าโบราณ ปักผ้า และการทำเครื่องจักสาน ตะกร้า ถังขยะ เป็นต้น

จากงานวิจัยที่นำเสนอ จะเห็นได้ว่า การศึกษาศักยภาพและจุดเด่นของพื้นที่ เป็นกระบวนการที่สำคัญในการพัฒนาการท่องเที่ยวเชิงสร้างสรรค์ เป็นกระบวนการที่ทำให้ทราบถึงจุดเด่นของแหล่งท่องเที่ยว รวมทั้งความสามารถหรือความพร้อมในการพัฒนา โดยการวิเคราะห์ศักยภาพของพื้นที่ที่จะพัฒนาเป็นแหล่งท่องเที่ยวจะต้องให้ความสำคัญกับปัจจัยด้านทรัพยากรที่มีอยู่เดิมเป็นสำคัญ และในกระบวนการพัฒนาการท่องเที่ยวเชิงสร้างสรรค์ในพื้นที่นั้นจำเป็นต้องใช้อย่างที่ชุมชนท้องถิ่นจะต้องเป็นส่วนหนึ่งของการริเริ่มการท่องเที่ยวในชุมชนด้วยตัวเอง และต้องคำนึงถึงการรักษาทรัพยากรหลักของการท่องเที่ยวในพื้นที่อย่างยั่งยืนต่อไป

## 6. กรอบแนวคิดการวิจัย

การวิจัยครั้งนี้ มุ่งที่จะวิเคราะห์ศักยภาพของแหล่งท่องเที่ยวเชิงวัฒนธรรมในเขตเมืองเก่าเชียงใหม่ ผู้วิจัยกำหนดองค์ประกอบในการวิเคราะห์ศักยภาพแหล่งท่องเที่ยววัฒนธรรม ในเขตเมืองเก่าเชียงใหม่ ตามแนวคิดเกี่ยวกับเกณฑ์การจัดแบ่งประเภทแหล่งท่องเที่ยวเชิงสร้างสรรค์ขององค์การ (UNCTAD) ที่ได้แบ่งประเภทของแหล่งท่องเที่ยวเชิงสร้างสรรค์ ออกเป็น 4 ประเภท ได้แก่ ประเภทมรดกทางวัฒนธรรม (heritage หรือ cultural heritage) ประเภทศิลปะ (arts) ประเภทสื่อ (media) และประเภทงานสร้างสรรค์ (functional creations) ตามแนวคิดของ Richards and Raymond (2010) และตามแนวคิดของ วุฒิไกร งามศิริจิตต์ และยอดมณี เทพานนท์ (2557) โดยผู้วิจัยได้กำหนดองค์ประกอบในการวิเคราะห์ศักยภาพของแหล่งท่องเที่ยวเชิงวัฒนธรรมในเขตเมืองเก่าเชียงใหม่ 4 ด้านได้แก่ 1) ด้านพื้นที่และคุณค่าของแหล่งท่องเที่ยว 2) ด้านการจัดกิจกรรมและประสบการณ์การท่องเที่ยว 3) การมีส่วนร่วมของชุมชนท้องถิ่น และ 4) การบริหารจัดการพื้นที่เพื่อรองรับการท่องเที่ยว วิเคราะห์พฤติกรรมและแรงจูงใจของนักท่องเที่ยวต่อแหล่งท่องเที่ยวเชิงวัฒนธรรมในเขตเมืองเก่าเชียงใหม่ ตามแนวคิดการวิเคราะห์ปัจจัยที่มีอิทธิพลต่อพฤติกรรมนักท่องเที่ยวของ Solomon (1996) และการวิเคราะห์องค์ประกอบของพฤติกรรมนักท่องเที่ยวของ เสรี วงษ์มณฑา

(2542) การวิจัยครั้งนี้ผู้วิจัยได้นำมาประยุกต์ใช้และเป็นแนวทางในการวิเคราะห์พฤติกรรมและแรงจูงใจของนักท่องเที่ยวต่อแหล่งท่องเที่ยวเชิงวัฒนธรรม ในด้านข้อมูลทั่วไป พฤติกรรมของนักท่องเที่ยวในการท่องเที่ยวในเขตเมืองเก่าเชียงใหม่ แรงจูงใจในการท่องเที่ยวเชิงวัฒนธรรม และแหล่งท่องเที่ยวเชิงวัฒนธรรมที่ต้องการท่องเที่ยว ตลอดจนพัฒนารูปแบบการจัดการท่องเที่ยวเชิงวัฒนธรรมแบบสร้างสรรค์ในเขตเมืองเก่าเชียงใหม่ โดยผู้วิจัยประยุกต์ใช้แนวคิดรูปแบบการจัดการท่องเที่ยวเชิงสร้างสรรค์ของ Richards (2010) และแบบจำลองการจัดการท่องเที่ยวเชิงสร้างสรรค์ของ Richards (2011) และองค์ประกอบของการท่องเที่ยวเชิงสร้างสรรค์ของวุฒิไกร งามศิริจิตต์ และยอดมณี เทพานนท์ (2557: 21-22) มาเป็นแนวทางในการพัฒนารูปแบบการจัดการแหล่งท่องเที่ยวเชิงวัฒนธรรมแบบสร้างสรรค์ โดยผู้วิจัยกำหนดกรอบแนวคิดในการวิจัย ดังภาพที่ 8



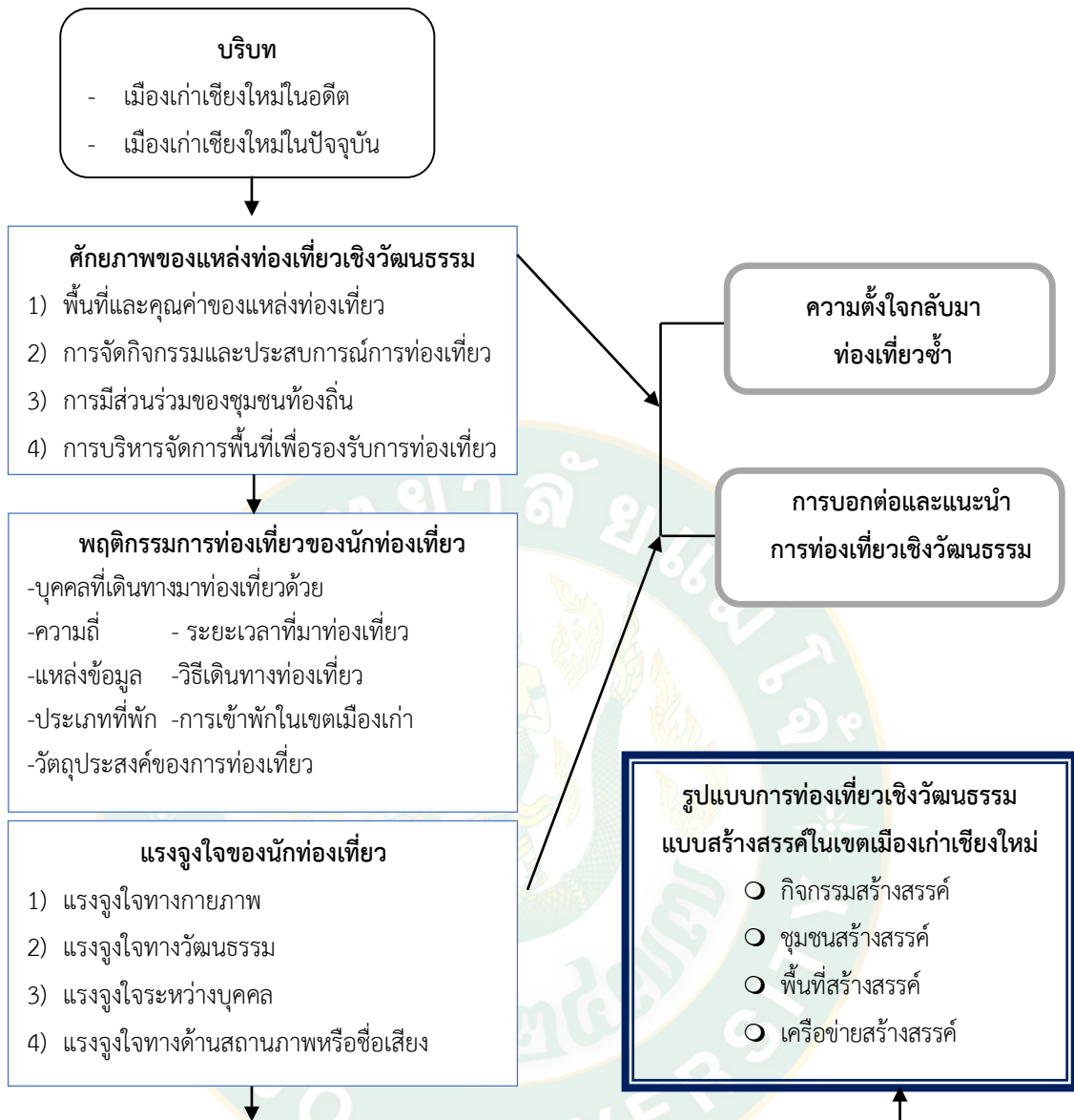

ภาพที่ 8 กรอบแนวคิดการวิจัย

## 7. สมมติฐานการวิจัย

จากภาพที่ 8 กรอบแนวคิดการวิจัย ได้มีการวิเคราะห์ศักยภาพแหล่งท่องเที่ยววัฒนธรรมในเขตเมืองเก่าเชียงใหม่ และวิเคราะห์พฤติกรรมและแรงจูงใจของนักท่องเที่ยวต่อแหล่งท่องเที่ยวเชิงวัฒนธรรมในเขตเมืองเก่าเชียงใหม่ ผู้วิจัยจึงได้นำมาเป็นแนวทางในการกำหนดสมมติฐานการวิจัย 2 ข้อ ดังนี้

1. ศักยภาพของแหล่งท่องเที่ยวเชิงวัฒนธรรมในเขตเมืองเก่าเชียงใหม่ มีความสัมพันธ์ต่อความตั้งใจกลับมาเที่ยวซ้ำและการบอกต่อแนะนำการท่องเที่ยวเชิงวัฒนธรรมในเขตเมืองเก่าเชียงใหม่ของนักท่องเที่ยว

2. แรงจูงใจของนักท่องเที่ยวในการท่องเที่ยวเชิงวัฒนธรรมในเขตเมืองเก่าเชียงใหม่ มีความสัมพันธ์ต่อความตั้งใจกลับมาเที่ยวซ้ำและการบอกต่อแนะนำการท่องเที่ยวเชิงวัฒนธรรมในเขตเมืองเก่าเชียงใหม่





### บทที่ 3

#### ระเบียบวิธีวิจัย

การวิจัยเรื่อง การพัฒนาการท่องเที่ยวเชิงวัฒนธรรมแบบสร้างสรรค์ในเขตเมืองเก่าเชียงใหม่ เป็นการวิจัยเชิงคุณภาพ (qualitative research) และการวิจัยเชิงปริมาณ (quantitative research) มีวัตถุประสงค์เพื่อวิเคราะห์ศักยภาพของแหล่งท่องเที่ยวเชิงวัฒนธรรมในเขตเมืองเก่าเชียงใหม่ วิเคราะห์พฤติกรรมและแรงจูงใจของนักท่องเที่ยวต่อแหล่งท่องเที่ยวเชิงวัฒนธรรม และพัฒนารูปแบบการจัดการท่องเที่ยวเชิงวัฒนธรรมแบบสร้างสรรค์ ในเขตเมืองเก่าเชียงใหม่ โดยผู้วิจัยได้กำหนดวิธีการวิจัย ดังต่อไปนี้

#### สถานที่ดำเนินการวิจัย

การวิจัยเพื่อการพัฒนาการท่องเที่ยวเชิงวัฒนธรรมแบบสร้างสรรค์ในเขตเมืองเก่าเชียงใหม่ มีเหตุผลในการเลือกพื้นที่ดำเนินการวิจัยในเขตเมืองเก่าเชียงใหม่ 2 ประการ ดังนี้

1. จังหวัดเชียงใหม่ ถือเป็นเมืองท่องเที่ยวหลักและศูนย์กลางของภูมิภาคที่มีอัตลักษณ์ทางวัฒนธรรมที่โดดเด่นมายาวนาน จากประวัติศาสตร์อันยาวนานกว่า 721 ปี เมืองเชียงใหม่ยังคงหลงเหลือแหล่งโบราณสถานและโบราณคดีที่แสดงออกถึงคุณลักษณะของการเป็นเมืองเก่าอย่างครบถ้วน โดยเฉพาะในเขตเมืองเก่าเชียงใหม่ ซึ่งมีคูน้ำ คันดิน กำแพงเมือง และประตูเมือง ที่ยังคงสภาพบางส่วนให้เห็นรูปทรงของเมืองในลักษณะคล้ายสี่เหลี่ยมจัตุรัส มีมุมเมือง (แจ่ง) หรือป้อมทั้งสี่มุม และประตูเมือง 5 ประตู รวมไปถึงการมีเมืองบริวารขนาดเล็ก และแหล่งโบราณคดีสำคัญรายรอบปริมณฑลเมือง ที่ยังปรากฏร่องรอยขอบเขตให้เห็นชัดเจนของการเป็นเมืองเก่า เมืองมรดกทางวัฒนธรรมของจังหวัดเชียงใหม่

2. ในเขตเมืองเก่าเชียงใหม่ ในปัจจุบันครอบคลุมบริเวณมุมกำแพงก่ออิฐทั้ง 4 เรียกว่า “แจ่ง” เป็นที่ตั้งของป้อมหรือหอรบต่าง ๆ คือ แจ่งศรีภูมิ (ทางทิศตะวันออกเฉียงเหนือ) แจ่งขะด้า (ทางทิศตะวันออกเฉียงใต้) แจ่งหัวริน (ทางทิศตะวันตกเฉียงเหนือ) และแจ่งกู่เฮือง (ทางทิศตะวันตกเฉียงใต้) ถือเป็นเขตพื้นที่ท่องเที่ยวที่มีแหล่งท่องเที่ยวเชิงวัฒนธรรมที่หลากหลาย และเป็นพื้นที่มรดกทางวัฒนธรรมของจังหวัดเชียงใหม่ ครอบคลุมพื้นที่ 5 ตำบล ในเขตอำเภอเมืองเชียงใหม่ ได้แก่ ตำบลศรีภูมิ ตำบลพระสิงห์ ตำบลหายยา ตำบลช้างม่อย และตำบลช้างคลาน

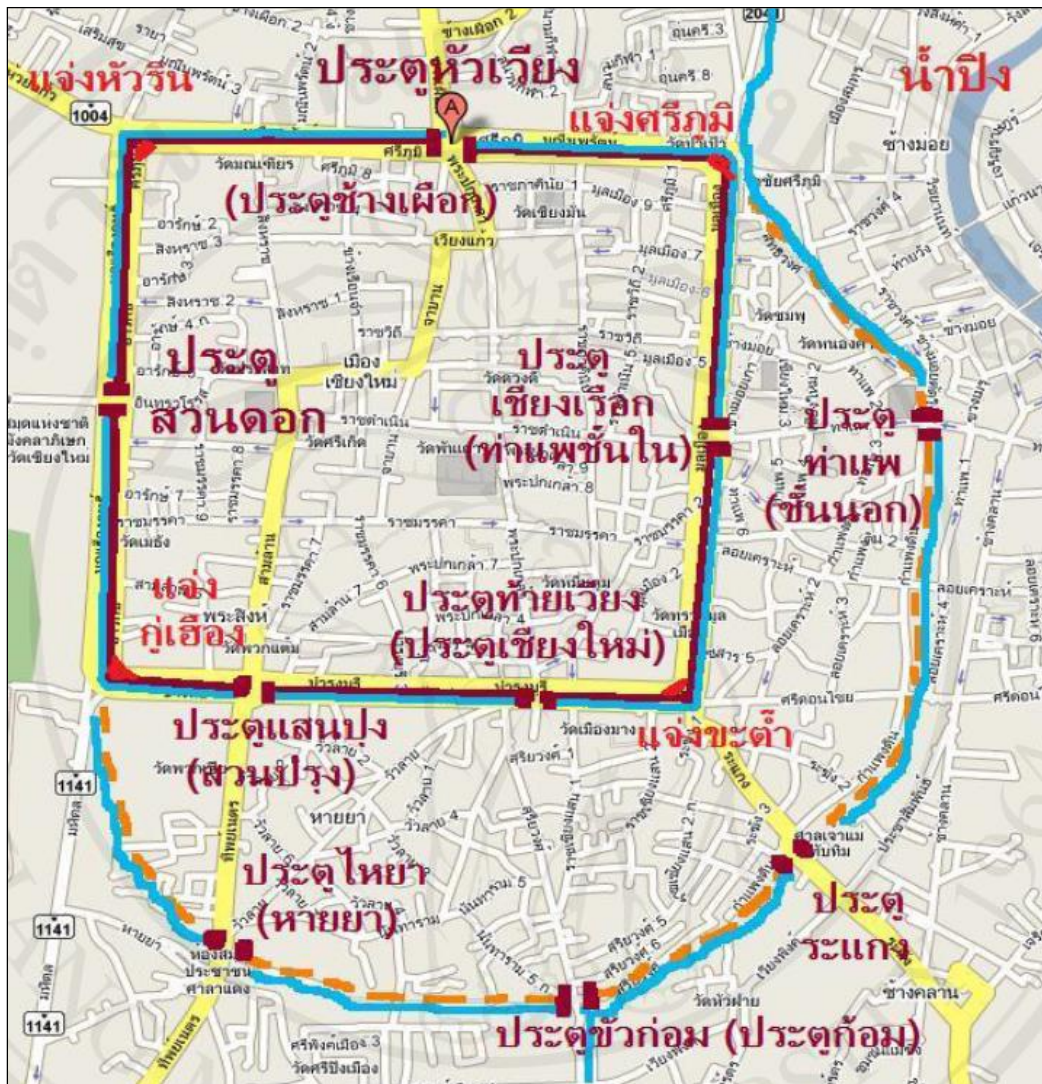

ภาพที่ 9 เขตพื้นที่เมืองเก่าเชียงใหม่

ที่มา: ธวัชชัย ทำทอง (2556: 11)

## ประชากรและกลุ่มตัวอย่าง

ผู้ให้ข้อมูลในการวิจัยครั้งนี้ จำแนกได้ตามวัตถุประสงค์ทั้ง 3 ข้อ ดังนี้

### วัตถุประสงค์ที่ 1 วิเคราะห์ศักยภาพของแหล่งท่องเที่ยวเชิงวัฒนธรรมในเขตเมืองเก่าเชียงใหม่

วัตถุประสงค์ที่ 1 ประกอบด้วยประชากร 5 กลุ่ม ดังนี้

กลุ่มที่ 1 หน่วยงานภาครัฐที่เกี่ยวข้อง ประกอบด้วย 7 หน่วยงาน ได้แก่ 1) สำนักงานที่ว่าการอำเภอเมืองเชียงใหม่ 2) การท่องเที่ยวแห่งประเทศไทย สำนักงานเชียงใหม่ 3) สำนักงานท่องเที่ยวและกีฬาจังหวัดเชียงใหม่ 4) สำนักงานวัฒนธรรมจังหวัดเชียงใหม่ 5) สำนักงานสภาวัฒนธรรมจังหวัดเชียงใหม่ 6) สำนักศิลปากรที่ 7 เชียงใหม่ กรมศิลปากร และ 7) เทศบาลนครเชียงใหม่

กลุ่มที่ 2 หน่วยงานเอกชน ประกอบด้วย 4 หน่วยงาน ได้แก่ 1) หอการค้าจังหวัดเชียงใหม่ 2) สภาอุตสาหกรรมจังหวัดเชียงใหม่ 3) สมาคมธุรกิจท่องเที่ยวจังหวัดเชียงใหม่ และ 4) สมาคมโรงแรมภาคเหนือ

กลุ่มที่ 3 เครือข่ายภาคีภาคประชาชนและผู้นำชุมชน คือ กลุ่ม องค์กร เครือข่ายภาคประชาชน ที่ปฏิบัติงานด้านการอนุรักษ์ สืบสานศิลปะ วัฒนธรรม ประเพณีในเขตเมืองเก่าเชียงใหม่ รวมถึงผู้นำชุมชน หรือประธานชุมชนในเขตเมืองเก่าเชียงใหม่

กลุ่มที่ 4 นักวิชาการ คือ นักวิชาการและนักวิจัยที่มีบทบาทด้านการส่งเสริมและพัฒนาแหล่งท่องเที่ยวในเขตเมืองเก่าเชียงใหม่

กลุ่มที่ 5 นักท่องเที่ยวที่เดินทางเข้ามาท่องเที่ยวในเขตเมืองเก่าเชียงใหม่ ทั้งชาวไทยและชาวต่างประเทศ ผู้วิจัยอ้างอิงจากข้อมูลจำนวนนักท่องเที่ยวที่เดินทางเข้ามาท่องเที่ยวในเขตอำเภอเมืองเชียงใหม่ จังหวัดเชียงใหม่ ของสำนักงานสถิติจังหวัดเชียงใหม่ ปี พ.ศ. 2561 มีจำนวนทั้งสิ้น 976,548 คน (สำนักงานสถิติจังหวัดเชียงใหม่, 2561: ระบบออนไลน์) การวิจัยนี้ ผู้วิจัยกำหนดพื้นที่ศึกษา คือ เขตเมืองเก่าเชียงใหม่ ซึ่งตั้งอยู่ในพื้นที่อำเภอเมืองเชียงใหม่ จังหวัดเชียงใหม่ ครอบคลุมพื้นที่ 5 ตำบล ได้แก่ ตำบลศรีภูมิ ตำบลพระสิงห์ ตำบลหายยา ตำบลช้างม่อย และตำบลช้างคลาน

การกำหนดจำนวนกลุ่มตัวอย่างหน่วยงานภาครัฐที่เกี่ยวข้อง หน่วยงานเอกชน นักวิชาการ และนักออกแบบอาคาร วางผังเมือง และผู้นำชุมชนในเขตเมืองเก่าเชียงใหม่ ด้วยเทคนิควิธีการสุ่มตัวอย่างแบบเจาะจง (purposive sampling) กับผู้บริหารหน่วยงานภาครัฐ หัวหน้างาน หรือผู้นำกลุ่มหน่วยงาน/กลุ่มละ 1 คน ดังนี้

กลุ่มที่ 1 หน่วยงานภาครัฐที่เกี่ยวข้อง

- นายอำเภอเมืองเชียงใหม่
- ผู้อำนวยการ การท่องเที่ยวแห่งประเทศไทย สำนักงานเชียงใหม่
- ผู้อำนวยการ สำนักงานท่องเที่ยวและกีฬาจังหวัดเชียงใหม่
- นายกเทศมนตรีนครเชียงใหม่
- วัฒนธรรมจังหวัดเชียงใหม่
- ประธานสภาวัฒนธรรมจังหวัดเชียงใหม่
- ผู้อำนวยการสำนักศิลปากรที่ 7 เชียงใหม่ กรมศิลปากร

กลุ่มที่ 2 หน่วยงานเอกชน

- นายกสมาคมธุรกิจท่องเที่ยวจังหวัดเชียงใหม่
- นายกสมาคมโรงแรมภาคเหนือ

กลุ่มที่ 3 เครือข่ายภาคีภาคประชาชนและผู้นำชุมชน

- เครือข่ายกลุ่มอนุรักษ์เมืองเชียงใหม่
- เครือข่ายชุมชนเมืองรักษ์เชียงใหม่
- ประธานชุมชนพวกแต้ม
- ประธานชุมชนวัดศรีสุพรรณ
- ประธานชุมชนเชียงใหม่

กลุ่มที่ 4 นักวิชาการ คือ นักวิชาการและนักวิจัยที่มีบทบาทด้านการส่งเสริมและพัฒนาแหล่งท่องเที่ยวในเขตเมืองเก่าเชียงใหม่

- ศิลปินแห่งชาติ ด้านสถาปัตยกรรมล้านนา สาขาทัศนศิลป์ ผู้เชี่ยวชาญเชิงช่าง
- อาจารย์พิเศษและนักวิจัย สาขาสถาปัตยกรรม และคณะทำงานขับเคลื่อน

เชียงใหม่สู่มรดกโลก

กลุ่มที่ 5 นักท่องเที่ยวที่เดินทางเข้ามาท่องเที่ยวในเขตเมืองเก่าเชียงใหม่ทั้งที่เป็นชาวไทยและชาวต่างประเทศ คัดเลือกกลุ่มตัวอย่างใช้วิธีกำหนดกลุ่มตัวอย่างตามสูตรของยามาเน่ (Yamane, 1973: 112) ที่ระดับความเชื่อมั่น 95% โดยมีค่าความคลาดเคลื่อนมาตรฐานในการประมาณค่าการสุ่มในระดับนัยสำคัญที่ 0.05 ทำการแทนค่าตามสูตร และกำหนดตามสัดส่วนของนักท่องเที่ยว ได้ผลดังนี้

$$n = \frac{N}{1 + N(e)^2}$$

เมื่อ

$n$  = ขนาดของกลุ่มตัวอย่าง

$N$  = จำนวนประชากรทั้งหมด

$e$  = ความคลาดเคลื่อนที่ยอมให้เกิดขึ้น

แทนค่า

$$n = \frac{976,548}{1 + 976,548(0.05)^2}$$

$$n = 400 \text{ คน}$$

ดังนั้นกลุ่มตัวอย่างนักท่องเที่ยวที่เดินทางเข้ามาท่องเที่ยวในเขตเมืองเก่าเชียงใหม่ ในการศึกษาครั้งนี้ มีจำนวนทั้งสิ้น 400 คน โดยจะดำเนินการสุ่มตัวอย่างแบบบังเอิญ (accidental sampling) กับนักท่องเที่ยวทั้งชาวไทยและชาวต่างประเทศ ที่เดินทางเข้ามาท่องเที่ยวในเขตเมืองเก่าเชียงใหม่ ทั้งนี้เขตเมืองเก่าเชียงใหม่ คือ พื้นที่ในเขตกำแพงเมืองชั้นใน (คูเมือง) พื้นที่ในเขตกำแพงเมืองชั้นนอก (กำแพงดิน) ครอบคลุมพื้นที่ตำบลศรีภูมิ ตำบลพระสิงห์ ตำบลหายยา ตำบลช้างม้อย และตำบลช้างคลาน ซึ่งจากการลงพื้นที่เก็บรวบรวมแบบสอบถามมีนักท่องเที่ยวชาวไทยและชาวต่างชาติ ที่ให้ความร่วมมือตอบแบบสอบถาม จำแนกเป็นนักท่องเที่ยวชาวไทย จำนวน 274 คน คิดเป็นร้อยละ 68.50 และชาวต่างชาติ จำนวน 126 คน คิดเป็นร้อยละ 31.50

## วัตถุประสงค์ที่ 2 วิเคราะห์พฤติกรรมและแรงจูงใจของนักท่องเที่ยวต่อแหล่งท่องเที่ยวเชิงวัฒนธรรมในเขตเมืองเก่าเชียงใหม่

กลุ่มประชากรในวัตถุประสงค์ที่ 2 คือ นักท่องเที่ยวที่เดินทางเข้ามาท่องเที่ยวในเขตเมืองเก่าเชียงใหม่ ผู้วิจัยได้คัดเลือกกลุ่มตัวอย่างนักท่องเที่ยวที่เดินทางเข้ามาท่องเที่ยวในเขตเมืองเก่าเชียงใหม่ โดยใช้วิธีกำหนดกลุ่มตัวอย่างตามสูตรของยามาเน่ (Yamane, 1973: 112) ที่ระดับความเชื่อมั่น 95% โดยมีค่าความคลาดเคลื่อนมาตรฐานในการประมาณค่าการสุ่มในระดับนัยสำคัญที่ 0.05 ทำการแทนค่าตามสูตร ได้กลุ่มตัวอย่างนักท่องเที่ยว จำนวน 400 คน และนำมาดำเนินการสุ่มตัวอย่างแบบบังเอิญ (accidental sampling) กับนักท่องเที่ยวทั้งชาวไทยและชาวต่างประเทศ ที่เดินทางเข้ามาท่องเที่ยวในเขตเมืองเก่าเชียงใหม่ โดยใช้หลักการและเหตุผลและวิจารณ์ญาณของผู้วิจัยเองให้สอดคล้องความเหมาะสมตามวัตถุประสงค์ของการวิจัยและขอบเขตพื้นที่เมืองเก่าเชียงใหม่

### วัตถุประสงค์ที่ 3 การพัฒนาการท่องเที่ยวเชิงวัฒนธรรมแบบสร้างสรรค์ในเขตเมืองเก่าเชียงใหม่

วัตถุประสงค์ที่ 3 ประกอบด้วยประชากร 5 กลุ่ม ดังนี้

กลุ่มที่ 1 หน่วยงานภาครัฐที่เกี่ยวข้อง ประกอบด้วย 7 หน่วยงาน ได้แก่ 1) สำนักงานจังหวัดเชียงใหม่ 2) สำนักงานที่ว่าการอำเภอเมืองเชียงใหม่ 3) การท่องเที่ยวแห่งประเทศไทย สำนักงานเชียงใหม่ 4) สำนักงานท่องเที่ยวและกีฬาจังหวัดเชียงใหม่ 5) เทศบาลนครเชียงใหม่ 6) สำนักงานวัฒนธรรมจังหวัดเชียงใหม่ 7) สำนักศิลปากรที่ 7 เชียงใหม่ กรมศิลปากร

กลุ่มที่ 2 หน่วยงานเอกชน ประกอบด้วย 2 หน่วยงาน ได้แก่ สมาคมธุรกิจท่องเที่ยวจังหวัดเชียงใหม่ และสมาคมโรงแรมภาคเหนือ

กลุ่มที่ 3 เครือข่ายภาคีภาคประชาชนและผู้นำชุมชน ได้แก่ เครือข่ายกลุ่มอนุรักษ์เมืองเชียงใหม่ เครือข่ายชุมชนเมืองรักษ์เชียงใหม่ ประธานชุมชนพวกแต้ม ประธานชุมชนวัดศรีสุพรรณ ประธานชุมชนเชียงใหม่

กลุ่มที่ 4 นักท่องเที่ยวที่เดินทางเข้ามาท่องเที่ยวในเขตเมืองเก่าเชียงใหม่ ผู้วิจัยอ้างอิงจากข้อมูลจำนวนนักท่องเที่ยวที่เดินทางเข้ามาท่องเที่ยวในจังหวัดเชียงใหม่ ของสำนักงานจังหวัดเชียงใหม่ ปี พ.ศ. 2561 มีจำนวนทั้งสิ้น 976,548 (สำนักงานสถิติจังหวัดเชียงใหม่, 2561: ระบบออนไลน์)

การกำหนดจำนวนกลุ่มตัวอย่างหน่วยงานภาครัฐที่เกี่ยวข้อง หน่วยงานเอกชน นักวิชาการ และนักออกแบบอาคาร วางผังเมือง และผู้นำชุมชนในเขตเมืองเก่าเชียงใหม่ ด้วยเทคนิควิธีการสุ่มตัวอย่างแบบเจาะจง (purposive sampling) กับผู้บริหารหน่วยงานภาครัฐ หัวหน้า หรือผู้นำกลุ่มหน่วยงาน/กลุ่มละ 1 คน รวมทั้งสิ้น 16 คน ดังนี้

กลุ่มที่ 1 หน่วยงานภาครัฐที่เกี่ยวข้อง

- นายอำเภอเมืองเชียงใหม่ (หรือรักษาการแทน)
- ผู้อำนวยการ การท่องเที่ยวแห่งประเทศไทย สำนักงานเชียงใหม่
- ผู้อำนวยการ สำนักงานท่องเที่ยวและกีฬาจังหวัดเชียงใหม่
- นายกเทศมนตรีนครเชียงใหม่
- วัฒนธรรมจังหวัดเชียงใหม่
- ประธานสภาวัฒนธรรมจังหวัดเชียงใหม่
- ผู้อำนวยการสำนักศิลปากรที่ 7 เชียงใหม่ กรมศิลปากร

กลุ่มที่ 2 หน่วยงานเอกชน

- นายกสมาคมธุรกิจท่องเที่ยวจังหวัดเชียงใหม่
- นายกสมาคมโรงแรมภาคเหนือ

กลุ่มที่ 3 เครือข่ายภาคีภาคประชาชนและผู้นำชุมชน

- เครือข่ายกลุ่มอนุรักษ์เมืองเชียงใหม่
- เครือข่ายชุมชนเมืองรักษ์เชียงใหม่
- ประธานชุมชนพวกแต้ม
- ประธานชุมชนวัดศรีสุพรรณ
- ประธานชุมชนเชียงใหม่

กลุ่มที่ 4 นักวิชาการ คือ นักวิชาการและนักวิจัยที่มีบทบาทด้านการส่งเสริมและพัฒนาแหล่งท่องเที่ยวในเขตเมืองเก่าเชียงใหม่

- ศิลปินแห่งชาติ ด้านสถาปัตยกรรมล้านนา สาขาทัศนศิลป์ ผู้เชี่ยวชาญเชิงช่าง
- อาจารย์พิเศษ นักวิจัย สาขาสถาปัตยกรรม และคณะทำงานขับเคลื่อนเชียงใหม่

สุ่มระดับโลก

กลุ่มที่ 5 นักท่องเที่ยวที่เดินทางเข้ามาท่องเที่ยวในเขตเมืองเก่าเชียงใหม่ คัดเลือกกลุ่มตัวอย่าง ใช้วิธีกำหนดกลุ่มตัวอย่างตามสูตรของยามาเน (Yamane, 1973: 112) ที่ระดับความเชื่อมั่น 95% โดยมีความคลาดเคลื่อนมาตรฐานในการประมาณค่าการสุ่มในระดับนัยสำคัญที่ 0.05 ทำการแทนค่าตามสูตร ได้กลุ่มตัวอย่างนักท่องเที่ยว จำนวน 400 คน หลังจากนั้นดำเนินการสุ่มตัวอย่างแบบบังเอิญ (accidental sampling) กับนักท่องเที่ยวทั้งชาวไทยและชาวต่างประเทศ ที่เดินทางเข้ามาท่องเที่ยวในเขตเมืองเก่าเชียงใหม่ ซึ่งในเขตเมืองเก่าเชียงใหม่ ประกอบด้วยเขตพื้นที่ในเขตกำแพงเมืองชั้นใน (คูเมือง) พื้นที่ในเขตกำแพงเมืองชั้นนอก (กำแพงดิน) ครอบคลุมพื้นที่ตำบลศรีภูมิ ตำบลพระสิงห์ ตำบลหายยา ตำบลช้างม่อย และตำบลช้างคลาน

### ตัวแปรและการวัดตัวแปร

ตัวแปรและการวัดตัวแปร ผู้วิจัยกำหนดตามวัตถุประสงค์การวิจัย ทั้ง 3 ข้อ ดังนี้

#### วัตถุประสงค์ที่ 1 วิเคราะห์ศักยภาพของแหล่งท่องเที่ยวเชิงวัฒนธรรมในเขตเมืองเก่าเชียงใหม่

การวิเคราะห์ศักยภาพของแหล่งท่องเที่ยวเชิงวัฒนธรรมในเขตเมืองเก่าเชียงใหม่ ผู้วิจัยกำหนดองค์ประกอบในการวิเคราะห์ศักยภาพของแหล่งท่องเที่ยวเชิงวัฒนธรรมในเขตเมืองเก่าเชียงใหม่ ตามแนวคิดเกี่ยวกับเกณฑ์การจัดแบ่งประเภทแหล่งท่องเที่ยวเชิงสร้างสรรค์ของ องค์การ (The United Nations Conference on Trade and Development; UNCTAD) ที่ได้แบ่งประเภทของแหล่งท่องเที่ยวเชิงสร้างสรรค์ โดยผู้วิจัยกำหนดตัวแปรที่จะสำรวจและคัดเลือกแหล่งท่องเที่ยวเชิงวัฒนธรรมในเขตเมืองเก่าเชียงใหม่ ออกเป็น 4 ประเภท ได้แก่ ประเภทมรดกทางวัฒนธรรม

(heritage หรือ cultural heritage) ประเภทศิลปะ (arts) ประเภทสื่อ (media) และประเภทงานสร้างสรรค์ (functional creations) แนวคิดเกี่ยวกับการท่องเที่ยวเชิงสร้างสรรค์ ที่ได้กำหนดขอบเขตของการท่องเที่ยวเชิงสร้างสรรค์ ตามแนวคิดของ Richards and Raymond (2010) และ Richards (2011) ลักษณะการท่องเที่ยวเชิงสร้างสรรค์ ตามแนวคิดของ Richards and Wilson (2006) และองค์ประกอบของการท่องเที่ยวเชิงสร้างสรรค์ ตามแนวคิดของ วุฒิไกร งามศิริจิตต์ และยอดมณี เทพานนท์ (2557) ผู้วิจัยได้กำหนดองค์ประกอบในการวิเคราะห์ศักยภาพของแหล่งท่องเที่ยวเชิงวัฒนธรรมในเขตเมืองเก่าเชียงใหม่ 4 ด้านได้แก่ 1) ด้านคุณค่าของแหล่งท่องเที่ยว 2) ด้านการจัดกิจกรรมและประสบการณ์การท่องเที่ยว 3) การมีส่วนร่วมของชุมชน และ 4) การบริหารจัดการพื้นที่เพื่อรองรับการท่องเที่ยว สรุปตัวแปร ได้ดังนี้





ตารางที่ 4 องค์ประกอบการวิเคราะห์ศักยภาพของแหล่งท่องเที่ยวเชิงวัฒนธรรม

องค์ประกอบที่ 1 คุณค่าของแหล่งท่องเที่ยว (VA)	องค์ประกอบที่ 2 การจัดกิจกรรมและ ประสบการณ์การท่องเที่ยว (ET)	องค์ประกอบที่ 3 การมีส่วนร่วมของชุมชน ท้องถิ่น (CI)	องค์ประกอบที่ 4 การบริหารจัดการพื้นที่ เพื่อรองรับการท่องเที่ยว (SM)
1.1 ความดึงดูดใจของ แหล่งท่องเที่ยว	2.1 กิจกรรมการท่องเที่ยว กลมกลืนและสัมพันธ์กับ	3.1 มีการจำหน่ายสินค้า ของที่ระลึกที่ผลิตโดยชุมชน	4.1 ความเหมาะสมของถนน เส้นทางคมนาคม เส้นทางเดิน เท้า
1.2 ความเป็นเอกลักษณ์ เฉพาะตัวของแหล่ง ท่องเที่ยว	ประวัติศาสตร์ ศิลปวัฒนธรรม ประเพณี วิถีชุมชน	อย่างหลากหลาย	4.2 ความเหมาะสมของสัญญา ลักษณะ/ป้ายบอกทางไปยังแหล่ง ท่องเที่ยว
1.3 ความเป็นอารยธรรม เก่าแก่ทางด้าน ประวัติศาสตร์	2.2 กิจกรรมการท่องเที่ยวส่งเสริม และสร้างประสบการณ์ ความคิด สร้างสรรค์ให้แก่นักท่องเที่ยว	3.2 คนในชุมชนมีความ เป็นมิตรกับนักท่องเที่ยว	4.3 การให้บริการของรถ สาธารณะ
1.4 ความหลากหลาย ของแหล่งท่องเที่ยวด้าน ศิลปวัฒนธรรม ประเพณี	2.3 กิจกรรมการท่องเที่ยวสร้าง ความประทับใจ ทำให้จดจำและ เกิดความเข้าใจในประวัติศาสตร์	3.3 คนในชุมชนสามารถ สื่อสารกับนักท่องเที่ยวได้	4.4 ความปลอดภัยในการ เดินทางท่องเที่ยว
1.5 การรักษาเอกลักษณ์ ของวิถีชุมชน ภูมิปัญญา	ศิลปวัฒนธรรม ประเพณี วิถี ชุมชนให้แก่นักท่องเที่ยว	3.4 คนในชุมชนมีทักษะใน การถ่ายทอดภูมิปัญญา ท้องถิ่น	4.5 ความสะอาดของพื้นผิว จราจร ทางเดินเท้า
		3.5 คนในชุมชนมีความคิด สร้างสรรค์ ดัดแปลง ความรู้ในการพัฒนาแหล่ง ท่องเที่ยว สินค้า ของที่ ระลึก ฯลฯ ได้	4.6 การก่อสร้างตึก อาคาร บ้านเรือนมีความเหมาะสม
		3.6 คนในชุมชนยิ้มแย้ม ทักทายให้การต้อนรับ	4.7 การให้บริการข้อมูล ชาวสาร ต่างๆ เกี่ยวกับแหล่งท่องเที่ยว กิจกรรมการท่องเที่ยวแก่ นักท่องเที่ยว
		3.7 คนในชุมชนให้ความ ช่วยเหลือ แนะนำ และให้ ข้อมูลเกี่ยวกับแหล่ง ท่องเที่ยว	4.8 การจัดทำคู่มือ/แผ่นพับ/ เอกสารการท่องเที่ยวให้แก่ นักท่องเที่ยว
		3.8 คนในชุมชนเชิญชวน นักท่องเที่ยวร่วมกิจกรรม งานบุญตามประเพณี หรือ กิจกรรมการท่องเที่ยวต่างๆ ที่จัดขึ้น	4.9 การจัดพื้นที่ภายในแหล่ง ท่องเที่ยวมีความเหมาะสม เป็น สัดส่วน เช่น พื้นที่จอดรถ ร้านค้า/ร้านจำหน่ายของที่ระลึก ที่นั่งพัก ห้องน้ำ ถังขยะ เป็นต้น
			4.10 การรักษาสภาพและฟื้นฟู แหล่งท่องเที่ยวให้คงสภาพเดิม

การวัดตัวแปรในการวิเคราะห์ศักยภาพของแหล่งท่องเที่ยวเชิงวัฒนธรรมในเขตเมืองเก่า  
เชียงใหม่ ผู้วิจัยได้ประเมิน 2 รูปแบบ ดังนี้

- 1) ประเมินโดยการใช้แบบสัมภาษณ์เชิงกับกลุ่มหน่วยงานภาครัฐ หน่วยงานเอกชน  
นักวิชาการและนักออกแบบอาคาร วางผังเมือง และผู้นำชุมชนในเขตเมืองเก่าเชียงใหม่

2) ประเมินโดยใช้แบบสอบถามนักท่องเที่ยว เพื่อวิเคราะห์ศักยภาพของแหล่งท่องเที่ยวเชิงวัฒนธรรมในเขตเมืองเก่าเชียงใหม่ ลักษณะของข้อคำถามใช้มาตราวัดตามวิธี Rating scale โดยจะมีเกณฑ์การแบ่งระดับศักยภาพของแหล่งท่องเที่ยวเชิงวัฒนธรรม ออกเป็น 5 ระดับ ได้แก่ มากที่สุด มาก ปานกลาง น้อย และน้อยที่สุด มีเกณฑ์การให้คะแนนดังนี้

5 หมายถึง มีศักยภาพ/มีความเหมาะสมในระดับมากที่สุด

4 หมายถึง มีศักยภาพ/มีความเหมาะสมในระดับมาก

3 หมายถึง มีศักยภาพ/มีความเหมาะสมในระดับปานกลาง

2 หมายถึง มีศักยภาพ/มีความเหมาะสมในระดับน้อย

1 หมายถึง มีศักยภาพ/มีความเหมาะสมในระดับน้อยที่สุด

การกำหนดเกณฑ์การแปลผลค่าเฉลี่ย ผู้วิจัยได้กำหนดตามสูตรการคำนวณของ ณรงค์

โพธิ์ฤกษ์พานันท์ (2556: 43) ดังนี้

$$\text{ช่วงชั้น} = \frac{\text{คะแนนสูงสุด} - \text{คะแนนต่ำสุด}}{\text{จำนวนช่วงชั้น}}$$

$$\text{ช่วงชั้น} = \frac{5-1}{5} = 0.80$$

จากการคำนวณหาช่วงชั้น สามารถนำมากำหนดเกณฑ์การแปลผลระดับศักยภาพของแหล่งท่องเที่ยวเชิงวัฒนธรรมในเขตเมืองเก่าเชียงใหม่ ดังนี้

ค่าเฉลี่ย 4.21 – 5.00 หมายถึง มีศักยภาพ/มีความเหมาะสมในระดับมากที่สุด

ค่าเฉลี่ย 3.41 – 4.20 หมายถึง มีศักยภาพ/มีความเหมาะสมในระดับมาก

ค่าเฉลี่ย 2.61 – 3.40 หมายถึง มีศักยภาพ/มีความเหมาะสมในระดับปานกลาง

ค่าเฉลี่ย 1.81 – 2.60 หมายถึง มีศักยภาพ/มีความเหมาะสมในระดับน้อย

ค่าเฉลี่ย 1.00 – 1.80 หมายถึง มีศักยภาพ/มีความเหมาะสมในระดับน้อยที่สุด

## วัตถุประสงค์ที่ 2 วิเคราะห์พฤติกรรมและแรงจูงใจของนักท่องเที่ยวต่อแหล่งท่องเที่ยวเชิงวัฒนธรรมในเขตเมืองเก่าเชียงใหม่

การวิเคราะห์พฤติกรรมและแรงจูงใจของนักท่องเที่ยวต่อแหล่งท่องเที่ยวเชิงวัฒนธรรมในเขตเมืองเก่าเชียงใหม่ ผู้วิจัยกำหนดตัวแปรที่จะศึกษาตามแนวคิดการวิเคราะห์ปัจจัยที่มีอิทธิพลต่อพฤติกรรมนักท่องเที่ยวของ Solomon (1996) และการวิเคราะห์องค์ประกอบของพฤติกรรมนักท่องเที่ยวของ เสรี วงษ์มณฑา (2542) และประกอบด้วย ข้อมูลทั่วไปและพฤติกรรมของนักท่องเที่ยวในการท่องเที่ยวในเขตเมืองเก่าเชียงใหม่ แรงจูงใจในการท่องเที่ยวเชิงวัฒนธรรม

แหล่งท่องเที่ยวเชิงวัฒนธรรมที่ต้องการท่องเที่ยว ความตั้งใจกลับมาเที่ยวซ้ำและบอกต่อการท่องเที่ยวเชิงวัฒนธรรมในเขตเมืองเก่าเชียงใหม่ ผู้วิจัยได้กำหนดเกณฑ์การวัดตัวแปรในแต่ละด้าน ดังนี้

1) ด้านข้อมูลทั่วไป ลักษณะข้อคำถามเป็นแบบเลือกตอบ ประกอบด้วย เพศ อายุ ระดับการศึกษา รายได้ต่อเดือน สถานภาพ และสัญชาติ

2) พฤติกรรมของนักท่องเที่ยวในการท่องเที่ยวในแหล่งท่องเที่ยวเชิงวัฒนธรรม ลักษณะข้อคำถามเป็นแบบเลือกตอบ ประกอบด้วย บุคคล/กลุ่มที่เดินทางมาท่องเที่ยวด้วย ความถี่ในการท่องเที่ยว ระยะเวลาที่เดินทางมาท่องเที่ยว แหล่งข้อมูลที่ใช้ในการวางแผนการท่องเที่ยว วิธีเดินทางท่องเที่ยว การเข้าพักในเขตเมืองเก่า ประเภทที่พัก วัตถุประสงค์ของการท่องเที่ยว และลักษณะการท่องเที่ยว

3) ด้านแรงจูงใจในการท่องเที่ยวแหล่งท่องเที่ยวเชิงวัฒนธรรม ประกอบด้วย 4 ด้าน ได้แก่ แรงจูงใจทางกายภาพ (physical motivation: PM) แรงจูงใจทางวัฒนธรรม (cultural motivation: CM) แรงจูงใจระหว่างบุคคล (interpersonal motivation: IM) และแรงจูงใจทางด้านสถานภาพหรือชื่อเสียง (status and prestige motivation: SMP) ลักษณะของข้อคำถามใช้มาตรวัดตามวิธี rating scale โดยจะมีเกณฑ์การแบ่งระดับ ออกเป็น 5 ระดับ ได้แก่ มากที่สุด มาก ปานกลาง น้อย และน้อยที่สุด มีเกณฑ์การให้คะแนนดังนี้

5 หมายถึง มีความสำคัญในระดับมากที่สุด

4 หมายถึง มีความสำคัญในระดับมาก

3 หมายถึง มีความสำคัญในระดับปานกลาง

2 หมายถึง มีความสำคัญในระดับน้อย

1 หมายถึง มีความสำคัญในระดับน้อยที่สุด

การกำหนดเกณฑ์การแปลผลค่าเฉลี่ย ผู้วิจัยได้กำหนดตามสูตรการคำนวณของณรงค์โพธิ์พฤษานันท์ (2556: 43) ดังนี้

$$\text{ช่วงชั้น} = \frac{\text{คะแนนสูงสุด} - \text{คะแนนต่ำสุด}}{\text{จำนวนช่วงชั้น}}$$

$$\text{ช่วงชั้น} = \frac{5 - 1}{5} = 0.80$$

จากการคำนวณหาช่วงชั้น สามารถนำมากำหนดเกณฑ์การแปลผลระดับแรงงใจ ดังนี้  
 ค่าเฉลี่ย 4.21 – 5.00 หมายถึง อยู่ในระดับมากที่สุด  
 ค่าเฉลี่ย 3.41 – 4.20 หมายถึง อยู่ในระดับมาก  
 ค่าเฉลี่ย 2.61 – 3.40 หมายถึง อยู่ในระดับปานกลาง  
 ค่าเฉลี่ย 1.81 – 2.60 หมายถึง อยู่ในระดับน้อย  
 ค่าเฉลี่ย 1.00 – 1.80 หมายถึง อยู่ในระดับน้อยที่สุด

- 4) แหล่งท่องเที่ยวเชิงวัฒนธรรมที่ต้องการท่องเที่ยว ลักษณะข้อคำถามเป็นแบบเลือกตอบ  
 5) ความตั้งใจกลับมาเที่ยวซ้ำและบอกต่อการท่องเที่ยวเชิงวัฒนธรรมในเขตเมืองเก่า เชียงใหม่ ลักษณะข้อคำถามเป็นแบบเลือกตอบ

**ตารางที่ 5** ตัวแปรที่วิเคราะห์พฤติกรรมและแรงงใจของนักท่องเที่ยวต่อแหล่งท่องเที่ยวเชิงวัฒนธรรม

ข้อมูลทั่วไป	พฤติกรรมของนักท่องเที่ยว	แรงงใจในการท่องเที่ยว	แหล่งท่องเที่ยวที่ให้ความสนใจท่องเที่ยว	ความตั้งใจกลับมาเที่ยวซ้ำและบอกต่อแนะนำ
-เพศ -อายุ -ระดับการศึกษา -รายได้ต่อเดือน -สถานภาพ -สัญชาติ	-บุคคลที่เดินทางมาท่องเที่ยวด้วย -ความถี่ในการท่องเที่ยว -ระยะเวลาที่เดินทางมาท่องเที่ยว -สถานที่ท่องเที่ยว -แหล่งข้อมูลที่ใช้ในการวางแผนการท่องเที่ยว -วิถีเดินทางท่องเที่ยว -การเข้าพักในเขตเมืองเก่า -ประเภทที่พัก -วัตถุประสงค์ของการท่องเที่ยว	<b>1) แรงงใจทางกายภาพ (PM)</b> -พักผ่อนและผ่อนคลาย -ค้นหาความสนุกสนาน รื่นเริง -เปลี่ยนบรรยากาศการท่องเที่ยว -ทัศนียภาพที่สวยงาม -ระบบสาธารณูปโภคที่อำนวยความสะดวก -ค่าครองชีพที่ถูกลง -ระบบขนส่งทั้งทางอากาศและทางบก	<b>1) ความต้องการท่องเที่ยวในแหล่งท่องเที่ยวเชิงวัฒนธรรมที่ชื่นชอบ ได้แก่</b> วัดปราสาท, วัดบ้านปิง, วัดโอมังคัมหาเถรจันทร์, วัดดวงดี, วัดเชียงมั่น, วัดลุ่มช้าง, วัดพระสิงห์รวมหาวิหาร, วัดพอกแต้ม, วัดเจดีย์หลวง, วัดช่างแต้ม, วัดพันเตา, วัดเจ็ดลิน, วัดอินทขิล,	1) ความตั้งใจกลับมาเที่ยวซ้ำ 2) บอกต่อแนะนำการท่องเที่ยวเชิงวัฒนธรรมในเขตเมืองเก่าเชียงใหม่
		<b>2) แรงงใจทางวัฒนธรรม (CM)</b> -ศึกษาหาความรู้ ประวัติศาสตร์ ศิลปะ วัฒนธรรม ประเพณี และวิถีชีวิตชุมชน -ได้ท่องเที่ยวในแหล่งท่องเที่ยวทางวัฒนธรรมที่สนใจ	ศูนย์สถาปัตยกรรมล้านนา คุ้มเจ้าบุรีรัตน์, ห้องสมุด พิณบ้านย่านเวียงเชียงใหม่, ศาลาธนารักษ์, หอศิลปวัฒนธรรมเมืองเชียงใหม่, หอประวัติ ศาสตร์เมืองเชียงใหม่,	

## ตารางที่ 5 (ต่อ)

ข้อมูลทั่วไป	พฤติกรรมของนักท่องเที่ยว	แรงจูงใจในการท่องเที่ยว	แหล่งท่องเที่ยวที่ให้ความสนใจท่องเที่ยว	ความตั้งใจกลับมาเที่ยวซ้ำและบอกต่อแนะนำ
		<p>-หาประสบการณ์และเรียนรู้วัฒนธรรมที่แตกต่าง</p> <p>-แหล่งท่องเที่ยวทางวัฒนธรรมที่หลากหลาย</p> <p>-รสชาติอาหารท้องถิ่นที่ดูใจและมีหลากหลาย</p> <p>-งานหัตถกรรม ศิลปะ ของฝากของที่ระลึก</p> <p>-งานแสดงนิทรรศการศิลปะ วัฒนธรรม ประเพณี ภูมิปัญญาท้องถิ่น</p> <p><b>3) แรงจูงใจระหว่างบุคคล (IM)</b></p> <p>-เพื่อได้เรียนรู้และร่วมทำกิจกรรม</p> <p>-เพื่อได้พบเจอผู้คนที่หลากหลาย</p> <p>-เพื่อได้พูดคุย ทำความรู้จักกับคนในชุมชน</p> <p><b>4) แรงจูงใจทางด้านสถานภาพหรือชื่อเสียง (SMP)</b></p> <p>-เพิ่มเติมความรู้ของตนเองจากการได้มาท่องเที่ยวสถานที่จริงสัมผัสได้จริง</p> <p>-ชื่อเสียงของแหล่งท่องเที่ยว</p>	<p>พิพิธภัณฑ์พื้นถิ่นล้านนา, บ้านดินกลางเวียง, ย่านประตูช้างเผือก, ย่านตลาดสมเพชร, ย่านประตูท่าแพ, ย่านตลาดประตูเชียงใหม่ ถนนคนเดินวันอาทิตย์, นกยูงดีไซน์แกลลอรี่ และ Things Called Art Studio (TCA)</p>	

### วัตถุประสงค์ที่ 3 การพัฒนารูปแบบการจัดการท่องเที่ยวเชิงวัฒนธรรมแบบสร้างสรรค์ในเขตเมืองเก่าเชียงใหม่

การพัฒนาการท่องเที่ยวเชิงวัฒนธรรมแบบสร้างสรรค์ในเขตเมืองเก่าเชียงใหม่ ผู้วิจัยประยุกต์ใช้แนวคิดรูปแบบการจัดการท่องเที่ยวเชิงสร้างสรรค์ของ Richards (2010) และแบบจำลองการจัดการท่องเที่ยวเชิงสร้างสรรค์ของ Richards (2011) และองค์ประกอบของการท่องเที่ยวเชิงสร้างสรรค์ของวุฒิไกร งามศิริจิตต์ และยอดมณี เทพานนท์ (2557: 21-22) มาเป็นแนวทางในการกำหนดรูปแบบการจัดการแหล่งท่องเที่ยวเชิงสร้างสรรค์ในเขตเมืองเก่าเชียงใหม่ 4 ด้าน ได้แก่ 1) กิจกรรมสร้างสรรค์ 2) ชุมชนสร้างสรรค์ 3) พื้นที่สร้างสรรค์ และ 4) เครือข่ายสร้างสรรค์

### ตารางที่ 6 ตัวแปรการพัฒนาการท่องเที่ยวเชิงวัฒนธรรมแบบสร้างสรรค์

กิจกรรมสร้างสรรค์	ชุมชนสร้างสรรค์	พื้นที่สร้างสรรค์	เครือข่ายสร้างสรรค์
-เพิ่มและพัฒนาทักษะ/ประสบการณ์นักท่องเที่ยว	-คนในชุมชนตระหนักและเห็นความสำคัญต่อการมีส่วนร่วม	-มีการจัดการพื้นที่ท่องเที่ยวอย่างเหมาะสม	-มีเครือข่ายการทำงานที่หลากหลาย
-สร้างองค์ความรู้ใหม่แก่นักท่องเที่ยว	-คนในชุมชนสามารถจัดการภูมิปัญญาได้อย่างเป็นระบบ	-มีการอำนวยความสะดวกแก่นักท่องเที่ยว	-มีการทำงานเชิงบูรณาการได้
-มีความหลากหลายของกิจกรรม	-สามารถถ่ายทอด ทักษะไปสู่	-มีความโดดเด่น น่าดึงดูด	-มีการแลกเปลี่ยน
-มีความแปลกใหม่น่าดึงดูดใจ	นักท่องเที่ยวได้	ใจพื้นที่ท่องเที่ยว	ข้อมูลข่าวสารเพื่อการ
-พัฒนาจากภูมิปัญญาท้องถิ่น	-ความสามารถ ปรับปรุง	-เป็นพื้นที่ที่มีคุณค่าทาง	พัฒนาการท่องเที่ยว
-มีการพัฒนาอย่างเหมาะสมและต่อเนื่อง	ดัดแปลงหรือประยุกต์ให้เข้ากับบริบทในปัจจุบัน	ประวัติศาสตร์	อย่างทั่วถึง
-เป็นที่ต้องการของนักท่องเที่ยว			

### เครื่องมือในการวิจัย

ผู้วิจัยกำหนดเครื่องมือที่ใช้ในการเก็บรวบรวมข้อมูลในแต่ละวัตถุประสงค์การวิจัยได้ดังนี้

### วัตถุประสงค์ที่ 1 วิเคราะห์ศักยภาพของแหล่งท่องเที่ยวเชิงวัฒนธรรม ในเขตเมืองเก่าเชียงใหม่

เครื่องมือในการวิจัยประกอบด้วย

1) แบบสัมภาษณ์เชิงลึก (in-depth interview) กับผู้บริหารหน่วยงานภาครัฐ ภาคเอกชน เครือข่ายภาคีภาคประชาชน/ผู้นำในเขตเมืองเก่าเชียงใหม่ และนักวิชาการ เพื่อวิเคราะห์ศักยภาพของแหล่งท่องเที่ยวเชิงวัฒนธรรมในเขตเมืองเก่าเชียงใหม่ 4 ด้าน ได้แก่ 1) ด้านพื้นที่และคุณค่าของแหล่ง

ท่องเที่ยว 2) ด้านการจัดกิจกรรมและประสบการณ์การท่องเที่ยว 3) การมีส่วนร่วมของชุมชนท้องถิ่น และ 4) การบริหารจัดการพื้นที่เพื่อรองรับการท่องเที่ยว

2) แบบสอบถามนักท่องเที่ยว ในการวิเคราะห์ศักยภาพของแหล่งท่องเที่ยวเชิงวัฒนธรรม ในเขตเมืองเก่าเชียงใหม่ ผู้วิจัยจัดทำเป็น 3 ภาษา ได้แก่ ภาษาไทย ภาษาอังกฤษ และภาษาจีน

### **วัตถุประสงค์ที่ 2 วิเคราะห์พฤติกรรมและแรงจูงใจของนักท่องเที่ยวต่อแหล่งท่องเที่ยวเชิงวัฒนธรรมในเขตเมืองเก่าเชียงใหม่**

เครื่องมือในการวิจัยคือ แบบสอบถาม (questionnaires) ผู้วิจัยจัดทำเป็น 3 ภาษา ได้แก่ ภาษาไทย ภาษาอังกฤษ และภาษาจีน เก็บรวบรวมข้อมูลกับกลุ่มตัวอย่างนักท่องเที่ยว ประกอบด้วย

ส่วนที่ 1 ข้อมูลทั่วไป ลักษณะข้อคำถามเป็นแบบเลือกตอบประกอบด้วย เพศ อายุ ระดับการศึกษา อาชีพหลัก รายได้ต่อเดือน สถานภาพ และสัญชาติ/ประเทศ

ส่วนที่ 2 พฤติกรรมของนักท่องเที่ยว ลักษณะข้อคำถามเป็นแบบเลือกตอบ ประกอบด้วย บุคคล/กลุ่มที่เดินทางมาท่องเที่ยวด้วย จำนวนครั้งที่ท่องเที่ยว ระยะเวลาที่ท่องเที่ยวและพัก แหล่งข้อมูลที่ใช้ในการวางแผนท่องเที่ยว วิธีการเดินทางท่องเที่ยว การพักในเขตเมืองเก่าเชียงใหม่ ประเภทที่พัก และวัตถุประสงค์ที่ท่องเที่ยวในเขตเมืองเก่า

ส่วนที่ 3 แรงจูงใจในการท่องเที่ยวแหล่งท่องเที่ยวเชิงวัฒนธรรม ประกอบด้วย แรงจูงใจทางกายภาพ (physical motivation) แรงจูงใจทางวัฒนธรรม (cultural motivation) แรงจูงใจระหว่างบุคคล (interpersonal motivation) และแรงจูงใจทางด้านสถานภาพหรือชื่อเสียง (status and prestige motivation)

ส่วนที่ 4 แหล่งท่องเที่ยวเชิงวัฒนธรรมในเขตเมืองเก่าเชียงใหม่ที่ต้องการท่องเที่ยว ลักษณะข้อคำถามเป็นแบบเลือกตอบ

ส่วนที่ 5 ความตั้งใจกลับมาเที่ยวซ้ำและบอกต่อการท่องเที่ยวเชิงวัฒนธรรมในเขตเมืองเก่าเชียงใหม่ ลักษณะข้อคำถามเป็นแบบเลือกตอบ

### **วัตถุประสงค์ที่ 3 การพัฒนารูปแบบการท่องเที่ยวเชิงวัฒนธรรมแบบสร้างสรรค์ในเขตเมืองเก่าเชียงใหม่**

เครื่องมือในการวิจัย คือ แบบสัมภาษณ์เชิงลึก (in-depth interview) กับผู้บริหารหน่วยงานภาครัฐ ภาคเอกชน นักวิชาการ องค์กรเครือข่ายภาคประชาชนและผู้นำในเขตเมืองเก่าเชียงใหม่เกี่ยวกับรูปแบบการจัดการแหล่งท่องเที่ยวเชิงวัฒนธรรมสร้างสรรค์ในเขตเมืองเก่าเชียงใหม่ 4 รูปแบบ ได้แก่ กิจกรรมสร้างสรรค์ ชุมชนสร้างสรรค์ พื้นที่สร้างสรรค์ และเครือข่ายสร้างสรรค์

## การทดสอบเครื่องมือ

เครื่องมือในการวิจัยครั้งนี้ ประกอบด้วย 1) แบบสัมภาษณ์เชิงลึก (in-depth interview) และ 2) แบบสอบถาม (questionnaires) โดยผู้วิจัยได้ดำเนินการทดสอบเครื่องมือ ตามขั้นตอนดังนี้

### 1. แบบสัมภาษณ์เชิงลึก (in-depth interview)

ผู้วิจัยได้ดำเนินการตรวจสอบความเที่ยงตรงเชิงเนื้อหา (content validity) ตามลำดับขั้นตอน ดังนี้

ขั้นตอนที่ 1 จำแนกคำถามให้ครอบคลุมตามแนวคิดหรือวัตถุประสงค์ที่กำหนดไว้

ขั้นตอนที่ 2 พัฒนาเครื่องมือให้มีความครอบคลุมตัวแปรและวัตถุประสงค์ และสามารถตรวจสอบได้โดยให้อาจารย์ที่ปรึกษาฯ ตรวจสอบความเหมาะสมขอบเขตของเนื้อหาที่มุ่งวัด ให้ครอบคลุม ครบถ้วน ถูกต้องเหมาะสม ตรงตามโครงสร้าง และภาษาที่ใช้เหมาะสมกับผู้ให้ข้อมูล

ขั้นตอนที่ 3 เสนอผู้เชี่ยวชาญ เพื่อตรวจสอบความตรงเชิงเนื้อหา (content validity) เพื่อวิเคราะห์หาค่าดัชนีความสอดคล้อง (item objective congruence index = IOC) ตามความคิดเห็นของผู้เชี่ยวชาญ 4 ท่าน โดยมีเกณฑ์การพิจารณาค่าดัชนีความสอดคล้องระหว่างข้อคำถามกับตัวแปร ดังนี้ (กัลยา วานิชย์บัญชา, 2556: 56-57)

สูตรการคำนวณ

$$IOC = \frac{\sum R}{N}$$

IOC คือ ค่าดัชนีความสอดคล้องระหว่างข้อสอบกับจุดประสงค์

$\sum R$  คือ ผลรวมของคะแนนความคิดเห็นของผู้เชี่ยวชาญ

N คือ จำนวนผู้เชี่ยวชาญ

การประเมินให้ประเมินข้อคำถามแต่ละข้อสามารถวัดได้ตรงกับจุดประสงค์ที่กำหนดหรือไม่ โดยให้คะแนนตามเกณฑ์ดังนี้

ถ้าแน่ใจว่าข้อคำถามวัดได้ตรงจุดประสงค์ได้	+1	คะแนน
ถ้าไม่แน่ใจว่าข้อคำถามนั้นวัดได้ตรงจุดประสงค์ได้	0	คะแนน
ถ้าแน่ใจว่าข้อคำถามวัดได้ไม่ตรงจุดประสงค์ได้	-1	คะแนน



ค่าดัชนีความสอดคล้อง (IOC) ที่สามารถยอมรับได้จะต้องมีค่าตั้งแต่ 0.50 ขึ้นไปมีเกณฑ์การคัดเลือกข้อคำถาม

ข้อคำถามที่มีค่า IOC ตั้งแต่ 0.5 – 1.00 คัดเลือกไว้ใช้ได้

ข้อคำถามที่มีค่า IOC ต่ำกว่า 0.5 ควรพิจารณาปรับปรุงหรือตัดทิ้ง

ผลจากการประเมินตรวจสอบความเที่ยงตรงเชิงเนื้อหาของแบบสัมภาษณ์เชิงลึก ด้วยการวิเคราะห์หาค่าดัชนีความสอดคล้องตามความคิดเห็นของผู้เชี่ยวชาญ 4 ท่าน ในภาพรวมพบว่าแบบสัมภาษณ์เชิงลึกหน่วยงานภาครัฐ มีค่าดัชนีความสอดคล้องเท่ากับ 1.00 แบบสัมภาษณ์เชิงลึกหน่วยงานเอกชน มีค่าดัชนีความสอดคล้องเท่ากับ 1.00 แบบสัมภาษณ์เชิงลึกนักวิชาการ มีค่าดัชนีความสอดคล้องเท่ากับ 0.95 และแบบสัมภาษณ์เชิงลึกองค์กรเครือข่ายภาคประชาชนและผู้นำชุมชน มีค่าดัชนีความสอดคล้องเท่ากับ 1.00 (ดังภาคผนวก ก)

## 2. แบบสอบถาม (questionnaires)

การตรวจสอบคุณภาพของแบบสอบถาม ผู้วิจัยได้ดำเนินการตามขั้นตอนดังนี้

ขั้นตอนที่ 1 จำแนกคำถามให้ครอบคลุมตามแนวคิดหรือวัตถุประสงค์ที่กำหนดไว้

ขั้นตอนที่ 2 พัฒนาเครื่องมือให้มีความครอบคลุมตัวแปรและวัตถุประสงค์ และสามารถตรวจสอบ ได้โดยให้อาจารย์ที่ปรึกษาผู้เชี่ยวชาญ ตรวจสอบความเหมาะสมขอบเขตของเนื้อหาที่มุ่งวัดให้ครอบคลุม ครบถ้วน ถูกต้องเหมาะสม ตรงตามโครงสร้าง และภาษาที่ใช้เหมาะสมกับผู้ให้ข้อมูล

ขั้นตอนที่ 3 เสนอผู้เชี่ยวชาญ เพื่อตรวจสอบความตรงเชิงเนื้อหา (content validity) เพื่อวิเคราะห์หาค่าดัชนีความสอดคล้อง (item objective congruence index = IOC) ตามความคิดเห็นของผู้เชี่ยวชาญ โดยมีเกณฑ์การพิจารณาค่าดัชนีความสอดคล้องระหว่างข้อคำถามกับตัวแปร ดังนี้ (กัลยา วานิชย์บัญชา, 2556: 56-57)

สูตรการคำนวณ

$$IOC = \frac{\sum R}{N}$$

IOC คือ ค่าดัชนีความสอดคล้องระหว่างข้อสอบกับจุดประสงค์

$\sum R$  คือ ผลรวมของคะแนนความคิดเห็นของผู้เชี่ยวชาญ

N คือ จำนวนผู้เชี่ยวชาญ

การประเมินให้ประเมินข้อความแต่ละข้อสามารถวัดได้ตรงกับจุดประสงค์ที่กำหนดหรือไม่ โดยให้คะแนนตามเกณฑ์ดังนี้

ถ้าแน่ใจว่าข้อความวัดได้ตรงจุดประสงค์ได้	+ 1	คะแนน
ถ้าไม่แน่ใจว่าข้อความนั้นวัดได้ตรงจุดประสงค์ได้	0	คะแนน
ถ้าแน่ใจว่าข้อความวัดได้ไม่ตรงจุดประสงค์ได้	- 1	คะแนน

ค่าดัชนีความสอดคล้อง (IOC) ที่สามารถยอมรับได้จะต้องมีค่าตั้งแต่ 0.50 ขึ้นไปไม่มีเกณฑ์การคัดเลือกข้อความ

ข้อความที่มีค่า IOC ตั้งแต่ 0.5 – 1.00 คัดเลือกไว้ใช้ได้

ข้อความที่มีค่า IOC ต่ำกว่า 0.5 ควรพิจารณาปรับปรุงหรือตัดทิ้ง

ผลจากการประเมินตรวจสอบความเที่ยงตรงเชิงเนื้อหาของแบบสอบถาม ด้วยวิเคราะหาค่าดัชนีความสอดคล้องตามความคิดเห็นของผู้เชี่ยวชาญ 4 ท่าน ในภาพรวมพบว่าแบบสอบถามนักท่องเที่ยว มีค่าดัชนีความสอดคล้องเท่ากับ 0.91

ขั้นตอนที่ 4 การหาค่าความเชื่อมั่น (reliability) การหาค่าความเชื่อมั่นของแบบสอบถามด้วยค่าสัมประสิทธิ์แอลฟาของครอนบาค (cronbachs's alpha coefficient) กับกลุ่มนักท่องเที่ยวที่เดินทางเข้ามาท่องเที่ยวในพื้นที่อำเภอเมือง จังหวัดเชียงใหม่ จำนวน 30 คน ซึ่งเป็นกลุ่มทดลองเครื่องมือผู้วิจัยเก็บรวบรวมข้อมูลในช่วงเดือนกุมภาพันธ์ พ.ศ. 2562 ผลการทดสอบความเชื่อมั่นของแบบสอบถามด้วยค่าสัมประสิทธิ์แอลฟาของครอนบาคได้เท่ากับ 0.918 (ดังภาคผนวก ก)

### การเก็บรวบรวมข้อมูล

ผู้วิจัยดำเนินการลงพื้นที่และเก็บรวบรวมข้อมูลโดยขั้นตอนดังนี้

1. การเก็บรวบรวมข้อมูลจากเอกสารต่าง ๆ (documentary research) ได้แก่ หนังสือบทความ วารสาร วิทยานิพนธ์ เอกสาร/หนังสือทางราชการ การสืบค้นข้อมูลออนไลน์ ฯลฯ เช่น สถานการณ์การท่องเที่ยวเชิงวัฒนธรรมในจังหวัดเชียงใหม่ บริบทการท่องเที่ยวเชิงสร้างสรรค์ในระดับโลก ระดับประเทศ และระดับจังหวัดเชียงใหม่ ตลอดจนแนวคิด ทฤษฎีที่เกี่ยวข้องกับการท่องเที่ยวเชิงสร้างสรรค์ พฤติกรรมผู้บริโภค การบริหารประสบการณ์นักท่องเที่ยว และงานวิจัยที่เกี่ยวข้องเพื่อนำมาเป็นแนวทางในการกำหนดตัวแปรการวิจัยตามวัตถุประสงค์ที่ตั้งใจ ตลอดจนเพื่อใช้ในการสร้างกรอบแนวคิดการวิจัย

## 2. การเก็บรวบรวมข้อมูลภาคสนาม (field survey)

2.1 ทำหนังสือขอความร่วมมือในการเก็บรวบรวมข้อมูล จากบัณฑิตวิทยาลัย มหาวิทยาลัยแม่โจ้ เพื่อลงพื้นที่เก็บแบบสัมภาษณ์เชิงลึกกับผู้บริหารหน่วยงานภาครัฐ ภาคเอกชน นักวิชาการ นักออกแบบ/ผังเมือง ผู้นำชุมชนในเขตเมืองเก่าเชียงใหม่ รวมถึงเพื่อลงพื้นที่เก็บแบบสอบถามกับนักท่องเที่ยวที่เข้ามาท่องเที่ยวในแหล่งท่องเที่ยวเชิงสร้างสรรค์ในเขตเมืองเก่าเชียงใหม่

2.2 ผู้วิจัยได้ดำเนินการลงพื้นที่เก็บข้อมูลทั้งการใช้แบบสัมภาษณ์เชิงลึกกับผู้บริหารหน่วยงานภาครัฐ ภาคเอกชน นักวิชาการ นักออกแบบ/ผังเมือง ผู้นำชุมชนในเขตเมืองเก่าเชียงใหม่ รวมถึงลงพื้นที่เก็บแบบสอบถามกับนักท่องเที่ยวที่เข้ามาท่องเที่ยวในแหล่งท่องเที่ยวเชิงสร้างสรรค์ในเขตเมืองเก่าเชียงใหม่

2.3 ผู้วิจัยจัดทำข้อมูลที่ได้มาวิเคราะห์ แปรผล เขียนผลการศึกษา และสรุปผลการศึกษา

### การวิเคราะห์ข้อมูล

การวิเคราะห์ข้อมูล ผู้วิจัยกำหนดวิธีการวิเคราะห์ข้อมูลในเชิงคุณภาพ และเชิงปริมาณดังนี้

1. การวิเคราะห์ข้อมูลเชิงคุณภาพ จากเอกสาร แบบสัมภาษณ์เชิงลึกผู้บริหารหน่วยงานภาครัฐ ภาคเอกชน นักวิชาการ องค์กรเครือข่ายภาคประชาชนและผู้นำชุมชน ใช้การวิเคราะห์เนื้อหา (content analysis) และการสังเคราะห์เชิงระบบ (systematic synthesis) มีการตีความหมายของข้อมูลอย่างมีเหตุมีผล เพื่อวิเคราะห์เชื่อมโยงข้อมูลเชิงปริมาณและข้อมูลเชิงคุณภาพในการสรุปแนวทางการพัฒนาการท่องเที่ยวเชิงวัฒนธรรมแบบสร้างสรรค์ในเขตเมืองเก่าเชียงใหม่

2. การวิเคราะห์ข้อมูลเชิงปริมาณ จากแบบสอบถามนักท่องเที่ยว วิเคราะห์ข้อมูลด้วยโปรแกรมสำเร็จรูปทางสถิติ ซึ่งสถิติที่ใช้ในการวิเคราะห์ข้อมูล ประกอบด้วย

2.1 สถิติพรรณนา (descriptive statistics) ประกอบด้วย การแจกแจงความถี่ (frequency) ค่าร้อยละ (percentage) ค่าเฉลี่ยเลขคณิต (mean) และส่วนเบี่ยงเบนมาตรฐาน (standard deviation) ในการวิเคราะห์ข้อมูลทั่วไป พฤติกรรมการท่องเที่ยว แรงจูงใจในการท่องเที่ยวเชิงวัฒนธรรม และแหล่งท่องเที่ยวเชิงวัฒนธรรมที่ต้องการท่องเที่ยว

2.2 สถิติเชิงอนุมาน (inferential statistics) เพื่อวิเคราะห์ศักยภาพของแหล่งท่องเที่ยวเชิงวัฒนธรรม และแรงจูงใจในการท่องเที่ยวเชิงวัฒนธรรมในเขตเมืองเก่าเชียงใหม่ ที่มีความสัมพันธ์ต่อความตั้งใจกลับมาเที่ยวซ้ำและการบอกต่อแนะนำการท่องเที่ยวเชิงวัฒนธรรมในเขตเมืองเก่าเชียงใหม่ของนักท่องเที่ยว ด้วยการวิเคราะห์แบบจำลองสมการเชิงโครงสร้าง (Structural Equation Model; SEM) เป็นเทคนิคทางสถิติที่ใช้วิเคราะห์ข้อมูลเพื่อตัดสินใจว่าโมเดลที่สร้างขึ้นจากการทบทวนแนวคิด ทฤษฎีและผลงานวิจัยที่เกี่ยวข้องมีความถูกต้องมากน้อยเพียงใด เมื่อเปรียบเทียบกับ

ข้อมูลจริงในปรากฏการณ์หรือข้อมูลเชิงประจักษ์ ขั้นตอนที่สำคัญคือ การตรวจสอบความตรงของโมเดล (validation of the model) และการตรวจสอบความสอดคล้องกลมกลืนของข้อมูลเชิงประจักษ์ ซึ่งได้ใช้ค่าดัชนีทดสอบความสอดคล้องกลมกลืนของโมเดล ได้แก่ ค่าสถิติไคสแควร์ (chi-square) ค่าไคสแควร์สัมพันธ์ (chi-square/DF) ค่าดัชนีวัดระดับความสอดคล้องกลมกลืน (goodness of fit index; GFI) ค่าดัชนีวัดระดับความสอดคล้องกลมกลืนปรับแก้แล้ว (adjusted goodness of fit index; AGFI) ดัชนีวัดความสอดคล้องกลมกลืนเชิงสัมพัทธ์ (comparative fit index; CFI) ดัชนีรากที่สองของค่าเฉลี่ยความคลาดเคลื่อนโดยประมาณ (root mean square error of approximation; RMSEA) ซึ่งเป็นค่าสถิติวัดระดับความสอดคล้องกลมกลืน และเป็นการตรวจสอบความตรงของของภาพรวมทั้งโมเดล บางกรณีค่าดัชนีทดสอบความเหมาะสมของโมเดลซึ่งสามารถแสดงความสอดคล้องกลมกลืนกับข้อมูลเชิงประจักษ์ ทั้งนี้อาจจะมีค่าพารามิเตอร์บางจำนวนไม่มีนัยสำคัญทางสถิติ โดยมีเกณฑ์การพิจารณา ดังนี้ (กัลยา วานิชย์บัญชา, 2562)

**ตารางที่ 7** เกณฑ์การพิจารณาค่าดัชนีความสอดคล้องกลมกลืนของโมเดล

ค่าดัชนี	เกณฑ์
CMIN/DF	< 3
P	> 0.05
GFI	> 0.90
AGFI	> 0.90
CFI	> 0.90
RMSEA	< 0.07

ที่มา: กัลยา วานิชย์บัญชา (2562)

ผู้วิจัยวิเคราะห์องค์ประกอบเชิงยืนยัน (Confirmatory Factor Analysis: CFA) ด้วยการใช้วิเคราะห์โมเดลสมการโครงสร้าง (Structural Equation Modeling: SEM) ซึ่งใช้โปรแกรมสถิติเอมอส (Analysis of Moment Structures: AMOS) เป็นขั้นตอนการตรวจสอบความตรงและตรวจสอบความสอดคล้องกลมกลืนของโมเดลแต่ละตัวแปรขององค์ประกอบโมเดลสมการโครงสร้างเพื่อการวิเคราะห์ความสัมพันธ์ระหว่างตัวแปรสังเกต (observed variable) กับตัวแปรแฝง (latent variable) การวิเคราะห์โดยใช้สถิตินี้ ช่วยสกัดตัวแปรต้นที่มีจำนวนหลายตัวแปร ว่ามีความสัมพันธ์หรือส่งผลต่อตัวแปรตามในสัดส่วนที่คิดเป็นร้อยละเท่าใด โดยพิจารณาจากค่า squared multiple

correlations ( $R^2$ ) พร้อมกันนี้สามารถระบุถึงค่าน้ำหนักของตัวแปรหรือตัวแปรสังเกตที่มีความสำคัญมากที่สุด เพื่ออำนวยความสะดวกให้ผู้วิจัยสามารถเรียงลำดับความสำคัญของตัวแปร อันจะเป็นแนวทางหรือข้อเสนอแนะสำหรับการพัฒนาศักยภาพทรัพยากรการท่องเที่ยวเชิงวัฒนธรรม และแรงจูงใจในการท่องเที่ยวเชิงวัฒนธรรมในเขตเมืองเก่าเชียงใหม่ ของนักท่องเที่ยวต่อไป

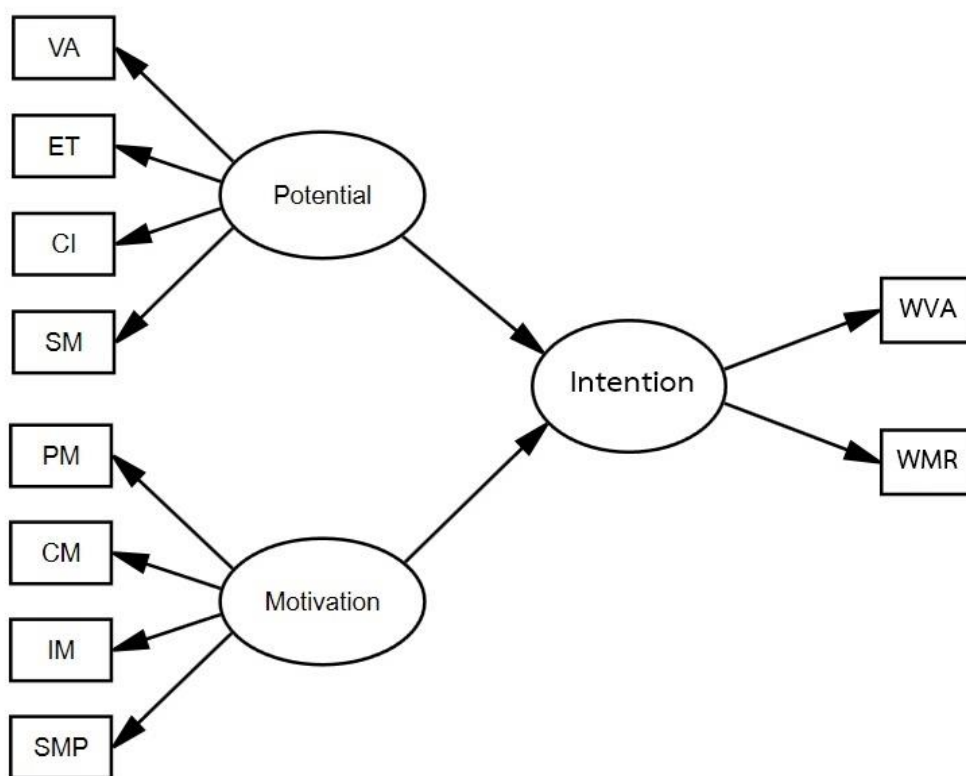

ภาพที่ 10 โมเดลศักยภาพของแหล่งท่องเที่ยวเชิงวัฒนธรรม และแรงจูงใจในการท่องเที่ยวเชิงวัฒนธรรมในเขตเมืองเก่าเชียงใหม่ ที่มีความสัมพันธ์ต่อความตั้งใจกลับมาเที่ยวซ้ำและการบอกต่อแนะนำการท่องเที่ยวเชิงวัฒนธรรมในเขตเมืองเก่าเชียงใหม่ของนักท่องเที่ยว

จากภาพที่ 10 โมเดลศักยภาพของแหล่งท่องเที่ยวเชิงวัฒนธรรม และแรงจูงใจในการท่องเที่ยวเชิงวัฒนธรรมในเขตเมืองเก่าเชียงใหม่ ที่มีความสัมพันธ์ต่อความตั้งใจกลับมาเที่ยวซ้ำและการบอกต่อแนะนำการท่องเที่ยวเชิงวัฒนธรรมในเขตเมืองเก่าเชียงใหม่ของนักท่องเที่ยว ผู้วิจัยกำหนดความหมายของตัวแปรแฝง (latent variable) และตัวแปรสังเกต (observed variable) ดังนี้

ตารางที่ 8 ความหมายของตัวแปรแฝง (latent variable) และตัวแปรสังเกต (observed variable)

ตัวแปร	ความหมาย
ตัวแปรแฝง (latent variable)	
Potential	ศักยภาพของแหล่งท่องเที่ยวเชิงวัฒนธรรม
Motivation	แรงจูงใจในการท่องเที่ยวเชิงวัฒนธรรม
Intention	ความตั้งใจกลับมาเที่ยวซ้ำและการบอกต่อแนะนำ
ตัวแปรสังเกต (observed variable)	
VA	ศักยภาพด้านคุณค่าของแหล่งท่องเที่ยว (value of attractions)
ET	ศักยภาพด้านการจัดกิจกรรมและประสบการณ์การท่องเที่ยว (experiences of travel)
CI	ศักยภาพด้านการมีส่วนร่วมของชุมชน (community involvement)
SM	ศักยภาพด้านการบริหารจัดการพื้นที่เพื่อรองรับการท่องเที่ยว (space management)
PM	แรงจูงใจทางกายภาพ (physical motivation)
CM	แรงจูงใจทางวัฒนธรรม (cultural motivation)
IM	แรงจูงใจระหว่างบุคคล (interpersonal motivation)
SMP	แรงจูงใจทางด้านสถานภาพหรือชื่อเสียง (status and prestige motivation)
WVA	ความตั้งใจกลับมาเที่ยวซ้ำ (willingness to visit again)
WMR	การบอกต่อและแนะนำ (word of mouth and recommendation)

## บทที่ 4

### ศักยภาพของทรัพยากรการท่องเที่ยวเชิงวัฒนธรรม ในเขตเมืองเก่าเชียงใหม่

การนำเสนอผลการศึกษาในบทที่ 4 ศักยภาพของทรัพยากรการท่องเที่ยวเชิงวัฒนธรรมในเขตเมืองเก่าเชียงใหม่ เพื่อให้เกิดความเข้าใจถึงบริบทความเป็นเมืองเก่าในอดีตและในปัจจุบัน ที่บ่งชี้ถึงศักยภาพของทรัพยากรการท่องเที่ยวเชิงวัฒนธรรมในเขตเมืองเก่าเชียงใหม่ ผู้วิจัยได้ทำการศึกษาและรวบรวมข้อมูลที่เกี่ยวข้องกับประวัติศาสตร์ความเป็นมาของเมืองเก่าในอดีตที่เชื่อมโยงมาสู่ในยุคปัจจุบัน ที่เมืองเก่าเชียงใหม่ได้รับการยอมรับว่า เป็นแหล่งท่องเที่ยวเชิงวัฒนธรรมที่สำคัญที่มีความหลากหลายทั้งการท่องเที่ยวเชิงประวัติศาสตร์ (historical tourism) การท่องเที่ยววัฒนธรรมประเพณี (culture tradition tourism) การท่องเที่ยววิถีชุมชน (village tourism) ที่ถือเป็นทรัพยากรทางวัฒนธรรมทั้งที่เป็นรูปธรรม (tangible cultural heritage) และทรัพยากรทางวัฒนธรรมที่เป็นนามธรรม (intangible cultural heritage) ที่มีคุณค่าและจำเป็นต้องได้รับการพัฒนาให้สอดคล้องเหมาะสมกับบริบทของเมืองเก่า ดังนั้นผลการศึกษาในบทที่ 4 จึงนำเสนอออกเป็น 2 ส่วน ดังนี้

ส่วนที่ 1 เมืองเก่าเชียงใหม่กับการท่องเที่ยวเชิงวัฒนธรรม

ส่วนที่ 2 ศักยภาพของทรัพยากรการท่องเที่ยวเชิงวัฒนธรรมในเขตเมืองเก่าเชียงใหม่

#### เมืองเก่าเชียงใหม่กับการท่องเที่ยวเชิงวัฒนธรรม

เมืองเก่าเชียงใหม่ เป็นเขตพื้นที่ที่มีความสำคัญและมีคุณค่าทางประวัติศาสตร์วัฒนธรรมประเพณี และวิถีการดำรงชีวิตของชุมชน ปัจจุบันมีพื้นที่ครอบคลุมเขตกำแพงเมืองชั้นใน (คูเมือง) และเขตกำแพงเมืองชั้นนอก (กำแพงดิน) ในพื้นที่ตำบลศรีภูมิ ตำบลพระสิงห์ ตำบลหายยา ตำบลช้างม่อย และตำบลช้างคลาน ตามประกาศเขตพื้นที่เมืองเก่า ของสำนักงานนโยบายและแผนทรัพยากรธรรมชาติและสิ่งแวดล้อม (สผ.) เมื่อปี พ.ศ. 2553 ร่วมกับขอบเขตที่ดินประเภทอนุรักษ์เพื่อส่งเสริมเอกลักษณ์ศิลปวัฒนธรรม ตามผังเมืองรวมเมืองเชียงใหม่ ปีพ.ศ. 2556 และเทศบัญญัติเทศบาลนครเชียงใหม่ ในเขตเมืองเก่า พ.ศ. 2557 ดังนั้นการพัฒนาการจัดการท่องเที่ยวเชิงวัฒนธรรมแบบสร้างสรรค์ในเขตเมืองเก่าเชียงใหม่ จำเป็นอย่างยิ่งที่รักษา คงคุณค่าทางประวัติศาสตร์ ศิลปะ วัฒนธรรมท้องถิ่น และวางแนวทางการพัฒนาที่ยั่งยืน เพื่อให้เมืองเก่าเชียงใหม่ มีความพร้อมในเชิงเอกลักษณ์และบรรยากาศทางวัฒนธรรมที่มีความหลากหลายควบคู่ไปกับการพัฒนาเมืองด้านกายภาพอย่างสมดุล การท่องเที่ยวเชิงสร้างสรรค์ จึงถือได้ว่าเป็นทิศทางใหม่ของการพัฒนาการ

ท่องเที่ยวเชิงวัฒนธรรมที่คำนึงถึงความยั่งยืนเป็นสิ่งสำคัญ โดยเป็นการนำเอาทุนทางสังคม ทุนทางเศรษฐกิจ และทุนทางทรัพยากรและสิ่งแวดล้อมมาสร้างสรรค์ให้เกิดประสบการณ์ที่ดีแก่นักท่องเที่ยว เป็นการประยุกต์ใช้แนวทางการพัฒนาการท่องเที่ยวเชิงบูรณาการอย่างรอบด้าน โดยยึดเอาความยั่งยืนของชุมชนเป็นตัวตั้ง สอดคล้องกับวิถีชุมชน วัฒนธรรมชุมชน และเน้นให้ผู้ที่เข้ามาท่องเที่ยวได้มีโอกาสสัมผัสกับความเป็นชุมชน วิถีชีวิตความเป็นอยู่อย่างแท้จริง มีโอกาสให้เกิดการเรียนรู้และได้รับประสบการณ์ คุณค่าที่หลากหลายในแต่ละชุมชนในทุกมิติ เช่น ประเพณี วัฒนธรรม ศาสนา ธรรมชาติ เป็นต้น จากหลักการสำคัญของการท่องเที่ยวเชิงสร้างสรรค์ข้างต้น เนื้อหาในบทนี้ ผู้วิจัยได้ศึกษาค้นคว้า และรวบรวมข้อมูลเชิงเอกสาร เกี่ยวกับบริบทของเมืองเก่าเชียงใหม่ในอดีต อันเป็นจุดเริ่มต้นของกระแสการท่องเที่ยวเมืองเก่าเชียงใหม่ และแหล่งท่องเที่ยวในเขตเมืองเก่าเชียงใหม่ในปัจจุบัน เพื่อให้เข้าใจถึงบริบทของเมืองเก่าเชียงใหม่ หรือย่านเมืองเก่าในปัจจุบัน ว่าก่อนที่เมืองเก่าเชียงใหม่ จะพัฒนาเมืองมาถึงยุคปัจจุบันนี้ได้ เมืองเชียงใหม่มีพัฒนาการความเป็นเมืองเก่าอย่างไร อันจะนำมาซึ่งการพัฒนากลายเป็นแหล่งท่องเที่ยวเชิงวัฒนธรรมในปัจจุบัน ดังนี้

### 1. เมืองเก่าเชียงใหม่ในอดีต

เมื่อย้อนมองไปในยุคแรกเริ่มการก่อสร้างเมืองเชียงใหม่ พบว่า ปรากฏหลักฐานที่ชัดเจนเป็นลายลักษณ์อักษร ในปี พ.ศ. 1839 โดยพญามังราย ที่สืบเชื้อสายจากราชวงศ์ลัวะจักราช ทรงรวบรวมบ้านเมืองบนแผ่นดินล้านนาไทย ทรงเห็นที่ราบอันอุดมสมบูรณ์ฝั่งแม่น้ำปิง บริเวณป่าเชิงดอยสุเทพ เป็นที่ราบกว้าง จึงดำริที่จะสร้างเมืองใหม่ ณ ที่แห่งนั้น โดยร่วมกับพญางำเมือง แห่งเมืองพะเยา และพญาร่วงแห่งกรุงสุโขทัย มาช่วยร่วมวางผัง ซึ่งเมืองเชียงใหม่มีชัยภูมิที่เป็นมงคลเหมาะที่จะสร้างเป็นเมืองหลวงอย่างยิ่ง การเลือกตั้งศูนย์กลางอาณาจักรล้านนาในบริเวณที่ราบลุ่มแม่น้ำปิง นับว่าเหมาะสมเพราะเป็นบริเวณที่ราบลุ่มที่มีขนาดใหญ่ที่สุดในเขตภาคเหนือตอนบน และเป็นพื้นที่ที่มีศักยภาพสูงต่อการเป็นศูนย์กลาง และการวางผังเมืองมีการสำรวจทางกายภาพของเมืองเชียงใหม่ พบทางด้านทิศเหนือคือ บริเวณช่างเผือกและช่วงสิงห์เป็นที่เนิน มีน้ำแม่ท่าช้างไหลผ่านมีความเหมาะสมกับการตั้งถิ่นฐาน จึงเป็นเขตที่มีประชากรหนาแน่น ทางด้านทิศใต้มีลักษณะเป็นพื้นที่ลาดลุ่มต่ำ เป็นทางน้ำไหลลง ไม่เหมาะสำหรับการอยู่อาศัย ทางด้านทิศตะวันตกเป็นเขตของป่าเมืองเชียงใหม่ ถือเป็นพื้นที่ที่มีความสงบ เป็นทิศแห่งความตาย ส่วนทางด้านทิศตะวันออกติดกับแม่น้ำปิงเป็นส่วนหน้าของเมืองเชียงใหม่ที่เปิดสู่ภายนอก ทั้งยังเป็นย่านการค้าและการคมนาคม เมื่อก่อสร้างแล้วเสร็จ จึงได้ขนานนามเมืองว่า “นพบุรีศรีนครพิงค์เชียงใหม่” หรือ “นครเชียงใหม่” เป็นศูนย์กลางการเมืองการปกครองและศูนย์กลางความเจริญของล้านนา โดยสร้างกำแพงล้อมเมืองขึ้น 4 ทิศ กว้างด้านละ 800 วา ยาวด้านละ 1,000 วา บรรจบกันเป็นรูปสี่เหลี่ยมผืนผ้า ซึ่งยังคงทิ้งร่องรอยให้เห็นอยู่บ้านจนถึงทุกวันนี้ (กรรณิการ์ พรหมเสาร์, 2539: 30-32)



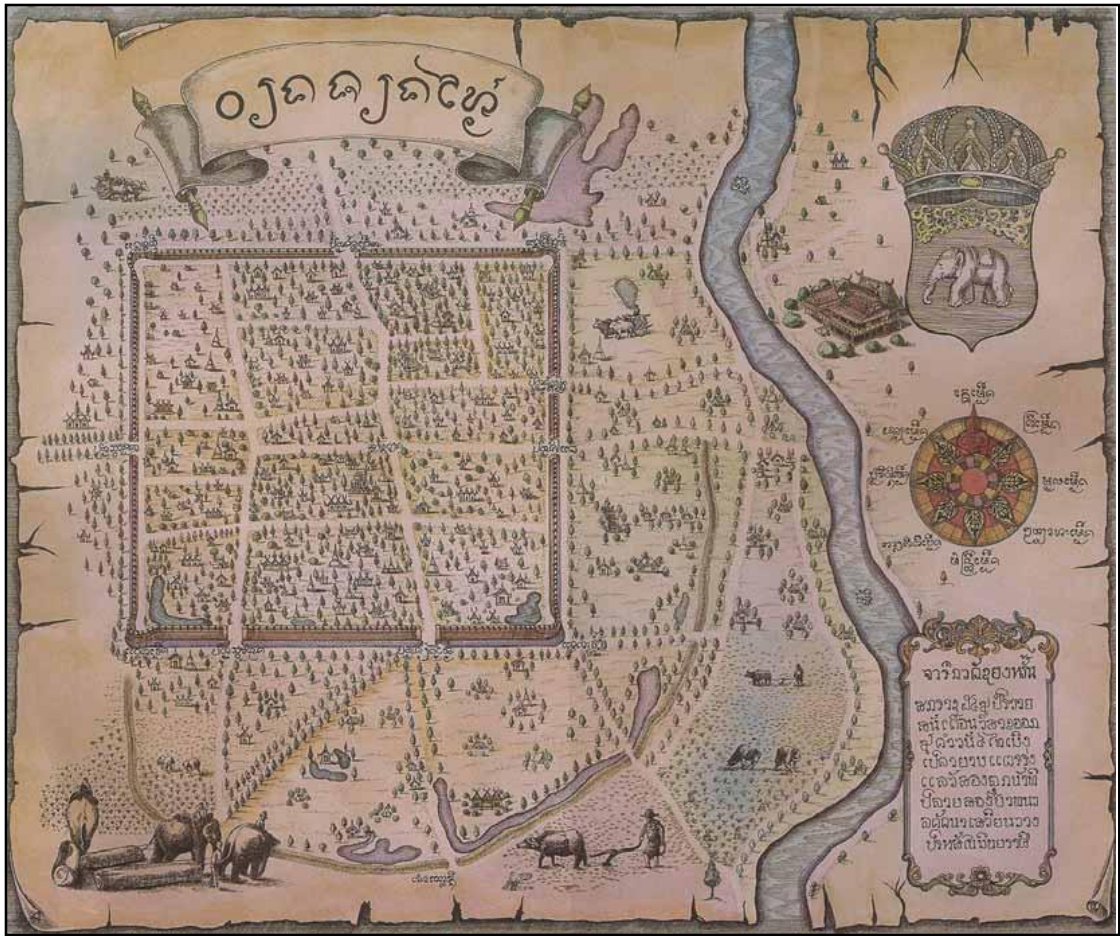

ภาพที่ 11 แผนผังเมืองเชียงใหม่ในอดีตยุคก่อสร้างเมืองสมัยพญามังราย

ที่มา: กรรณิการ์ พรหมเสาร์ (2539)

แรกเริ่มการก่อสร้างเมือง ราว พ.ศ. 1839-1854 ในช่วงราชวงศ์มังรายตอนต้น โดยพญามังราย เมืองเชียงใหม่มีฐานะเป็นเมืองหลวงของอาณาจักรล้านนา ตลอดสมัยที่พญามังรายปกครอง ในช่วงเวลานี้เป็นยุคแรกเริ่มก่อสร้างเมือง ผนวกกับเจอสถานการณ์สู้รบกับพม่า มงโกล และการรวบรวมหัวเมืองต่าง ๆ เพื่อสร้างความเป็นปึกแผ่นให้แก่อาณาจักร การพัฒนาเมืองเชียงใหม่จึงไม่มีอะไรที่โดดเด่นมากนัก ต่อมาในช่วงปี พ.ศ. 1879-1898 ภายใต้การปกครองของพญาผายู เมืองเชียงใหม่ได้รับการฟื้นฟู ทำนุบำรุงบ้านเมืองอย่างต่อเนื่อง มีสร้างวัดลีเชียง หรือวัดพระสิงห์ขึ้นที่ถือเป็นศูนย์กลางทางศาสนาของอาณาจักรล้านนาในยุคนี้ และนำมาสู่ความเจริญสูงสุดในเวลาต่อมา (สุปียา ปัญญาทอง, 2555: 44)

ต่อมาในยุคราชวงศ์มังรายรุ่งเรือง ในปี พ.ศ. 1898-2068 เมืองเชียงใหม่มีการรับเอาพุทธศาสนานิกายลัทธิกวางค์จากสุโขทัยเข้ามาในดินแดนล้านนาเป็นครั้งแรก และจุดเปลี่ยนแปลงทางศาสนาสำคัญที่มีผลต่อลักษณะทางกายภาพของเมืองเชียงใหม่ โดยเริ่มจากการสร้างวัดสวนดอก ในปี พ.ศ.1914 ขึ้น เพื่อเป็นศูนย์กลางทางศาสนาในระดับอาณาจักรและดินแดนที่ใกล้เคียง และต่อมาในปี พ.ศ. 1926 ได้มีการสร้างพระธาตุดอยสุเทพขึ้น เพื่อเป็นศูนย์รวมความศรัทธาและเป็นสัญลักษณ์ทางใจของเมือง ในสมัยพญาแสนเมืองมา (พ.ศ. 1928-1944) มีการก่อสร้างพระเจดีย์หลวงขึ้นในปี พ.ศ. 1934 เพื่อเป็นศูนย์กลางเมืองตามคติพุทธศาสนานิกายลัทธิกวางค์ การเปลี่ยนแปลงทางศาสนา แสดงให้เห็นว่านอกจากความศูนย์กลางด้านการเมืองการปกครอง เศรษฐกิจ และสังคมของอาณาจักรล้านนาแล้ว เมืองเชียงใหม่ ถือเป็นเมืองศูนย์กลางทางด้านศาสนา ที่ส่งผลให้สภาพบ้านเมืองในสมัยต่อมาคือ สมัยพญาสามฝั่งแกน (พ.ศ. 1945-1984) มีความสงบสุขและมีการทำนุบำรุงบ้านเมือง จนถึงสมัยพญาติโลกราช (พ.ศ. 1984-2030) ถือเป็นช่วงเวลาในเมืองเชียงใหม่มีความเจริญรุ่งเรืองขึ้นถึงขีดสูงสุดในทุกด้าน

ขณะเดียวกันในยุคต่อ ๆ มาคือ สมัยพญาออดเชียงราย (พ.ศ. 2030-2038) มีการปกครองบ้านเมืองในช่วงระยะสั้นเพียง 8 ปี ได้มอบราชสมบัติให้กับโอรส คือ พญาแก้ว (พ.ศ.2038-2068) เมืองเชียงใหม่ ต้องเผชิญกับภัยธรรมชาติและการสู้รบ ที่ส่งผลต่อความมั่นคงและการพัฒนาเมืองในยุคต่อมาคือ สมัยพญาเกศเชษฐราช (พ.ศ. 2068-2081) อย่างไม่อาจหลีกเลี่ยงได้ ในยุคนี้อาณาจักรศรีวิชัยขาดความเข้มแข็ง ทำให้กลุ่มขุนนางมีอำนาจมาก จนส่งผลให้เกิดการแทรกแซงการปกครอง อันนำไปสู่การสลายสภาพเป็นขึ้นของพม่าในที่สุด ในช่วงที่พม่าเข้ามาปกครองเมืองเชียงใหม่ นั้น เป็นช่วงเวลาที่ยาวนาน (พ.ศ. 2101-2316) เมืองเชียงใหม่ต้องเผชิญกับความวุ่นวาย ถึงแม้ว่าบางครั้งที่เชียงใหม่เป็นอิสระ เช่น พ.ศ. 2279-2306 เนื่องจากเป็นเวลาที่พม่าประสบปัญหาการเมืองภายใน จวบจนปี พ.ศ. 2317 ในสมัยพระเจ้าตากสิน ล้านนาจึงเข้ามาสวามิภักดิ์ต่อไทยและร่วมกันขับไล่พม่าออกไปสำเร็จ ล้านนาจึงตกเป็นเมืองประเทศราชของไทยนับแต่นั้นมา การที่ล้านนาอยู่ภายใต้การปกครองของพม่าย่อมได้รับเอาวัฒนธรรมประเพณีของพม่าเข้ามาหลายด้านโดยเฉพาะอิทธิพลด้านศิลปกรรมที่มีการสร้างวัดตามแบบเจดีย์พม่าขึ้นหลายแห่งในเมืองเชียงใหม่ (สุเปีย ปัญญาทอง, 2555: 45-47)

เมื่อเมืองเชียงใหม่ ในฐานะเมืองประเทศราชอยู่ภายใต้การควบคุมของประเทศไทย เริ่มต้นจากพระเจ้ากาวิละ (พ.ศ. 2325-2356) สามารถขับไล่พม่าออกไปจากเมืองเชียงใหม่ได้สำเร็จ ภายใต้การนำของพระเจ้ากาวิละมีการฟื้นฟูบูรณะสภาพเมืองเชียงใหม่ให้กลับมาเจริญรุ่งเรือง ทำให้เชียงใหม่มีบทบาทของการเป็นเมืองศูนย์กลางของอาณาจักรล้านนาเดิมอีกครั้ง ต่อมาพระยาธรรมลังกา (พ.ศ. 2358-2364) ได้ขึ้นเป็นเจ้าเมืองเชียงใหม่ เป็นช่วงเวลาที่บ้านเมืองมีความสงบเรียบร้อย

และการฟื้นฟูบูรณะบ้านเมืองที่สำคัญ คือ การขุดคูเมืองและก่อกำแพงชั้นนอก รวมทั้งบูรณะกำแพงชั้นใน จึงส่งผลให้ปรากฏอยู่ในปัจจุบัน

ต่อมาในสมัยของพระเจ้าอินทวิชยานนท์ (พ.ศ. 2416-2439) เกิดการเปลี่ยนแปลงที่สำคัญคือ รัฐบาลกลางได้ดำเนินนโยบายรวมหัวเมืองประเทศราชล้านนาเข้าเป็นส่วนหนึ่งของไทย มีการส่งข้าหลวงขึ้นมาประจำการที่เชียงใหม่เป็นครั้งแรกใน พ.ศ. 2417 และนำไปสู่การปฏิรูปการปกครองมณฑลพายัพ แต่ระบบการปกครองดังกล่าวนี้ ส่งผลให้เกิดปัญหาการเมือง เช่น เหตุการณ์ พระยาปราบสงครามก่อการกบฏบุกเข้ายึดเมืองเชียงใหม่ในปี พ.ศ. 2432 เป็นต้น ปัญหาการปกครองเมืองเชียงใหม่ ที่วุ่นวายและขาดระบบการบริหารจัดการที่ดีนั้น ทำให้รัฐบาลจึงได้ปรับเปลี่ยนระบบการปกครองใหม่ เป็นระบบเทศาภิบาล (พ.ศ. 2442-2476) ทำให้เมืองเชียงใหม่กลายเป็นดินแดนส่วนหนึ่งของประเทศไทยอย่างแท้จริง ทั้งนี้เพื่อสร้างความเป็นเอกภาพร่วมกันของคนในชาติ รัฐบาลกลางจัดให้มีการพัฒนาบ้านเมือง รวมทั้งด้านการศึกษาและศาสนาให้เจริญเช่นเดียวกับส่วนกลาง ซึ่งถือได้ว่าเป็นจุดเริ่มของการนำเอาวัฒนธรรมจากส่วนกลางและชาติตะวันตกเข้ามาเผยแพร่ในดินแดนล้านนาเดิม ส่งผลให้เอกลักษณ์ของความเป็นล้านนาในทุกด้านเริ่มอ่อนแอและแปรเปลี่ยนไปตามส่วนกลางมากขึ้น หลังจากทางรถไฟสายเหนือมาถึงปลายทางที่เชียงใหม่ในปี พ.ศ. 2464 ในปลายช่วงปฏิรูปการปกครอง ได้เกิดการเปลี่ยนแปลงระบบการปกครองครั้งประวัติศาสตร์ของประเทศนี้ขึ้น โดยคณะราษฎรเมื่อปี พ.ศ. 2475 และในปี พ.ศ. 2476 ได้ยกเลิกการปกครองแบบเทศาภิบาลลงรวมทั้งมณฑลพายัพด้วย ถือว่าสิ้นสุดสมัยการปฏิรูปการปกครอง หลังจากนั้นเป็นต้นมา บทบาทของเชียงใหม่ที่เคยเป็นศูนย์กลางของอาณาจักรล้านนาในอดีตเปลี่ยนฐานะมาเป็นเพียงจังหวัดหนึ่งของประเทศไทยเหมือนกับจังหวัดอื่น ๆ (กรรณิการ์ พรหมเสาร์, 2539; สุปิยา ปัญญาทอง, 2555: 47-48)

พัฒนาการของเมืองเชียงใหม่ ภายหลังจากถูกรวมเป็นจังหวัดหนึ่งของประเทศไทย ในปี พ.ศ. 2476 เป็นต้นมา มีการพัฒนาในทุก ๆ ด้านอย่างรวดเร็ว จวบจนการบริหารจัดการประเทศไทยภายใต้แผนพัฒนาเศรษฐกิจและสังคมแห่งชาติ ฉบับที่ 1 (พ.ศ. 2509 – 2514) มาสู่แผนพัฒนาเศรษฐกิจและสังคมแห่งชาติ ฉบับที่ 5 (พ.ศ. 2525-2529) ที่มุ่งเน้นการพัฒนาที่กระจายความเจริญไปสู่ภูมิภาค โดยส่งเสริมเมืองหลักมากขึ้น ซึ่งใน ปีพ.ศ. 2526 เชียงใหม่ถูกกำหนดให้เป็นเมืองหลักของภาคเหนือตอนบน มีการลงทุนสร้างพื้นฐานต่าง ๆ เช่น การตัดโครงข่ายถนน การทำระบบระบายน้ำ และได้มีการสร้างประตูท่าแพขึ้นใหม่อีกครั้ง อีกทั้งการพัฒนาเมืองเชียงใหม่ตามระบบการบริหารจัดการการปกครองส่วนท้องถิ่นในรูปแบบเทศบาลนครเชียงใหม่ ทำให้เมืองเชียงใหม่มีการพัฒนาและเติบโตขึ้นอย่างรวดเร็ว และในปี พ.ศ. 2529 รัฐบาลกำหนดนโยบายให้เป็นปีแห่งการท่องเที่ยวไทย ส่งผลให้เกิดการส่งเสริมการท่องเที่ยวอย่างจริงจัง อันนำมาสู่การท่องเที่ยวของเมืองเชียงใหม่ ในฐานะที่เป็นศูนย์กลางของการท่องเที่ยวในภาคเหนือ ประกอบกับรัฐบาลได้กำหนดนโยบายการเปลี่ยนแปลงสนามรบให้เป็นสนามการค้า ทำให้การค้าในชายแดนมีความคึกคัก ดังนั้นจึงเกิดการซื้อขายที่ดินจำนวนมาก

ทั้งในตัวเมืองเชียงใหม่ และชานเมืองรวมทั้งพื้นที่จังหวัดใกล้เคียง มีการก่อสร้างอาคารสูงชัน ย่านการค้า การก่อสร้างถนนเพื่อเชื่อมโยงเมืองเชียงใหม่ออกสู่พื้นที่รอบนอกตัวเมือง (ดวงจันทร์ อาภาวัชรุตม์ เจริญเมือง, 2541)

ต่อมาแผนพัฒนาเศรษฐกิจและสังคมแห่งชาติ ฉบับที่ 6 (พ.ศ. 2530 – 2534) เมืองเชียงใหม่ ในฐานะเมืองหลักของภาคเหนือ ยังคงได้รับการพัฒนาและส่งเสริมในทุก ๆ ด้าน เพื่อรองรับการเป็นศูนย์กลางของธุรกิจการคมนาคม การบริการและการท่องเที่ยวของภาคเหนือ และขยายบทบาทเป็นแหล่งอุตสาหกรรมที่สำคัญมากขึ้น ซึ่งเป็นช่วงที่เมืองเชียงใหม่มีการขยายตัวออกไปทุกทิศทาง (ดวงจันทร์ อาภาวัชรุตม์ เจริญเมือง, 2541) การพัฒนาเมืองเชียงใหม่มิได้หยุดนิ่งแต่เพียงการขยายตัวของเมืองเท่านั้น ในแผนพัฒนาเศรษฐกิจและสังคมแห่งชาติ ฉบับที่ 7-8 (พ.ศ. 2535 - 2544) การถ่ายโอนอำนาจการบริหารจัดการพื้นที่จากส่วนกลางลงสู่ท้องถิ่นมากขึ้น เกิดการจัดตั้งหน่วยงานส่วนกลาง ส่วนภูมิภาค และนำมาซึ่งการก่อสร้างโครงการพัฒนาเมืองเชียงใหม่ขนาดใหญ่ เช่น ในปี พ.ศ. 2538 มีการจัดสร้างสนามกีฬาสมโภชเชียงใหม่ 700 ปี และการจัดซีเกมส์ครั้งที่ 18 ในจังหวัดเชียงใหม่ ซึ่งในครั้งนี้นำมาซึ่งชื่อเสียงของเมืองเชียงใหม่เป็นอย่างมาก ทำให้ดึงดูดนักท่องเที่ยวทั้งชาวไทยและชาวต่างชาติ เข้ามาท่องเที่ยวอย่างต่อเนื่อง ทั้งนี้การพัฒนาเมืองเชียงใหม่ยังคงเดินหน้าต่อไปไม่หยุดยั้งในแผนพัฒนาเศรษฐกิจและสังคมแห่งชาติ ฉบับที่ 9-11 (พ.ศ. 2545 – 2557) เชียงใหม่ยังคงเป็นเมืองใหญ่ลำดับแรกของภาคเหนือ ที่ถูกกำหนดให้เป็นเมืองจัดตั้งโครงการพัฒนาขนาดใหญ่ (mega projects) เช่น งานมหกรรมพืชสวนโลก โครงการเชียงใหม่ไนท์ซาฟารี การจัดตั้งศูนย์ประชุมและแสดงสินค้านานาชาติ เป็นต้น นอกจากนี้โครงการขนาดใหญ่ ระบบการคมนาคมขนส่งก็ได้รับการพัฒนาเช่นกัน ได้แก่ การสร้างถนนวงแหวนรอบเมือง (รอบที่ 2-3) การสร้างทางยกระดับและทางลอด บริเวณจุดตัดของถนนวงแหวนการขยายสนามบินนานาชาติเชียงใหม่ เป็นต้น ส่งผลให้เกิดการขยายตัวแบบก้าวกระโดดของธุรกิจอสังหาริมทรัพย์ ทั้งโครงการบ้านจัดสรร และคอนโดมิเนียม (สามารถ สุวรรณรัตน์, 2558: 31-33) นำมาซึ่งการกลายเป็นเมืองขนาดใหญ่ที่สุดของภาคเหนือ และถือเป็นเมืองสำคัญทางด้านเศรษฐกิจ การค้า การท่องเที่ยวจวบจนถึงปัจจุบันนี้

## 2. เมืองเก่าเชียงใหม่ในปัจจุบัน

เมืองเก่าเชียงใหม่ ในปัจจุบันถูกกำหนดให้เป็นพื้นที่เมืองเก่า ภายใต้ประกาศคณะกรรมการอนุรักษ์และพัฒนากรุงรัตนโกสินทร์และเมืองเก่า เรื่อง ประกาศเขตพื้นที่เมืองเก่าเชียงใหม่ เพื่อให้เมืองเก่าเชียงใหม่เป็นมรดกทางวัฒนธรรมที่สืบทอดความเจริญรุ่งเรืองด้านศิลปวัฒนธรรม โดยอาศัยอำนาจตามความในข้อ 9(1) แห่งระเบียบสำนักนายกรัฐมนตรี ว่าด้วยการอนุรักษ์และพัฒนากรุงรัตนโกสินทร์ และเมืองเก่า พ.ศ. 2546 และมติคณะรัฐมนตรีในการประชุมเมื่อวันที่ 9 พฤศจิกายน

2553 จึงประกาศเขตพื้นที่เมืองเก่าเชียงใหม่ มีเนื้อที่รวม 5.505 ตารางกิโลเมตร มีอาณาเขตดังนี้ (สำนักนโยบายและแผนทรัพยากรธรรมชาติและสิ่งแวดล้อม, 2553: 1)

ทิศเหนือ จดแนวระยะ 22 เมตร จากฝั่งคูเมืองด้านเหนือตลอดแนว

ทิศตะวันออก จดแนวระยะ 50 เมตร จากฝั่งคลองแม่ข่าด้านตะวันออกตลอดแนว

ทิศใต้ จดแนวระยะ 50 เมตร จากฝั่งคลองแม่ข่าด้านใต้ เชื่อมกับแนวกำแพงดินเชียงใหม่ ด้านใต้

ทิศตะวันตก จดแนวระยะ 22 เมตร จากฝั่งคูเมืองด้านตะวันตกตลอดแนวเชื่อมกับแนว กำแพงดินด้านตะวันตก

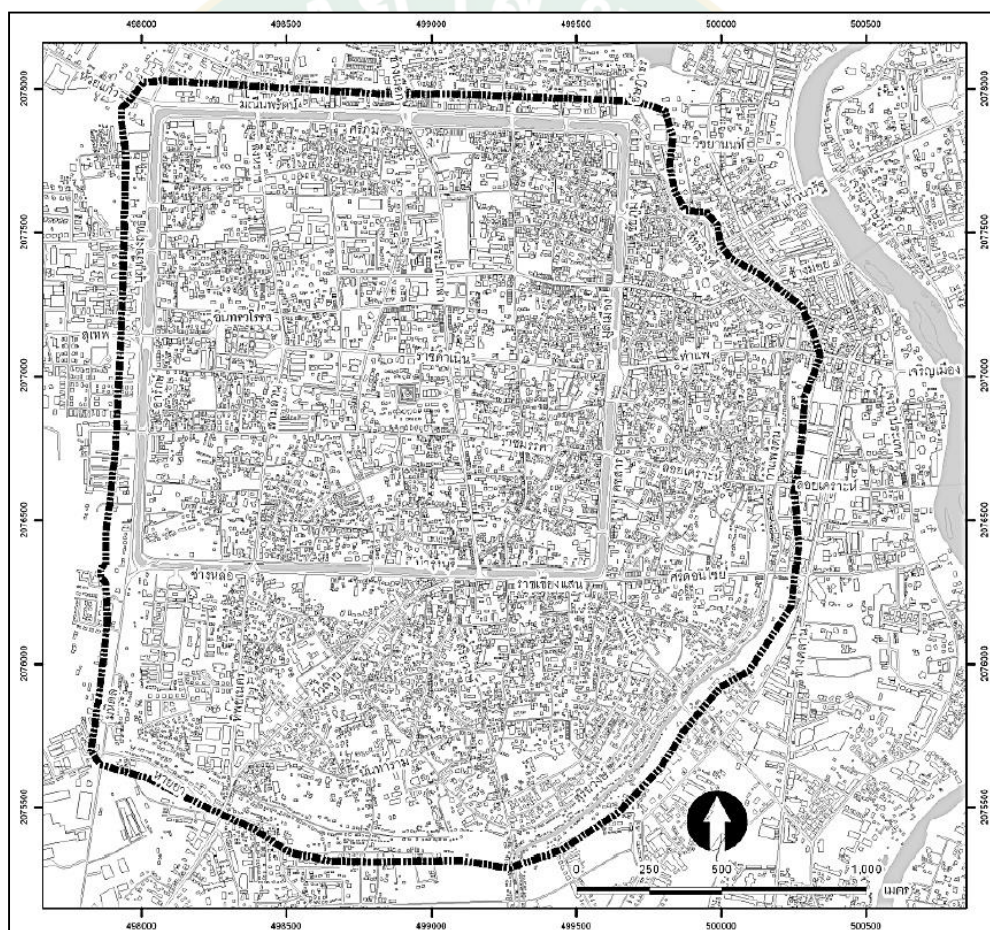

ภาพที่ 12 ขอบเขตพื้นที่เมืองเก่าเชียงใหม่ ตามประกาศคณะกรรมการอนุรักษ์ และพัฒนากรุงรัตนโกสินทร์และเมืองเก่า เรื่อง ประกาศเขตพื้นที่เมืองเก่าเชียงใหม่ พ.ศ. 2553

ที่มา: สำนักนโยบายและแผนทรัพยากรธรรมชาติและสิ่งแวดล้อม (2553: 2)

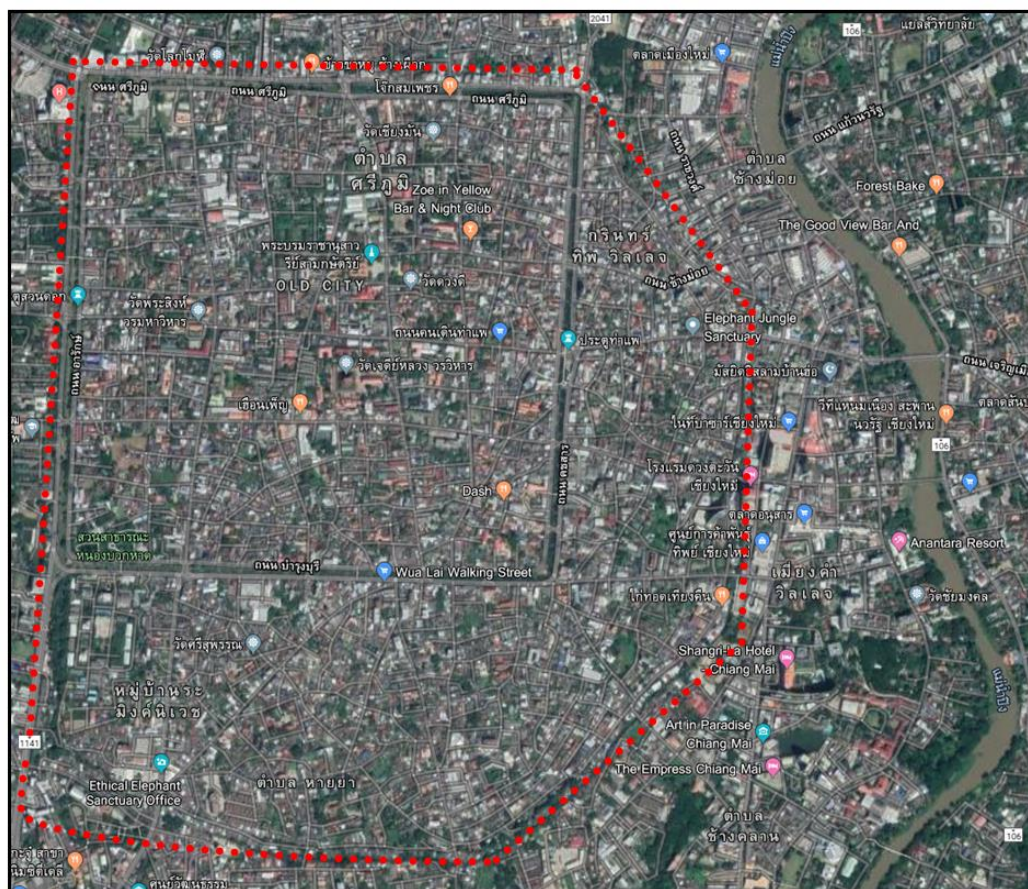

ภาพที่ 13 ขอบเขตพื้นที่เมืองเก่าเชียงใหม่ ในปี พ.ศ. 2563

ที่มา: ดัดแปลงจาก Google Map โดยกรรณก หงษ์นวล (2563)

ด้านลักษณะทางกายภาพของเขตพื้นที่เมืองเก่าเชียงใหม่ในปัจจุบันพบว่า ยังหลงเหลือลักษณะทางกายภาพที่บ่งบอกขอบเขตของเมืองได้ชัดเจน ด้วยกำแพงเมือง คูเมือง ป้อมปืน (แจ่งเมือง) ประตูเมือง และคันดิน ที่รายล้อมพื้นที่ สัณฐานของเมืองเก่าชั้นในมีรูปทรงเป็นสี่เหลี่ยมจัตุรัส ซึ่งได้รับอิทธิพลตามคติการสร้างเมืองแบบสุโขทัย พื้นที่ภายในเขตเมืองเก่าชั้นในมีอาณาบริเวณประมาณ 3.2 ตารางกิโลเมตร ภายในมีวัดเก่าที่ยังใช้งานตั้งเรียงรายตามแนวแกนถนนเหนือใต้ และกลุ่มชุมชน จำนวน 38 วัด มีพื้นที่ที่มีความสำคัญทางประวัติศาสตร์ เช่น วัดเก่า คู่แม่เจ้า ช่วง (พื้นที่โล่ง) และอาคารประวัติศาสตร์อื่นซึ่งจะตั้งเกาะกลุ่มกันอยู่บริเวณกึ่งกลางเมืองค่อนไปทางทิศเหนือ นอกจากนี้ยังมีอาคารร่วมสมัยอื่น ๆ อาทิ โรงเรียน ส่วนราชการ อาคารพาณิชย์กระจายตัวปะปนไปกับกลุ่มที่อยู่อาศัย ซึ่งเป็นชุมชนดั้งเดิม ซึ่งปัจจุบันจัดตั้งเป็นชุมชนที่ได้รับการรับรองจากเทศบาลนครเชียงใหม่ (สามารถ สุวรรณรัตน์, 2558: 34)

สำหรับเมืองเก่าชั้นนอก คือ พื้นที่ด้านนอกเขตเมืองเก่าชั้นในด้านทิศตะวันออกและทิศใต้ มีแนวคันดินโบราณ (กำแพงดิน) และคลองขุดรูปเสี้ยววงเดือนล้อมรอบประกอบด้วยคลองสำคัญ 2 สาย คือ คลองแม่ข่า ซึ่งตั้งอยู่ในทิศตะวันออกของเมือง และคลองลำคูไหลด้านทิศใต้ของเมืองเก่า เมืองเก่าชั้นนอกมีอาณาบริเวณประมาณ 4.5 ตารางกิโลเมตร ประกอบไปด้วยแนวอาคารร้านค้า อาคารพาณิชย์ ที่เป็นย่านการค้าซึ่งเติบโตตามแนวถนนตะวันออก-ตะวันตก เชื่อมเมืองเก่ากับพื้นที่ริมแม่น้ำปิง และสถานีรถไฟ และเชื่อมเมืองเก่ากับชุมชนนอกเมืองในส่วนของทิศใต้ นอกจากนี้ร้านค้าแล้วในพื้นที่ยังประกอบได้ด้วยวัดเก่า กลุ่มบ้านที่อยู่อาศัยโดยมีกลุ่มชุมชนดั้งเดิมที่มีองค์ความรู้เชิงช่างและหน่วยงานรัฐ รวมถึงสถาบันการศึกษาที่แทรกตัวอยู่ภายในพื้นที่ บริเวณพื้นที่แนวคันดินโบราณและริมคลองแม่ข่า และลำคูไหล (สามารถ สุวรรณรัตน์, 2558: 34)



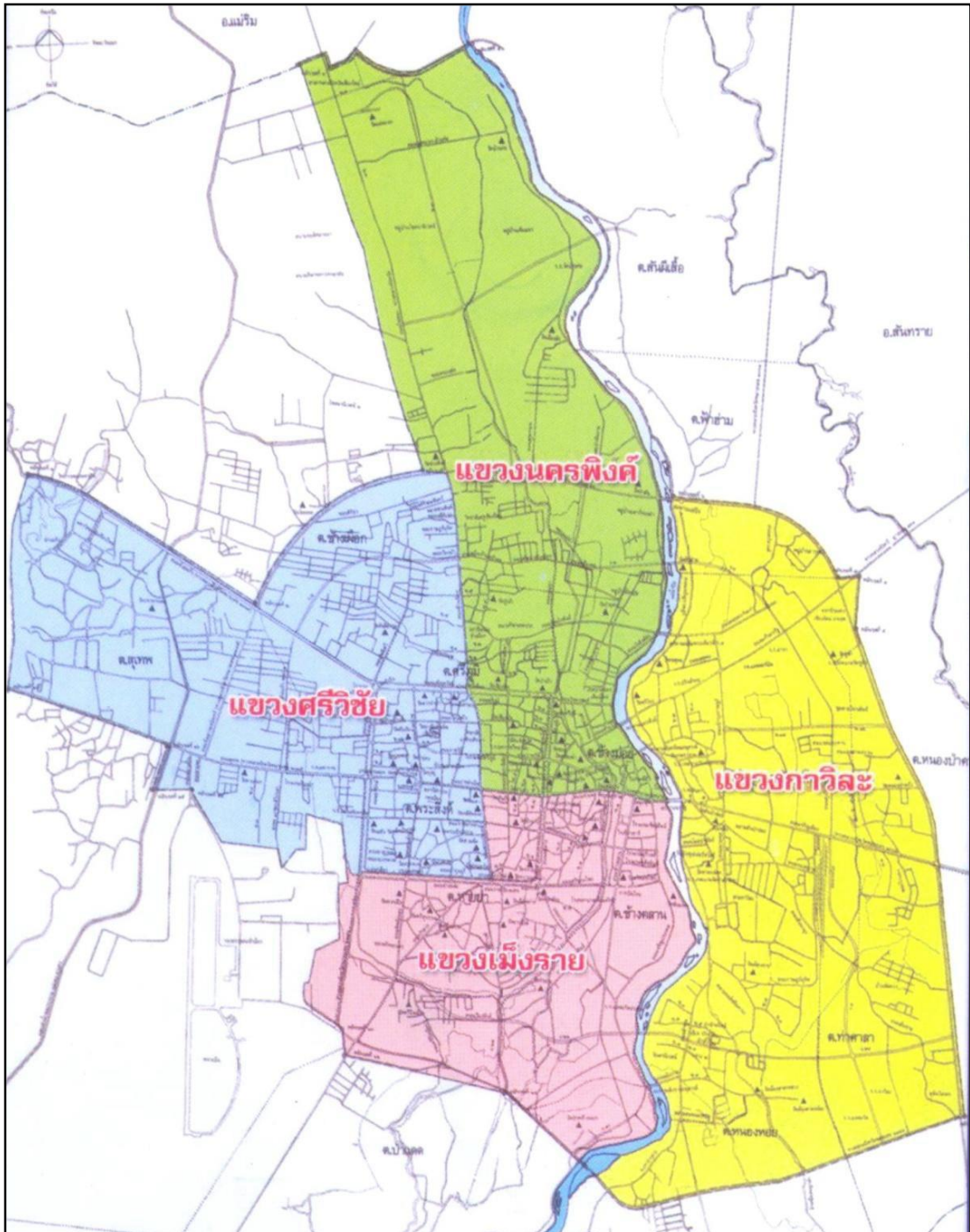

ภาพที่ 14 ขอบเขตพื้นที่ชุมชนในเขตเทศบาลนครเชียงใหม่

ที่มา: เทศบาลนครเชียงใหม่ (2557)



จากภาพที่ 14 พื้นที่เมืองเก่าเชียงใหม่ ทั้งในชั้นกำแพงด้านใน และด้านนอกนั้น อยู่ในพื้นที่รับผิดชอบของเทศบาลนครเชียงใหม่ ทั้งนี้มีชุมชนที่ตั้งอยู่ในเขตเมืองเก่าเชียงใหม่ ได้แก่ ตำบลศรีภูมิ ตำบลพระสิงห์ ตำบลช้างม่อย ตำบลช้างคลาน และตำบลหายยา โดยในเขตเมืองเก่าเชียงใหม่ มีกิจกรรมการใช้พื้นที่ได้เป็น 3 ประเภท ดังนี้ (สามารถ สุวรรณรัตน์, 2558: 35)

1) ที่อยู่อาศัย ซึ่งเกาะกลุ่มและกระจายตัวกันหนาแน่นในพื้นที่เมืองเก่าชั้นในฝั่งตะวันตก และพื้นที่เมืองเก่าชั้นนอกด้านทิศใต้

2) พาณิชยกรรม พบในพื้นที่ริมถนน ถนนเส้นหลักตามแนวแกนตะวันตก-ออกมุ่งสู่แม่น้ำปิง (ถนนช้างม่อย ถนนท่าแพ ถนนลอยเคราะห์ และถนนศรีดอนไชย) และพื้นที่เมืองเก่าชั้นในฝั่งตะวันออก หรือที่เรียกกันว่าย่านท่าแพ ซึ่งมีห้างร้านส่วนใหญ่ดำเนินธุรกิจที่เกี่ยวข้องกับการท่องเที่ยว

3) พื้นที่อื่น ๆ เช่น พื้นที่วัด พิพิธภัณฑน์ โรงเรียน และพื้นที่สาธารณะ เช่น ชวง (ลานโล่งสาธารณะ) หรือสวนสาธารณะ บริเวณใจกลางเมืองเก่าชั้นใน คือพื้นที่ที่เป็นส่วนของผู้เมืองมาก่อน ประกอบด้วย คู่มเจ้า และอาคารขนาดใหญ่ ซึ่งภายหลังถูกใช้เป็นที่ตั้งของหน่วยงานภาครัฐด้านการบริหารและการปกครอง เช่น กลุ่มอาคารที่ใช้เป็นพิพิธภัณฑน์บริหารจัดการโดยเทศบาลนครเชียงใหม่ ประกอบไปด้วย หอศิลปวัฒนธรรมเมืองเชียงใหม่ พิพิธภัณฑน์พื้นถิ่นล้านนา และหอประวัติศาสตร์ล้านนา นอกจากนี้ชวง (ลานโล่งสาธารณะ) บริเวณด้านหน้าอาคารหอศิลปวัฒนธรรมเมืองเชียงใหม่ ปัจจุบันได้ถูกปรับปรุงและเปิดใช้เป็นลานอเนกประสงค์ ใช้สำหรับงานวัฒนธรรม ประเพณี และงานสำคัญ ๆ ของเมือง และมีพื้นที่สีเขียวประชาชนและนักท่องเที่ยวได้พักผ่อนโดยรอบ

นอกจากพื้นที่กลางเวียงที่เป็นพื้นที่สาธารณะแล้ว ในเขตเมืองเก่าชั้นในยังมีพื้นที่สาธารณะ และเป็นพื้นที่สีเขียวอีก อาทิ สวนบวกหาด สวนสาธารณะแห่งแรกของจังหวัดเชียงใหม่ ตั้งอยู่ ณ พื้นที่มุมเมืองชั้นในทิศตะวันตกเฉียงใต้ สวนกาญจนาภิเษกบริเวณจุดเริ่มต้นแนวคันดิน (กำแพงดินชั้นนอกทิศตะวันตก และพื้นที่ว่างริมคูเมืองซึ่งเต็มไปด้วยต้นไม้ใหญ่ และสนามหญ้า เป็นพื้นที่ช่วยผลิตออกซิเจน และกรองฝุ่นในเขตเมืองได้เป็นอย่างดี (สามารถ สุวรรณรัตน์, 2558: 35)

ด้วยความเป็นเมืองเก่าและเป็นพื้นที่ท่องเที่ยวทางวัฒนธรรมที่มีความหลากหลาย ทั้งแหล่งโบราณสถาน วัด ย่านการค้า ย่านชุมชนเก่าที่มีประวัติศาสตร์เกี่ยวข้องกับการพัฒนาเมืองและมีคุณค่า ทั้งทางประวัติศาสตร์ร่วมสมัย ส่งผลให้เมืองเก่าเชียงใหม่ได้รับการกล่าวขานจากนักท่องเที่ยวทั่วโลก ด้วยอัตลักษณ์ของเมืองเก่าเชียงใหม่ รัฐบาลเมื่อคราวการประชุมคณะรัฐมนตรีครั้งที่ 18/2554 ได้มีมติให้ความเห็นชอบให้จังหวัดเชียงใหม่เป็น “นครที่เป็นที่สุดแห่งความสง่างามทางวัฒนธรรม” (Chiang Mai: the most splendid city of culture) (สำนักงานจังหวัดเชียงใหม่, 2559: 2) ต่อมาในปี 2560 จังหวัดเชียงใหม่ ได้กำหนดยุทธศาสตร์ด้านการท่องเที่ยวที่มุ่งไปสู่ศูนย์กลางการท่องเที่ยว และธุรกิจบริการสุขภาพ (tourism and health hub) โดยชูความเมืองท่องเที่ยวเชิงวัฒนธรรม

ประเพณีเป็นจุดเด่นสำคัญ พร้อมกับผลักดันให้เมืองเชียงใหม่เป็นเมืองสร้างสรรค์ (creative city) เนื่องด้วยจังหวัดเชียงใหม่เป็นเมืองที่อุดมสมบูรณ์ไปด้วยมรดกทางศิลปวัฒนธรรม เป็นแหล่งของงานหัตถกรรมและศิลปะพื้นบ้านประเภทต่าง ๆ ทั้งงานเครื่องเงิน งานเครื่องเงิน เครื่องปั้นดินเผา งานหล่อ งานทอผ้า งานแกะสลักและผลิตภัณฑ์จากไม้ งานจักสาน และงานศิลปะกระดาษต่าง ๆ เป็นต้น (สำนักงานจังหวัดเชียงใหม่, 2560) จวบจนในเดือนตุลาคม 2560 ยูเนสโก (UNESCO) ได้ประกาศรายชื่อเมืองสร้างสรรค์ใหม่ 64 เมืองจากทั่วโลก จังหวัดเชียงใหม่ได้รับเลือกเป็นเมืองสร้างสรรค์ประเภทหัตถกรรมและศิลปะท้องถิ่น (crafts and folk art) (UNESCO, 2019)

### 3. แหล่งท่องเที่ยวในเขตเมืองเก่าเชียงใหม่

จากที่ได้กล่าวถึงบริบทของเมืองเก่าเชียงใหม่ในอดีตนั้น จะเห็นได้ว่าพื้นที่เมืองเก่าเชียงใหม่ โดยเฉพาะในเขตกำแพงชั้นในนั้น ถือเป็นพื้นที่แรกของการก่อตั้งเมืองเก่าในอดีต และยังมีพื้นที่ต่อเนื่องคือเขตพื้นที่กำแพงชั้นนอก ที่มีความเกี่ยวเนื่องและสัมพันธ์กับศิลปะ วัฒนธรรม ประเพณี และวิถีชีวิตของผู้คนในเขตเมืองเก่าเชียงใหม่ ขอบเขตพื้นที่ประตูเมืองเก่าเชียงใหม่ ปัจจุบันยังคงหลงเหลือให้เห็นในลักษณะกำแพงเมือง คูเมือง แจ่งเมือง ประตูเมือง และคันดิน ที่รายล้อมพื้นที่ฐานฐานของเมืองเก่าชั้นในมีรูปทรงเป็นสี่เหลี่ยมจัตุรัส ลักษณะที่โดดเด่นของแต่ละมุม (แจ่ง) ได้แก่ แจ่งหัวริน แจ่งศรีภูมิ แจ่งกะต้ำ และแจ่งกุเอื้อง ซึ่งแจ่งเมืองนี้ได้บ่งบอกถึงอุดมคติของชาวเชียงใหม่ในยุคสร้างเมืองไว้อย่างน่าสนใจ ประกอบกับพื้นที่แต่ละแจ่งมีแหล่งท่องเที่ยวที่สำคัญที่บ่งบอกความเป็นเมืองเก่าเชียงใหม่ และเป็นสถานที่ที่นิยมท่องเที่ยวของนักท่องเที่ยว ดังนี้ (โครงการพื้นบ้าน ย่าน เวียงเชียงใหม่, 2558; สำนักงานพัฒนาพิงคนคร (องค์การมหาชน), 2563: ระบบออนไลน์)

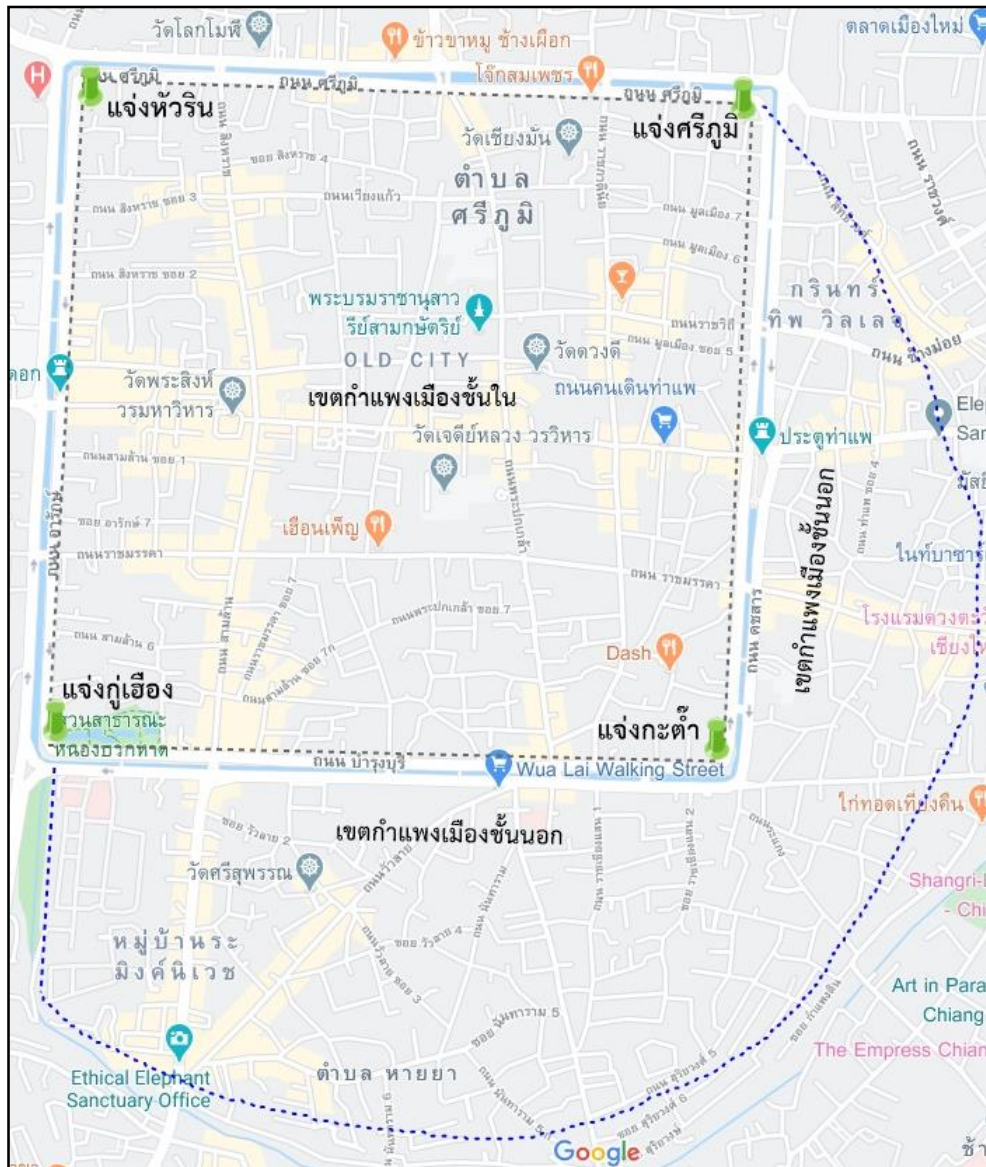

ภาพที่ 15 มุมเมือง (แจ่ง) ที่กำหนดเขตพื้นที่เขตเมืองเก่าเชียงใหม่  
ในเขตกำแพงเมืองชั้นใน

ที่มา: ดัดแปลงจาก Google Map โดยกรรณก หงษ์นวล (2563)



ภาพที่ 16 มุมเมือง (แฉ่ง) 4 มุม ที่กำหนดเขตพื้นที่เขตเมืองเก่าเชียงใหม่ในเขตกำแพงเมืองชั้นใน  
ที่มา: ดัดแปลงจาก สำนักงานพัฒนาพิงคนคร (องค์การมหาชน) (2563: ระบบออนไลน์)

### 3.1 แฉ่งหัวริน

แฉ่งหัวริน เป็นแฉ่งเมืองด้านทิศตะวันตกเฉียงเหนือ ในอดีตทำหน้าที่เป็นป้อมปราการในการป้องกันข้าศึกบริเวณมุมเมืองด้านนี้ เป็นตำแหน่งในการรับน้ำเพื่อใช้ในตัวเมืองจากลำน้ำห้วยแก้ว ซึ่งในอดีตสันนิษฐานว่า รางน้ำทำมาจากต้นไม้ผ่าครึ่งซัดเป็นร่องตรงกลางสำหรับผ่านน้ำจากบนผาลาด ดอยสุเทพและส่งต่อเป็นช่วงๆและสิ้นสุดบริเวณมุมเมืองนี้ จึงเป็นต้นทางของน้ำที่เข้าสู่ตัวเมือง โดยไหลผ่านเข้าไปทางอุโมงค์ใต้ป้อมเพื่อนำไปใช้ประโยชน์ต่าง ๆ ของชาวเมือง ซึ่งหากพิจารณาคำว่า “ริน” ในภาษาพื้นเมืองภาคเหนือ เป็นคำนามหมายถึงรางน้ำ และคำว่า “หัว” หมายถึง แรกเริ่ม ฉะนั้นความหมายของคำว่า “หัวริน” จึงหมายถึง จุดเริ่มต้นของน้ำ จากบริบทนี้จึงเรียกมุมกำแพงนี้ว่า “แฉ่งหัวริน” และปัจจุบันยังเห็นร่องรอยการก่ออิฐค้ำยันป้อมปราการเชื่อมต่อกับกำแพง ซึ่งได้รับการบูรณะในสมัยพระเจ้ากาวิละราวปี พ.ศ. 2344 (สำนักงานพัฒนาพิงคนคร (องค์การมหาชน), 2563: ระบบออนไลน์)

ในพื้นที่แจ้งศรีที่แจ้งหัวรินมีสถานที่ที่สำคัญ อาทิ

- ย่านประตูช้างเผือก เป็นประตูเวียงทางทิศเหนือของตัวเมืองเชียงใหม่ จากการขุดค้นพบของ กรมศิลปากรครั้งล่าสุดสันนิษฐานว่าประตูช้างเผือกอาจมี 2 ชั้น ซอยเขียวครีမ် ซอยนี้มีสิ่งที่น่าสนใจคือ ความร่มรื่นครีမ်เย็นจากต้นไม้และน่านาพันธุ์ไม้ประดับหน้าบ้านหรือริมรั้ว เป็นบรรยากาศที่สวยงามเขียวสด ร่มรื่น เป็นย่านที่ตั้งของตลาดเช้าและตลาดกลางคืนได้รุ่ง

- วัดปราสาท เป็นวัดที่มีวิหารเป็นลักษณะล้านนาแบบดั้งเดิม ภายในวิหารมีจิตรกรรมฝาผนังลายคาบคนพื้นรักสีแดงอย่างล้านนา

นอกจากนี้ในย่านแจ้งหัวริน ยังมีวัดและโบราณสถานที่มีความสำคัญต่อเมืองเชียงใหม่ ได้แก่ วัดแสนเมืองมาหลวง (หัวข่วง) วัดมณเฑียร วัดดักภัย วัดควรคำม้า วัดหม้อคำตวง วัดป่าพร้าวใน วัดผาบ่อง เป็นต้น



ภาพที่ 17 แหล่งท่องเที่ยวในย่านแจ้งหัวริน เขตเมืองเก่าเชียงใหม่

ที่มา: กรรณก หงษ์นวล (2563)

### 3.2 แจ่งศรีภูมิ

แจ่งศรีภูมิ เป็นแจ่งเมืองด้านตะวันออกเฉียงเหนือ เดิมเรียกว่า “แจ่งสะหลิภูม” หมายถึงศรีของเมือง ตามชื่อของต้นไม้ชื่อมงคล คือ ต้นสรี หรือต้นโพธิ์ นอกเหนือจากป้อมปราการแล้วบริเวณแจ่งศรีภูมียังมีศาลประจำแจ่งเมืองซึ่งประชาชนเชื่อว่ามีความศักดิ์สิทธิ์และชาวเมืองจะมีพิธีบูชาผีและอารักษ์เมืองทุกปี โดยเฉพาะอย่างยิ่งผีเจ้าหลวงคำแดง ซึ่งเป็นอารักษ์ที่มีอิทธิพลสูงสุดด้านความเชื่อและพิธีกรรมชาวเมืองในอดีต ซึ่งในบันทึกของเมืองเชียงใหม่พบว่า ในสมัยแรกเริ่มก่อสร้างเมืองนั้น พญามังรายเริ่มก่อกำแพงเมืองเชียงใหม่ที่แจ่งนี้ก่อนเป็นแห่งแรก และปัจจุบันยังเห็นร่องรอยการก่ออิฐค้ำยันป้อมปราการเชื่อมต่อกับกำแพงของแจ่งนี้อยู่ (สำนักงานพัฒนาพิงคนคร (องค์การมหาชน), 2563: ระบบออนไลน์)

ในพื้นที่แจ่งศรีภูมิมีสถานที่สำคัญ ได้แก่

- วัดบ้านปิง เป็นวัดที่มีพระพุทธรูปสิงห์ 1 ศิลปะเชียงแสน มีอายุกว่า 500 ปี เป็นสำริดทั้งองค์ และมีเจดีย์สถาปัตยกรรมล้านนาอายุกว่า 500 ปี
- วัดอุโมงค์มหาเศรษฐี ตามหลักฐานจาก “คัมภีร์ธรรมปัญหาเศรษฐมณ” กล่าวว่าเมื่อกษัตริย์ทั้งสามพระองค์ได้วางผังเมืองเรียบร้อยแล้วจึงได้สร้าง “วัดโพธิ์น้อย” ขึ้นไว้ที่จุดกลางเมืองซึ่งปัจจุบันคือ วัดอุโมงค์มหาเศรษฐี
  - วัดดวงดี ภายในวัดมีวิหารและหอธรรมประดับด้วยไม้แกะสลักปิดทองที่สวยงาม
  - วัดเชียงมั่น พระอารามหลวงแห่งแรกในเขตกำแพงเมืองเชียงใหม่ สักการะพระแก้วขาว
  - ย่านตลาดสมเพชร (มิ่งเมือง) ตลาดเก่าฝั่งคูเมืองด้านในของเชียงใหม่ สถาปัตยกรรมของตลาดโถงไม้ขนาดใหญ่ วิถีชีวิตชาวบ้านร้านค้าในตลาดในย่านชุมชนสมเพชร-ลำช้าง-เชียงมั่น ถือเป็นภาคเมืองและภาคฝั่งที่เพียบพร้อมไปด้วยพืชผักผลไม้และวัตถุศิลปะต่าง ๆ ทั้งขายและแสดงให้แก่โรงเรียนสอนทำอาหารไทย
  - ศูนย์สถาปัตยกรรมล้านนา คุ่มเจ้าบุรีรัตน์ (แก้วมุงเมือง) แหล่งเรียนรู้สถาปัตยกรรมล้านนา นิทรรศการหมุนเวียนทั้งภาพถ่ายและงานศิลปะร่วมสมัย
  - Things Called Art Studio (TCA) งานเขียน งานพิมพ์ งานหัตถกรรมฝีมือสไตส์ล้านนา ร่วมสมัยในเขตเมืองเก่าเชียงใหม่

นอกจากนี้ในย่านแจ่งศรีภูมียังมีสถานที่อื่นที่น่าสนใจ อาทิ วัดลำช้าง สถาปัตยกรรมแบบล้านนาประยุกต์ ศูนย์รวมพระพุทธรูปล้ำค่า และวิถีชุมชนเมืองเก่า บ้านดินกลางเวียง (สถาบันพัฒนาเมือง) โมเดลชยะ เมืองเก่าเชียงใหม่ เป็นบ้านดินที่สร้างขึ้นจากชยะ นอกจากนี้ยังมีอาคารสำนักงานที่สร้างขึ้นในสมัยรัชกาลที่ 5 เป็นต้น



ภาพที่ 18 แหล่งท่องเที่ยวในย่านแจ่งศรีภูมิเขตเมืองเก่าเชียงใหม่

ที่มา: กรรณก หงษ์นวล (2563)

### 3.3 แจ่งกูเอื้อง

แจ่งกูเอื้อง อยู่ทางทิศตะวันตกเฉียงใต้ เดิมเรียกว่า “แจ่งกูเรือง” ตามชื่อของหมื่นเรือง ซึ่งเป็นผู้คุมขุนเครื่องโอรสของพญามังราย ซึ่งถูกจองจำหลังก่อการกบฏชิงราชสมบัติจากพระราชบิดา แต่ไม่สำเร็จ หลังจากหมื่นเรืองเสียชีวิตพญาแสนภู ได้โปรดให้บรรจุนิคมของหมื่นเรืองไว้ที่แจ่งเมืองนี้ ซึ่งปรากฏหลักฐานในปี พ.ศ. 2344 ได้รับการบูรณะขึ้นใหม่อีกครั้ง ในสมัยพระเจ้ากาวิละ ในปัจจุบัน ตั้งอยู่ห้วงมณเฑียรช่างหล่อตรงข้ามกับสวนสาธารณะหนองบวกหาดและโรงพยาบาลสวนปรุง ตัวป้อมมีใบเสมาและช่องวางปืนใหญ่ที่มีความสมบูรณ์กว่าแจ่งเมืองด้านอื่น ๆ (สำนักงานพัฒนาพิงคนคร (องค์การมหาชน), 2563: ระบบออนไลน์)

ในพื้นที่แจ่งกูเอื้องยังมีสถานที่ที่สำคัญ ได้แก่

- วัดพระสิงห์วรมหาวิหาร วัดสำคัญคู่เมืองเชียงใหม่ เป็นที่ประดิษฐานพระพุทธรูปสี่ทนต์ พระคู่บ้านคู่เมืองเก่าแก่ของชาวล้านนา และสถาปัตยกรรมพระวิหารใหญ่ พระวิหารลายคำ
- วัดพวกแต่ม วัดนี้มีเจดีย์ที่ได้รับอิทธิพลจากศิลปะพม่า มอญปนกับศรีวิชัย และเป็นแหล่งผลิตงานทองฉัตรที่มีชื่อเสียง วัดพวกแต่มคือแหล่งรวมงานสถาปัตยกรรมและเครื่องฉัตรแห่งเดียวในเขตเวียงเก่าและพิพิธภัณฑสถานแห่งชาติที่เก็บรักษางานครุฑทอง
- วัดศรีเกิด ภายในวิหารของวัดนี้มีพระพุทธรูปทองสัมฤทธิ์ศิลปะลพบุรี (ลพบุรี) นามว่า “พระเจ้าแครงคม” วัดพระเจ้าเม็งราย วัดนี้สันนิษฐานว่าสร้างเมื่อปี พ.ศ.1839 งานสถาปัตยกรรมที่สำคัญประกอบด้วย วิหารพระเจ้าค่าคิง ซึ่งพญามังรายโปรดให้สร้างขึ้นเมื่อ พ.ศ.1839-1840 เป็นวิหารประดิษฐานพระพุทธรูปยืน ซึ่งสันนิษฐานว่าอาจเป็นพระพุทธรูปที่พญามังรายได้โปรดให้หล่อถวายไว้ ที่เวียงกุมกามก่อนสร้างเมืองเชียงใหม่
- วัดศรีสุพรรณ มีประวัติการก่อสร้างมาตั้งแต่ครั้งอดีตกว่า 500 ปี ในรัชสมัยของพระเจ้าเมืองแก้ว กษัตริย์เชียงใหม่ราชธานี และพระนางสิริยสวดี พระราชมารดาท้าวเจ้า โปรดเกล้าฯ ให้มหาอำมาตย์ชื่อเจ้าหมื่นหลวงจำคำ สร้างวัดชื่อว่าวัดศรีสุพรรณอาราม ต่อมาเรียกสั้น ๆ ว่าวัดศรีสุพรรณ ภายในวัดมีอุโบสถเงินแห่งแรกของโลกที่ชาวมุสลิมร่วมแรงร่วมใจสืบสานเครื่องเงินชุมชนวัวลาย ซึ่งเป็นชุมชนทำหัตถกรรมเครื่องเงินที่มีชื่อเสียงของจังหวัดเชียงใหม่
- วัดหมื่นสาร ไม่ทราบประวัติความเป็นมาแน่ชัดว่าสร้างขึ้นในสมัยใด แต่มีตำนานพื้นบ้านมากมายกล่าวถึงวัดแห่งนี้ พงศาวดารโยนก ฉบับหอสมุดแห่งชาติกล่าวว่า ในปี พ.ศ. 2065 พระเจ้าอาทิตย์วงศ์ ส่งราชทูตมาสืบสัมพันธไมตรีกับพระเมืองแก้ว กษัตริย์องค์ที่ 14 แห่งราชวงศ์มังราย พระเมืองแก้วทรงจัดการรับรองราชทูตและแปลพระราชสาส์น ณ วัดหมื่นสารแห่งนี้ และในอดีตวัดแห่งนี้เคยเป็นคลังเก็บเสบียง อาวุธ และเป็นที่พักสำหรับทหารบาดเจ็บของกองทัพญี่ปุ่น ในช่วงสงครามโลกครั้งที่ 2



- ถนนคนเดินวัวลาย หรือถนนคนเดินวันเสาร์เป็นจุดท่องเที่ยวยอดนิยมอีกแห่งหนึ่งรองจาก ถนนคนเดินวันอาทิตย์ ซึ่งจัดขึ้นคนละสถานที่ และมีขนาดเล็กกว่า โดยถนนคนเดินวันเสาร์จะจัดขึ้น บริเวณถนนวัวลาย หรือหน้าประตูเชียงใหม่ นักท่องเที่ยวสามารถหาซื้อของกินของฝาก ตลอดจน เครื่องเงิน ซึ่งถือเป็นสินค้าขึ้นชื่อของชุมชนวัดศรีสุพรรณและวัวลายได้ที่นี้

- ประตูลานประจิม เดิมเรียกว่า ประตูแสนประจิม สันนิษฐานว่าอาจจะสร้างขึ้นภายหลัง ส่วน ความหมายของชื่อนั้นยังไม่มีข้อสรุปชัดเจน แต่เนื่องจากตั้งอยู่ในทิศกาลกิณีชาวเมืองจึงใช้เป็น เส้นทางในการเคลื่อนศพออกจากตัวเมืองไปสู่สาน

- นกฮูกดีไซน์แกลลอรี่ จำหน่ายและแสดงผลงานออกแบบ งานวาดเส้น งานสเก็ต งานทัศนกรรมศิลปะร่วมสมัยในเขตเมืองเก่าเชียงใหม่

นอกจากนี้ในบริเวณแจ่งกู่เฮืองยังมีสถานที่อื่นที่น่าสนใจ อาทิ สวนสาธารณะหนองบวหาด วัดชัยพระเกียรติ วัดทุ่งยู วัดเมธัง วัดพันแหวน วัดพวกหงส์ วัดหมื่นเงินกอง รวมถึงวัดนันทาราม วัดพวกเปี้ย วัดพวกช้าง ซึ่งจัดตั้งอยู่ในเขตนอกกำแพงเมืองเก่า และถือเป็นพื้นที่ต่อเนื่องในบริเวณ แจ่งกู่เฮือง

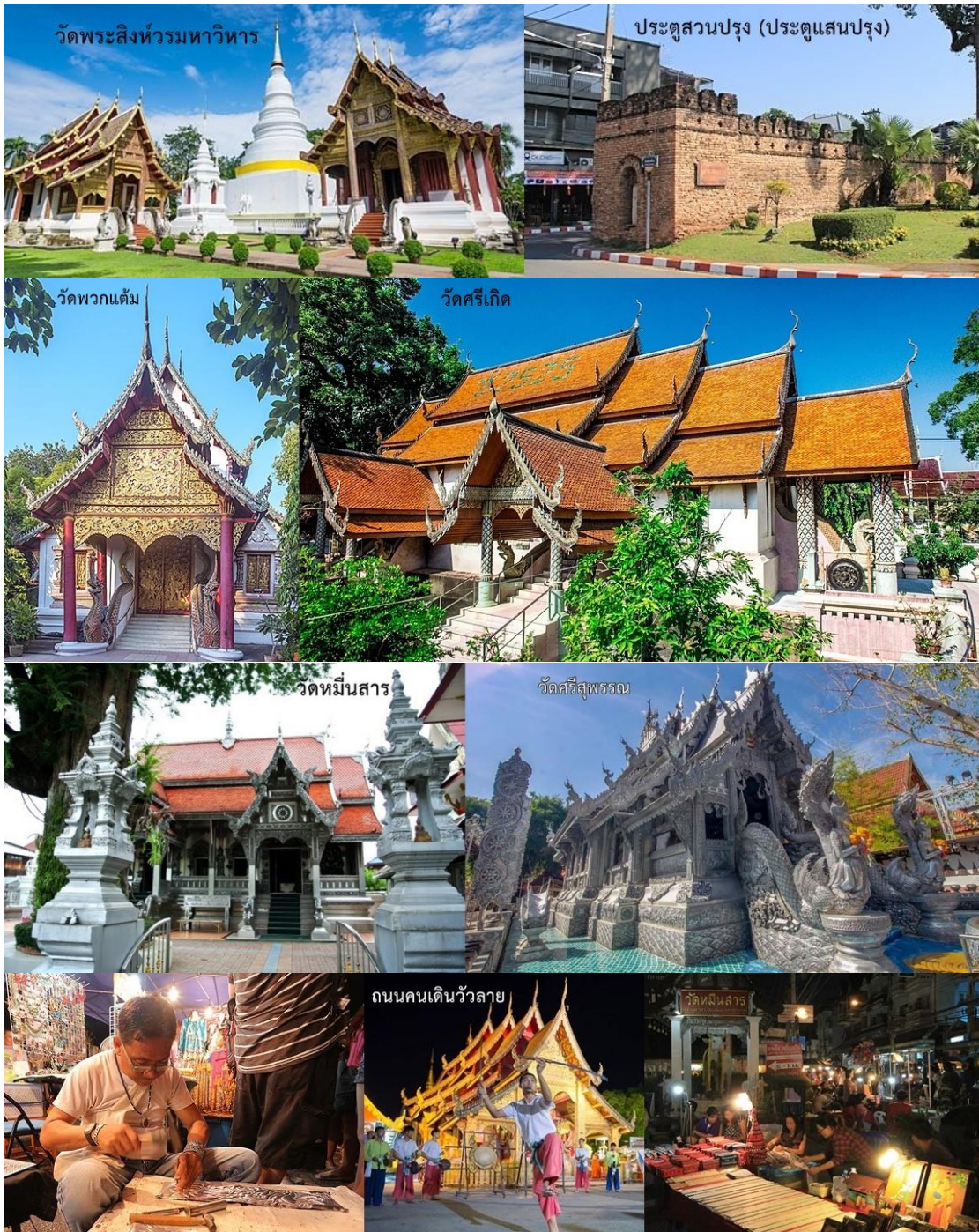

ภาพที่ 19 แหล่งท่องเที่ยวในย่านแจ่งกู่เมืองเก่าเชียงใหม่

ที่มา: กรรณก หงษ์นวล (2563)

### 3.4 แจ่งกะต้ำ

แจ่งกะต้ำ เป็นแจ่งเมืองทางทิศตะวันออกเฉียงใต้ เป็นที่ลุ่มทำหน้าทีรับน้ำจากแจ่งหัวริน แล้วจึงผันลงแม่น้ำปิงต่อไปทางด้านทิศใต้ จึงทำให้บริเวณนี้มีปลาชุกชุม ชาวบ้านมักเรียกว่า “กะต้ำ” ซึ่งหมายถึงเครื่องมือจับสัตว์ชนิดหนึ่งในการดักปลา และในปี พ.ศ. 2344 ป้อมปราการนี้ได้รับการบูรณะปฏิสังขรณ์พร้อมกับแจ่งเมืองอื่นๆ ในสมัยพระเจ้ากาวิละ และในปัจจุบันอยู่ในสภาพที่ค่อนข้างสมบูรณ์ มีช่องวางปืนช่องกากบาทอยู่บริเวณด้านบนบนของแจ่งไบเสมาชำรุดเป็นส่วนใหญ่ (สำนักงานพัฒนาพิงคนคร (องค์การมหาชน), 2563: ระบบออนไลน์)

ในพื้นที่แจ่งกะต้ำมีสถานที่ที่สำคัญ ได้แก่

- วัดเจดีย์หลวง วัดนี้มีเจดีย์ทรงปราสาท บริเวณฐานมีการประดับด้วยช้างโดยรอบ สร้างขึ้นในรัชสมัยของพระเจ้าแสนเมืองมา พระองค์โปรดฯ ให้สร้างเป็นเจดีย์องค์ใหญ่สูงประมาณ 88 เมตร ฐานกว้างด้านละ 54 เมตร แล้วเสร็จเมื่อปี พ.ศ. 1954 ในสมัยพระยาดีโลกราชโปรดให้ช่างขยายเจดีย์ให้สูงและกว้างขึ้น ต่อมาในสมัยพระนางจิระประภาได้เกิดแผ่นดินไหวทำให้ยอดเจดีย์หักโค่นลงราวปี พ.ศ.2088 เจดีย์องค์นี้เคยเป็นที่ประดิษฐานพระแก้วมรกตบริเวณซุ้มจระณะด้านทิศตะวันออกเฉียงใต้ วัดนี้ยังมีเสารินทิลสร้างโดยไม่สูงชันใหญ่ฝังอยู่ใต้ดิน ทุกปีในวันแรม 12 ค่ำเดือน 8 (ประมาณเดือนพฤษภาคม) จะมีการเข้าอินทิลซึ่งเป็นการฉลองหลักเมือง

- วัดช่างแต่ม วัดนี้มีวิหารล้านนาที่สวยงาม และมีพระพุทธรูป “ฝนแสนห่า” ซึ่งเป็นพระพุทธรูปคู่บ้านคู่เมือง ประดิษฐานบนกุฏิ 700 ปีศรีเมืองเชียงใหม่

- วัดอินทิล (สะดือเมือง) วัดในเขตเมืองเก่าเชียงใหม่ ที่ประดิษฐานของเสารินทิล (เสาหลักเมืองเชียงใหม่)

- วัดพันเตา สันนิษฐานว่าสร้างขึ้นในพุทธศตวรรษที่ 19 ตอนต้น (ประมาณปี พ.ศ.1934) วัดพันเตามีวิหารทรงพื้นเมืองที่สร้างด้วยไม้อย่างสวยงาม เดิมเป็นหอคำของพระเจ้ามโหตรประเทศ ด้านบนประตูทางเข้ามีไม้แกะสลักเป็นรูปนกยูง ซึ่งเป็นสัญลักษณ์ของเจ้านายฝ่ายเหนือประดับอยู่ ฝาผนังของอาคารมีลักษณะคล้ายฝาปะกนในภาคกลาง เรียกว่า “ฝาตาผ้า” สำหรับหน้าต่างด้านข้างมีการประดับไม้แกะสลักเป็นรูปซุ้มเรือนแก้ว

- วัดเจ็ดลิน หรือวัดหนองจริน หลังวันนี้มีหนองน้ำขนาดใหญ่ ปัจจุบันมีสภาพที่สมบูรณ์อยู่ ซึ่งในอดีตกษัตริย์ในราชวงศ์มังรายก่อนที่จะขึ้นเสวยราชย์จะต้องไปประกอบพิธีสงฆ์น้ำพุทธาภิเษก ณ หนองน้ำวัดเจ็ดลิน ปัจจุบัน ช่วงเทศกาลสงกรานต์ จะมีการก่อเจดีย์ทรายขนาดใหญ่ เรียกว่า “เจดีย์ทรายสุดส้าว”

- หอศิลปวัฒนธรรมเมืองเชียงใหม่ พิพิธภัณฑ์ใจกลางเมืองเชียงใหม่ แหล่งเรียนรู้วัฒนธรรมล้านนา

- หอประวัติศาสตร์เมืองเชียงใหม่ แหล่งเรียนรู้ทางประวัติศาสตร์ของล้านนา

- พิพิธภัณฑ์พื้นถิ่นล้านนา ศึกษาประวัติศาสตร์เมืองเชียงใหม่ พิพิธภัณฑ์ในอาคารจัดแสดงนิทรรศการศิลปวัฒนธรรมพื้นบ้านของชาวล้านนาในอดีต
  - ห้องสมุดพื้นบ้านย่านเวียงเชียงใหม่ แหล่งพักผ่อน เรียนรู้ภูมิปัญญาท้องถิ่น ให้บริการภายใต้แนวคิดเริ่มจากศูนย์ เพื่อชุมชน เพื่อสังคม
  - ศาลานารักษ์ พิพิธภัณฑ์แห่งความรู้เงินล้านนาและเครื่องราชฯ
  - ย่านประตูท่าแพ เดิมเรียกว่าประตูเชียงเรือก สร้างในรัชสมัยพญามังราย ในอดีตเป็นชื่อเรียกประตูเมืองชั้นนอกประตูหนึ่งภายหลังรื้อประตูชั้นนอกออกเหลือประตูท่าแพชั้นในจึงเรียกสั้น ๆ ว่า “ประตูท่าแพ” ประตูท่าแพที่เห็นในปัจจุบันเทศบาลนครเชียงใหม่และกรมศิลปากรสร้างขึ้นเมื่อปี พ.ศ. 2528-2529 โดยอาศัยหลักฐานทางประวัติศาสตร์และโบราณคดี ปัจจุบันย่านประตูท่าแพถือเป็นย่านเศรษฐกิจสำคัญของเมืองเชียงใหม่ และเป็นที่ยอมรับของนักท่องเที่ยวอย่างมาก
  - ถนนคนเดินวันอาทิตย์ เป็นถนนคนเดินที่ยาวที่สุดในภาคเหนือ แหล่งจำหน่ายสินค้า หัตถกรรม ผลิตภัณฑ์ของชาวเหนือ ของที่ระลึก อาหาร การแสดงพื้นเมือง ฯลฯ
  - ย่านตลาดประตูเชียงใหม่ พ่อค้าแม่ค้าจากทุกทิศรอบเมืองเชียงใหม่จะนำผักผลไม้และของกินพื้นเมืองมาวางขายในช่วงเช้าตรู่และตอนเย็นทุกวัน
- นอกจากนี้ในบริเวณแจ้งกะต้ายยังมีสถานที่อื่นที่น่าสนใจ อาทิ วัดเชยฐา วัดสาเกา วัดผ้าขาว วัดหมื่นตุม วัดหมื่นล้าน วัดพันอ้น วัดทรายมูล (พม่า) วัดทรายมูล (เมือง) วัดพ่อนสร้อย หอพญามังราย (หอสีแยกกลางเวียง)



ภาพที่ 20 แหล่งท่องเที่ยวในย่านแจ่งกะต้ำเขตเมืองเก่าเชียงใหม่ (1)

ที่มา: กรรณก หงษ์นวล (2563)



ภาพที่ 21 แหล่งท่องเที่ยวในย่านแก่งกะต้ำเขตเมืองเก่าเชียงใหม่ (2)

ที่มา: กรรณก หงษ์นวล (2563)

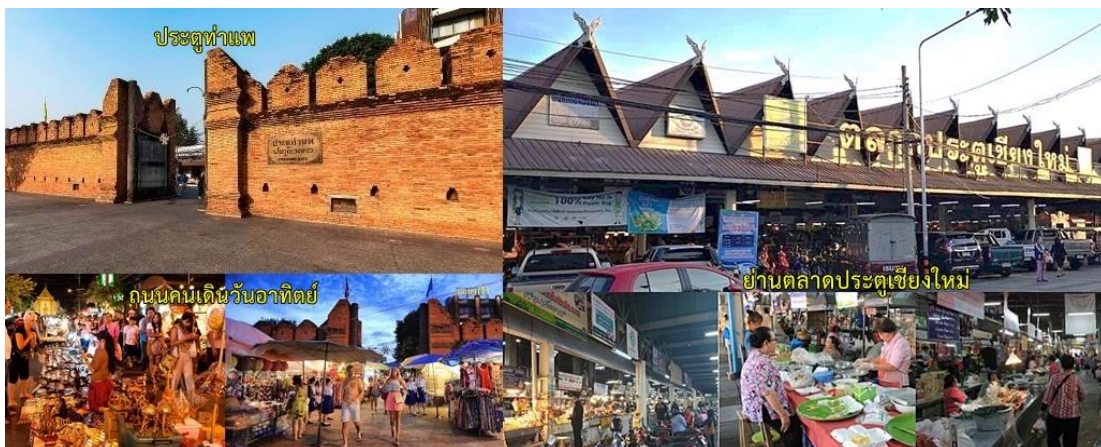

ภาพที่ 22 แหล่งท่องเที่ยวในย่านแจ่งกะต้ำเขตเมืองเก่าเชียงใหม่ (3)

ที่มา: กรรณก หงษ์นวล (2563)

ในเขตเมืองเก่าเชียงใหม่ นอกจากจะมีแหล่งท่องเที่ยวที่สำคัญที่กล่าวไปแล้วเบื้องต้น ยังมี ประเพณีและศิลปวัฒนธรรมที่สำคัญที่ได้จัดขึ้นเป็นประจำทุกปี และได้สร้างความประทับใจให้แก่ นักท่องเที่ยวและผู้มาเยือนเป็นอย่างมาก ประเพณีต่าง ๆ ถือเป็นเอกลักษณ์ที่ดึงดูดให้นักท่องเที่ยว เข้ามาสัมผัสบรรยากาศของเมืองเชียงใหม่ และมีความปรารถนาที่จะเข้าร่วมประเพณีเทศกาลและ งานบุญต่าง ๆ โดยในแต่ละเดือนมีประเพณีงานบุญที่สำคัญต่าง ๆ ดังนี้ (เทศบาลนครเชียงใหม่, 2557)

1) ประเพณีสงกรานต์ เป็นประเพณีสำคัญของชาวเหนือ หรือชาวล้านนาอันสืบเนื่องมาจาก อดีตกาลที่จะยึดถือเป็นช่วงเปลี่ยนศักราชใหม่ และมีการรดน้ำดำหัวผู้ใหญ่ เพื่อแสดงความกตัญญู คน เมืองจึงเรียกประเพณีนี้ว่า “ป่าเวณีสี่ใหม่” หรือถือเป็นปีใหม่สำหรับคนเมือง หรือ “ปีใหม่เมือง” โดย จะมีการจัดงานประเพณีระหว่างวันที่ 13-15 เมษายน ของทุกปี

2) ประเพณีเข้าอินทิล อินทิลเป็นชื่อเรียกเสาหลักเมืองเชียงใหม่ ทุกปีชาวเชียงใหม่จะทำ พิธีบูชาเสาอินทิลหรือเสาหลักเมืองที่ชาวเชียงใหม่เรียกว่า “การใส่ขันดอก” มักจะจัดกันในช่วง เริ่มต้นของฤดูการเพาะปลูก เพื่อสร้างขวัญและกำลังใจให้แก่ชาวบ้านที่กำลังจะทำการเพาะปลูก และ เป็นการบูชาเสาหลักเมืองเพื่อให้บ้านเมืองอยู่เย็นเป็นสุข วันที่จัดงานประมาณปลายเดือนพฤษภาคม อย่างเข้าเดือนมิถุนายน โดยวันแรม 13 ค่ำ เดือน 8 เรียกว่า “วันเข้าอินทิล” และวันขึ้น 4 ค่ำ เดือน 9 เรียกว่า “วันออกอินทิล”

3) ประเพณีเดือนยี่เป็งเชียงใหม่ ประเพณีการลอยกระทงทางภาคเหนือเรียกว่า “ประเพณียี่เป็ง” เป็นงานประเพณีที่สำคัญในเดือนสิบสองหรือตรงกับวันเพ็ญเดือนยี่ ขึ้น 14-15 ค่ำ โดยจะมีการปล่อยโคมลอยเพื่อเป็นการบูชาพระธาตุจุฬามณีบนสวรรค์ มีการจุดดอกไม้ไฟ ประทัดกระทง ขบวนแห่นางนพมาศ



ภาพที่ 23 ประเพณีและศิลปวัฒนธรรมที่สำคัญที่จัดเป็นประจำทุกปีในเขตเมืองเก่าเชียงใหม่ (1)

ที่มา: กรรณก หงษ์นวล (2563)





ภาพที่ 24 ประเพณีและศิลปวัฒนธรรมที่สำคัญที่จัดเป็นประจำทุกปีในเขตเมืองเก่าเชียงใหม่ (2)

ที่มา: กรรณก หงษ์นวล (2563)

### การวิเคราะห์ศักยภาพของทรัพยากรการท่องเที่ยวเชิงวัฒนธรรม ในเขตเมืองเก่าเชียงใหม่

การวิเคราะห์ศักยภาพของทรัพยากรการท่องเที่ยวเชิงวัฒนธรรมในเขตเมืองเก่าเชียงใหม่ ประกอบด้วย 4 ด้านได้แก่ 1) ด้านคุณค่าของแหล่งท่องเที่ยว 2) ด้านการจัดกิจกรรมและประสบการณ์การท่องเที่ยว 3) การมีส่วนร่วมของชุมชน และ 4) การบริหารจัดการพื้นที่ เพื่อการรองรับการท่องเที่ยว เก็บรวบรวมข้อมูลโดยการสัมภาษณ์เชิงลึกกับผู้บริหาร/หัวหน้างาน และบุคลากรของหน่วยงานภาครัฐ ภาคเอกชน เครือข่ายภาคประชาชน/ผู้นำชุมชน และนักวิชาการ และใช้แบบสอบถามเก็บรวบรวมข้อมูลกับกลุ่มนักท่องเที่ยวทั้งชาวไทยและชาวต่างชาติ จำนวนทั้งสิ้น

400 คน ผลการศึกษานำเสนอออกเป็น 2 ส่วน ได้แก่ ผลการวิเคราะห์ศักยภาพของทรัพยากรการท่องเที่ยวเชิงวัฒนธรรมในเขตเมืองเก่าเชียงใหม่ ประเมินโดยหน่วยงานภาครัฐ ภาคเอกชน เครือข่ายภาคประชาชน ผู้นำชุมชน และนักวิชาการ และผลการวิเคราะห์ศักยภาพของทรัพยากรการท่องเที่ยวเชิงวัฒนธรรมในเขตเมืองเก่าเชียงใหม่ของนักท่องเที่ยว ดังนี้

### 1. ผลการวิเคราะห์ศักยภาพของทรัพยากรการท่องเที่ยวเชิงวัฒนธรรม ในเขตเมืองเก่าเชียงใหม่

การวิเคราะห์ศักยภาพของทรัพยากรการท่องเที่ยวเชิงวัฒนธรรมในเขตเมืองเก่าเชียงใหม่ ผู้วิจัยกำหนดองค์ประกอบในการวิเคราะห์ศักยภาพ 4 ด้าน ได้แก่ 1) ด้านคุณค่าของแหล่งท่องเที่ยว 2) ด้านการจัดกิจกรรมและประสบการณ์การท่องเที่ยว 3) การมีส่วนร่วมของชุมชน และ 4) การบริหารจัดการพื้นที่เพื่อรองรับการท่องเที่ยว ซึ่งผลการศึกษาในส่วนแรกนี้ประเมินโดยหน่วยงานภาครัฐ ภาคเอกชน เครือข่ายภาคประชาชน และผู้นำชุมชน ซึ่งในแต่ละภาคส่วนนั้นมีบทบาทและหน้าที่ที่เกี่ยวข้องกับการบริหารจัดการแหล่งท่องเที่ยวเชิงวัฒนธรรมในเขตเมืองเก่าเชียงใหม่ ให้การสนับสนุนและร่วมดำเนินงานพัฒนาแหล่งท่องเที่ยวเชิงวัฒนธรรม ผู้วิจัยได้ดำเนินการเก็บรวบรวมข้อมูลโดยการสัมภาษณ์เชิงลึก (in-depth interviews) กับผู้บริหาร/หัวหน้างาน และบุคลากรของหน่วยงานภาครัฐ ภาคเอกชน เครือข่ายภาคประชาชน ผู้นำชุมชน และนักวิชาการ ดังนี้

หน่วยงานภาครัฐ ซึ่งเป็นหน่วยงานจังหวัดเชียงใหม่ ที่มีบทบาทและหน้าที่ในด้านการบริหารจัดการแหล่งท่องเที่ยวในเขตเมืองเก่าเชียงใหม่ รวมถึงมีบทบาทและหน้าที่ในการพัฒนาอนุรักษ์ และดำเนินกิจกรรมต่างๆ ที่เกี่ยวข้องการท่องเที่ยวในเขตเมืองเก่าเชียงใหม่ โดยมีผู้ให้สัมภาษณ์ จำนวน 9 คน จาก 7 หน่วยงาน (รายละเอียดผู้ให้สัมภาษณ์ดังภาคผนวก ข) ทั้งในระดับภูมิภาค ระดับจังหวัด และท้องถิ่น ได้แก่ สำนักศิลปากรที่ 7 เชียงใหม่ กรมศิลปากร สำนักงานการท่องเที่ยวแห่งประเทศไทย (ททท.) สำนักงานการท่องเที่ยวและกีฬาจังหวัดเชียงใหม่ สำนักงานวัฒนธรรมจังหวัดเชียงใหม่ สำนักงานสภาวัฒนธรรมจังหวัดเชียงใหม่ สำนักงานที่ว่าการอำเภอเมืองเชียงใหม่ และเทศบาลนครเชียงใหม่

ภาคเอกชน ได้แก่ สมาคมธุรกิจท่องเที่ยวจังหวัดเชียงใหม่ และสมาคมโรงแรมไทยภาคเหนือ (ตอนบน) เครือข่ายภาคประชาชน ผู้นำชุมชน รวมถึงนักวิชาการและนักวิจัยที่ดำเนินงานในฐานะนักวิจัยด้านเมืองเก่าเชียงใหม่ รวมถึงมีบทบาทร่วมในการกำหนดแนวทางที่เกี่ยวข้องในการพัฒนาเขตพื้นที่เมืองเก่าเชียงใหม่ ผู้นำชุมชนในเขตเมืองเก่าเชียงใหม่ ที่มีบทบาททั้งการเป็นผู้นำชุมชน และเป็นสมาชิกของกลุ่มเครือข่ายในการพัฒนาเขตพื้นที่เมืองเก่าเชียงใหม่ (รายละเอียดผู้ให้สัมภาษณ์ดังภาคผนวก ข)

## 1.1 บทบาทและภารกิจในการส่งเสริมการท่องเที่ยวเชิงวัฒนธรรมในเขตเมืองเก่าเชียงใหม่ ภาครัฐระดับพื้นที่กับบทบาทในการส่งเสริมการท่องเที่ยวเชิงวัฒนธรรม

บทบาทและภารกิจในการส่งเสริมการท่องเที่ยวเชิงวัฒนธรรมในเขตเมืองเก่าเชียงใหม่  
หน่วยงานภาครัฐที่มีบทบาทสำคัญในการบริหารจัดการแหล่งท่องเที่ยวเชิงวัฒนธรรมในเขตเมืองเก่า  
เชียงใหม่ คือ เทศบาลนครเชียงใหม่ เป็นหน่วยงานภาครัฐในระดับพื้นที่ ที่มีบทบาทและอำนาจหน้าที่  
ในการบริหารจัดการเขตพื้นที่รับผิดชอบ ลำดับต่อมาคือ ในหน่วยงานภาครัฐระดับจังหวัด และระดับ  
ภูมิภาค ที่เป็นอำนาจและหน้าที่ให้การสนับสนุน ร่วมดำเนินงานพัฒนาการท่องเที่ยวในเขตเมืองเก่า  
เชียงใหม่ ดังผลการให้สัมภาษณ์ของนายกเทศมนตรีนครเชียงใหม่ รองปลัดเทศบาลนครเชียงใหม่และ  
หัวหน้ากลุ่มงานส่งเสริมการพัฒนาเมือง กองวิชาการและแผนงาน เทศบาลนครเชียงใหม่ ให้ข้อมูลว่า  
เทศบาลนครเชียงใหม่ เป็นองค์กรปกครองส่วนท้องถิ่นขนาดใหญ่ ทำหน้าที่บริหารจัดการและ  
ให้บริการสาธารณะตามที่กฎหมายมอบอำนาจให้ในเขตพื้นที่ 40 ตารางกิโลเมตร ของใจกลางเมือง  
เชียงใหม่ การดำเนินกิจการต่าง ๆ ของเทศบาลนครเชียงใหม่ จึงมีความสัมพันธ์และเกี่ยวข้องกับ  
หน่วยงานทั้งภาครัฐ เอกชนและประชาชน ดังนั้น เทศบาลนครเชียงใหม่จึงถือเป็นหน่วยงานเจ้าภาพ  
หลัก ในการบริหารจัดการพื้นที่ในเขตเมืองเก่าเชียงใหม่ ซึ่งภารกิจในการส่งเสริมการท่องเที่ยว  
เชิงวัฒนธรรมในเขตเมืองเก่าเชียงใหม่ จึงถือเป็นงานและภารกิจหนึ่งของเทศบาลนครเชียงใหม่ที่ต้อง  
ดำเนินงาน ทั้งนี้การที่เทศบาลนครเชียงใหม่ จะสามารถดำเนินกิจกรรมและปฏิบัติงานตามภารกิจ  
ดังกล่าวนี้ได้อย่างประสบความสำเร็จได้นั้น ต้องอาศัยความร่วมมือทุกภาคส่วน ทั้งภาครัฐ ภาคเอกชน  
องค์กร เครือข่ายภาคีที่เกี่ยวข้อง โดยเฉพาะภารกิจในการพัฒนาในเขตเมืองเก่าที่ประกอบด้วย  
อาคาร ที่อยู่อาศัย โบราณสถาน แหล่งท่องเที่ยวทางวัฒนธรรม ที่อยู่คู่มืองเชียงใหม่มาช้านานให้เป็น  
แหล่งท่องเที่ยวเชิงวัฒนธรรมในเขตเมืองเก่า ที่นักท่องเที่ยวสามารถมาสัมผัสความเป็นล้านนาในอดีต  
เทศบาลนครเชียงใหม่จึงได้มีการกำหนดแผนการดำเนินการด้านการพัฒนาเมืองเก่าเชียงใหม่ ดังนี้

1. สนับสนุนให้มีการจัดองค์ความรู้ทางวัฒนธรรม สืบสานภูมิปัญญา/อัตลักษณ์ท้องถิ่น  
การพัฒนาระบบข้อมูล การฟื้นฟูแหล่งท่องเที่ยวโบราณสถาน
2. ส่งเสริมสนับสนุนให้มีการออกแบบหรือก่อสร้างทางสถาปัตยกรรมต่าง ๆ ให้คง  
เอกลักษณ์ทางด้านศิลปวัฒนธรรมล้านนา ตลอดจนเชื่อมโยงบุคคลหรือกลุ่มบุคคลที่ดำเนินงาน  
เกี่ยวกับการสร้างสรรค์ผลงานทางด้านสถาปัตยกรรม ให้มีส่วนร่วมในการพัฒนาเมืองให้คงเอกลักษณ์  
ทางด้านสถาปัตยกรรม
3. สนับสนุนการเชื่อมโยงแหล่งท่องเที่ยว แหล่งแลกเปลี่ยนการเรียนรู้ ภูมิปัญญาท้องถิ่น  
โดยกระตุ้นให้ชุมชนในท้องถิ่นเป็นผู้ถ่ายทอดองค์ความรู้ เพื่อให้เกิดความภาคภูมิใจ และการมีส่วนร่วม  
ร่วมในการถ่ายทอดภูมิปัญญาท้องถิ่นของเชียงใหม่ต่อไป

ด้านกิจกรรม/โครงการที่เกี่ยวข้องกับการท่องเที่ยวเชิงสร้างสรรค์ในเขตเมืองเก่าเชียงใหม่ หัวหน้ากลุ่มงานส่งเสริมการพัฒนาเมือง กองวิชาการและแผนงาน เทศบาลนครเชียงใหม่ ได้กล่าวว่า เทศบาลนครเชียงใหม่ มีกิจกรรมและโครงการฯ ที่ดำเนินงานแล้วเป็นรูปธรรมและประสบผลสำเร็จในการพัฒนาแหล่งท่องเที่ยวในเขตเมืองเก่าเชียงใหม่ ได้แก่

- การดำเนินเปิดหอศิลป์วัฒนธรรมเมืองเชียงใหม่ ที่เป็นพื้นที่เพื่อการเรียนรู้และเผยแพร่อัตลักษณ์ตัวตนทั้งทางประวัติศาสตร์ ศิลปกรรม วัฒนธรรม ประเพณี ความคิดความเชื่อ รวมถึงวิถีชีวิตแบบคนเชียงใหม่ เป็นความมุ่งมั่นต่อการดำเนินการจัดตั้งหอศิลป์วัฒนธรรมเมืองเชียงใหม่ จนสามารถขยายผลการพัฒนาพื้นที่ใจกลางเมืองเก่าเชียงใหม่ จัดตั้งเป็นพิพิธภัณฑ์พื้นถิ่นล้านนาและหอประวัติศาสตร์เมืองเชียงใหม่ รวมเป็นเครือข่ายพิพิธภัณฑ์กลางเวียงเชียงใหม่ และต่อยอดไปสู่การพัฒนาและอนุรักษ์เมืองเก่าเชียงใหม่ ในเขตกำแพงเมืองที่มีคูน้ำล้อมรอบ หอศิลป์วัฒนธรรมเมืองเชียงใหม่และเครือข่ายมุ่งหวังที่จะทำหน้าที่กระตุ้นให้เกิดการอนุรักษ์ พัฒนาพื้นที่ใจกลางเมืองเก่าเชียงใหม่ให้เป็นไปในทิศทางที่เหมาะสม และเป็นการสร้างสถานที่ท่องเที่ยวเชิงสร้างสรรค์ที่มีคุณภาพ เกิดการโน้มนำการพัฒนาเชียงใหม่ไปสู่การเป็นเมืองที่น่าอยู่อย่างยั่งยืนต่อไปในอนาคต

- การประกาศใช้เทศบัญญัติ เรื่อง กำหนดบริเวณห้ามก่อสร้าง ดัดแปลง หรือเปลี่ยนแปลงใช้อาคารบางชนิดหรือบางประเภทในท้องที่ตำบลศรีภูมิ ตำบลสุเทพ ตำบลช้างม่อย ตำบลพระสิงห์ ตำบลช้างคลานและตำบลหายยา ในเขตเทศบาลนครเชียงใหม่ จังหวัดเชียงใหม่ พ.ศ. 2557 จากข้อกำหนดนี้เทศบาลนครเชียงใหม่ ได้นำมาปฏิบัติในเขตเมืองเก่าเชียงใหม่ ในท้องที่ตำบลศรีภูมิ ตำบลช้างม่อย ตำบลพระสิงห์ ตำบลช้างคลาน และตำบลหายยา อย่างเคร่งครัดเนื่องจากเป็นเขตเมืองเก่า โดยเฉพาะเรื่อง การห้ามมีการก่อสร้างอาคารสูงเกิน 12 เมตร ในเขตพื้นที่สี่เหลี่ยมคูเมืองเก่า และให้รูปลักษณะโครงสร้างเป็นแบบล้านนาไทย รวมทั้งห้ามก่อสร้างอาคารบางประเภทและปัจจุบัน บังคับใช้พื้นที่สี่เหลี่ยมคูเมืองเก่าจนถึงเขตกำแพงเมืองชั้นนอกกำหนดควบคุมความสูงของอาคาร และรูปลักษณะอาคาร รูปโครงหลังคา การใช้สอยพื้นที่บนหลังคา สีภายนอก วัสดุ รั้วหรือกำแพง ป้าย ฯลฯ รวมถึงประเภทการใช้อาคาร

- สนับสนุนแหล่งท่องเที่ยวชุมชนศิลปวัฒนธรรม หัตถกรรมเครื่องเงินวัดศรีสุพรรณ ย่านวัวลาย เป็นศูนย์กลางเรียนรู้ศิลปวัฒนธรรม ภูมิปัญญาท้องถิ่นหัตถกรรมช่างหล่อ และหัตถกรรมเครื่องเงิน เพื่ออนุรักษ์สืบสานสร้างสรรค์สมบัติชุมชนอย่างยั่งยืน

- ห้องสมุดพื้นบ้านย่านเวียงเชียงใหม่ ตั้งอยู่ในอาคารด้านหลังหอศิลป์วัฒนธรรมเมืองเชียงใหม่ เป็นห้องสมุดที่ได้พิสูจน์ให้เห็นการทำงานร่วมกันระหว่างประชาชนกับภาครัฐ ได้เป็นอย่างดี เพราะเกิดจากการร่วมมือกันของคนกลุ่มเล็ก ๆ ผ่านภาคีที่ทำงานเพื่อพัฒนาเมืองหลายกลุ่มด้วยกัน (ภาคีพื้นบ้านนาเวียงเชียงใหม่ ประกอบด้วย กลุ่มคนใจบ้าน, เครือข่ายเขียวสวยหอม, กลุ่มเมืองเมือง, กลุ่มคนตัวเล็กกับการอนุรักษ์, กลุ่มรักษ์ล้านนา และหอศิลป์วัฒนธรรมเมืองเชียงใหม่) เริ่มจากการขอ

ใช้พื้นที่จากเทศบาล (ผ่านหอศิลปวัฒนธรรมเมืองเชียงใหม่ซึ่งดูแลพื้นที่นี้แต่เดิม) แล้วระดมทุนสนับสนุนและเปิดรับบริจาคหนังสือจากบุคคลทั่วไป โดยมีคณะทำงานร่วมกันคัดเลือกหนังสือเข้าห้องสมุด ซึ่งในระยะเริ่มต้นของการดำเนินโครงการ ได้ความร่วมมือจากทีมงานของหอศิลป์เป็นหลัก โดยหนังสือในห้องสมุดที่บ้านครอบคลุมทุกความสนใจของผู้อ่าน เนื่องจากนักอ่านที่เข้ามาใช้บริการมีทั้งเด็กเล็กวัยเพิ่งหัดอ่าน นักเรียนจากโรงเรียนใกล้เคียง นักศึกษามหาวิทยาลัย พนักงานบริษัท ไปจนถึงคุณลุงคุณป้าที่อยู่ในพื้นที่เมืองเก่า เป็นต้น

- การจัดกิจกรรมส่งเสริมการท่องเที่ยวที่มีความผสมผสานระหว่างกีฬาและการอนุรักษ์แหล่งท่องเที่ยวภายในเขตเมืองเก่าเข้าด้วยกัน อาทิ โครงการส่งเสริมการท่องเที่ยวกระตุ้นเศรษฐกิจโครงการเดิน วิ่งวิถีล้านนา เป็นกิจกรรมการวิ่งผสมกับการท่องเที่ยวภายในเขตเมืองเก่า เพื่อที่จะได้ชื่นชมบรรยากาศและได้เรียนรู้ประวัติศาสตร์ที่สำคัญตามจุดต่าง ๆ ของเมืองเก่า

ด้านมีการประชาสัมพันธ์เกี่ยวกับการท่องเที่ยวเชิงสร้างสรรค์ภายในเขตเมืองเก่าผ่านสื่อในรูปแบบต่าง ๆ ได้แก่ การประชาสัมพันธ์ผ่านสื่อออนไลน์ เช่น เครือข่ายพิพิธภัณฑฯ ดำเนินการประชาสัมพันธ์ข้อมูล ข่าวสาร กิจกรรมอบรม สัมมนา และเวิร์กช็อป ในรูปแบบต่าง ๆ ได้แก่ เฟสบุ๊กเพจของเครือข่ายพิพิธภัณฑฯ ([www.facebook.com/cm.3museum](http://www.facebook.com/cm.3museum) มีผู้ติดตามเพจ 33,604 คน ติดคน) ผ่านเว็บไซต์เครือข่าย ([www.cmocity.com](http://www.cmocity.com)) ผ่านเฟสบุ๊กเพจของเทศบาลนครเชียงใหม่ (<https://www.facebook.com/cmmayor> มีผู้ติดตามเพจ 46,470 คน) รวมถึงการจัดทำแผ่นพับแหล่งท่องเที่ยวในเขตเมืองเก่าเชียงใหม่ เพื่อให้นักท่องเที่ยวได้ศึกษาและนำไปใช้ประโยชน์ในการท่องเที่ยวในเขตเมืองเก่า ตลอดจนการประชาสัมพันธ์ผ่านปฏิทินการท่องเที่ยว ของการท่องเที่ยวแห่งประเทศไทย (ททท.)

ด้านการประสานความร่วมมือในการส่งเสริมการท่องเที่ยวในเขตเมืองเก่าเชียงใหม่ เทศบาลนครเชียงใหม่ ได้มีการจัดตั้งคณะกรรมการ และคณะทำงาน ในลักษณะภาคีร่วมพัฒนาเมือง ประกอบด้วย หน่วยงานภาครัฐ สถาบันการศึกษา ภาคเอกชนต่าง ๆ ที่เกี่ยวข้อง รวมทั้งภาคประชาชนที่อยู่ในพื้นที่และผู้ทรงคุณวุฒิ เพื่ออนุรักษ์งานศิลปวัฒนธรรม มุ่งรักษาสิ่งมีคุณค่าของเมืองเชียงใหม่ไว้ ขณะเดียวกัน ก็ทำกิจกรรมที่จะต่อยอดให้เกิดการสร้างสรรค์ เพื่อให้เกิดการใช้ทุนวัฒนธรรมในการพัฒนาเมืองและคนท้องถิ่นต่อไปในอนาคต

ด้านการกำหนดนโยบายและแผนงานเกี่ยวกับการพัฒนาและส่งเสริมการท่องเที่ยวในภาพรวมของเทศบาลนครเชียงใหม่ ไม่ได้กำหนดเฉพาะเจาะจงด้านการพัฒนาและส่งเสริมการท่องเที่ยวเชิงสร้างสรรค์ในเขตเมืองเก่าเชียงใหม่ แต่เน้นแนวทางทางการพัฒนาการท่องเที่ยวในภาพรวมบนต้นทุนทางวัฒนธรรมที่ท้องถิ่นมีอยู่ ตามวิสัยทัศน์ของเทศบาลนครเชียงใหม่ คือ เทศบาลนครเชียงใหม่ เป็นเมืองที่น่าอยู่อย่างยั่งยืน มีเอกลักษณ์ทางวัฒนธรรมประเพณี มีคุณภาพชีวิตที่ดี ชุมชนเข้มแข็ง ด้วยการบริหารภายใต้หลักธรรมาภิบาล โดยวิสัยทัศน์ดังกล่าว จึงได้มีการกำหนด

ยุทธศาสตร์การบริหารงาน 5 ด้าน ซึ่งทั้ง 5 ด้านได้เกี่ยวข้องกับการพัฒนาและส่งเสริมการท่องเที่ยว ในเขตเมืองเชียงใหม่ทั้งหมด เช่น การพัฒนาโครงสร้างพื้นฐาน มีแนวทางการพัฒนาสิ่งอำนวยความสะดวก พัฒนาระบบจราจร ระบบขนส่งสาธารณะ รวมทั้งการปรับปรุงสภาพภูมิทัศน์ของเมืองให้เป็นระเบียบเรียบร้อยและสวยงาม สร้างความประทับใจแก่นักท่องเที่ยวและผู้มาเยือน

ด้านข้อจำกัด อุปสรรคในการส่งเสริมการท่องเที่ยวเชิงวัฒนธรรมในเขตเมืองเก่าเชียงใหม่ เนื่องด้วยการดำเนินงานด้านการบริหารจัดการแหล่งท่องเที่ยวในเขตเมืองเก่าเชียงใหม่ เป็นภารกิจงานที่ได้รับการถ่ายโอนอำนาจจากส่วนกลาง ตามพระราชบัญญัติการกระจายอำนาจ ด้านการส่งเสริมการท่องเที่ยว ยังมีบางส่วนของเทศบาลนครเชียงใหม่ไม่สามารถดำเนินการได้ด้วยตนเอง จึงต้องประสานขอความช่วยเหลือจากส่วนกลางและส่วนจังหวัดอยู่ ส่งผลให้การดำเนินงานล่าช้า ตลอดจนการพัฒนาแหล่งท่องเที่ยวในย่านเมืองเก่า บางสถานที่ไม่ใช่ในส่วนที่เทศบาลนครเชียงใหม่เป็นผู้รับผิดชอบ เช่น โบราณสถานที่ขึ้นทะเบียนกับกรมศิลปากร ซึ่งการบริหารจัดการแหล่งท่องเที่ยวในย่านเมืองเก่า ซึ่งส่วนมากเป็นโบราณสถาน จะต้องได้รับทำงานในลักษณะร่วมกัน ซึ่งหากผู้บริหารหรือส่วนราชการทั้งในระดับพื้นที่ จังหวัด และภูมิภาคไม่จริงจัง ก็ส่งผลให้การพัฒนาขาดความต่อเนื่อง และไม่เหมาะสม

นอกจากนี้ มีอีกหน่วยงานที่มีบทบาทในระดับพื้นที่เขตพื้นที่เมืองเก่าเชียงใหม่ ได้แก่ สำนักงานที่ว่าการอำเภอเมืองเชียงใหม่ ซึ่งผู้ให้สัมภาษณ์ คือ ปลัดอำเภอ รักษาการแทน นายอำเภอเมืองเชียงใหม่ ได้กล่าวถึง บทบาทและภารกิจในการส่งเสริมการท่องเที่ยวเชิงสร้างสรรค์ในเขตเมืองเก่าเชียงใหม่ไว้ว่า บทบาทและภารกิจหลักของฝ่ายปกครองนั้น จะเป็นงานบริหารและงานปกครองท้องที่ การดูแลรักษาที่สาธารณะ การพัฒนาท้องที่ การดำเนินการตามกฎหมายว่าด้วยโรงแรม สถานบริการ รวมถึงงานอื่นที่ได้รับมอบหมาย ซึ่งในงานด้านการส่งเสริมการท่องเที่ยวในเขตเมืองเก่าเชียงใหม่ ถือเป็นงานหนึ่งที่ฝ่ายปกครอง ได้มีบทบาทโดยเฉพาะด้านดำเนินงานเกี่ยวกับการจัดแจ้ง ขออนุมัติ ขออนุญาต เกี่ยวกับสถานบริการ โรงแรม รวมถึงร่วมดำเนินงานส่งเสริมการท่องเที่ยวในเขตเมืองเก่าเชียงใหม่ ร่วมกับองค์กรปกครองส่วนท้องถิ่น สำนักงานจังหวัด ในการจัดกิจกรรมทางวัฒนธรรมประเพณี เช่น ใส่ขันดอก งานประเพณีปีใหม่เมือง เป็นต้น นอกจากนี้ได้ประสานความร่วมมือกับภาคเอกชน ภาคการท่องเที่ยว โรงแรม ผู้ประกอบการในพื้นที่ เพื่อร่วมดำเนินงานส่งเสริมการท่องเที่ยวในย่านเมืองเก่าอย่างต่อเนื่อง โดยเฉพาะการท่องเที่ยวเชิงอนุรักษ์ แต่ขณะเดียวกันเนื่องด้วยฝ่ายปกครองมิได้มีเจ้าหน้าที่ บุคลากรที่ปฏิบัติงานด้านการส่งเสริมการท่องเที่ยวโดยตรง ประกอบกับภารกิจงานส่วนใหญ่จะเป็นงานด้านงานบริหารงานปกครองทะเบียนและบัตร และความมั่นคง ดังนั้นจึงมีบทบาทในด้านการร่วมประสานความร่วมมือกับองค์กรปกครองส่วนท้องถิ่นที่รับผิดชอบในพื้นที่ ได้แก่ องค์การบริหารส่วนจังหวัด และเทศบาล ในการ

ดำเนินกิจกรรมต่าง ๆ ตามที่ได้รับการร้องขอมา ซึ่งอำเภอก็ให้ความสำคัญและร่วมดำเนินงานด้วยอย่างเต็มที่

### ภาครัฐระดับจังหวัดกับบทบาทในการส่งเสริมการท่องเที่ยวเชิงวัฒนธรรม

หน่วยงานภาครัฐระดับจังหวัด ที่ให้ข้อมูลในการสัมภาษณ์ ได้แก่ วัฒนธรรมจังหวัดเชียงใหม่ รองประธานสภาวัฒนธรรมจังหวัดเชียงใหม่ และผู้อำนวยการสำนักงานการท่องเที่ยวและกีฬาจังหวัดเชียงใหม่ ได้ให้ข้อมูลที่สอดคล้องกันคือ สำนักงานวัฒนธรรมจังหวัดเชียงใหม่ และสำนักงานสภาวัฒนธรรมจังหวัดเชียงใหม่ เป็นหน่วยงานภาครัฐระดับจังหวัด สังกัดกรมส่งเสริมวัฒนธรรม กระทรวงวัฒนธรรม ซึ่งมีบทบาทและภารกิจในการส่งเสริมการท่องเที่ยวเชิงสร้างสรรค์ในเขตเมืองเก่าเชียงใหม่ที่สำคัญคือ ส่งเสริมและพัฒนาระบบการมีส่วนร่วมของทุกภาคส่วนในด้าน ศิลปะ ศาสนา และวัฒนธรรม ครอบคลุมในมิติของ ประเพณีท้องถิ่น เช่น มหกรรมไม้ดอกไม้ประดับ ประเพณีเข้าอินทขิล ประเพณี ยี่เป็ง งานประเพณีสะหรีปีใหม่เมืองเชียงใหม่ อาหารพื้นเมือง เช่น ข้าวจี๊ แกงผักแว่น ยาหน่อ หนังก้อง เป็นต้น โบราณสถานและวัตถุ เช่น กำแพงเมืองและคูเมือง (แจ่งเมืองเชียงใหม่) ศิลปะการแสดง เช่น กลองสะบัดชัย ศิลปินดีเด่น เช่น เจ้าเครือแก้ว ณ เชียงใหม่ (เสียดชีวิต) ศิลปินแห่งชาติสาขาศิลปะการแสดง (คีตศิลป์พื้นบ้าน) พ.ศ. 2541 อดีตนักร้องในวัง พระราชชายาเจ้าดารารัศมี ครูสอนคีตศิลป์พื้นบ้านภาคเหนือวิทยาลัยนาฏศิลป์เชียงใหม่ (พ.ศ. 2514-2547) ผลงานดีเด่น คือ ฟ้อนม่านมยุรเชียงตา, อ้อ (กล่อมลูก), ซอสิกกัจจา ฯลฯ สินค้าทางวัฒนธรรม เช่น เครื่องเงินวัวลาย และมรดกทางวัฒนธรรม เช่น แหล่งโบราณคดีบ้านออบหลวงซึ่งการดำเนินงานในพื้นที่เขตพื้นที่เมืองเก่าเชียงใหม่ที่ผ่านสภาวัฒนธรรมและสำนักงานวัฒนธรรม จังหวัดเชียงใหม่ได้ ขึ้นทะเบียนศิลปะวัฒนธรรมที่อยู่ในคูเมือง เช่นที่ เป็นสถาปัตยกรรม ศิลปะบ้านล้านนา โบราณสถาน กำแพงเมือง ขึ้นทะเบียนโดยประสานกรมศิลปากร ทำเป็นมรดกทางวัฒนธรรม และแยกหมวดหมู่ไว้ชัดเจน พอขึ้นทะเบียนเรียบร้อย จะมีการส่งเสริมด้านความรู้ว่าที่ขึ้นทะเบียนแล้วมีประวัติความเป็นมาอย่างไร แล้วรวบรวมภูมิปัญญาหลักฐานไว้เป็นวิชาการ เช่น คูเมืองเชียงใหม่ (แจ่งเมืองเชียงใหม่) สร้างเมื่อไหร่ รื้อเมื่อไหร่ บุรณคดีครั้ง ประวัติความเป็นมาแล้วก็พิมพ์เป็นเอกสารแจกจ่ายให้ความรู้แก่ประชาชนและนักท่องเที่ยว เป็นต้น

ด้านกิจกรรม/โครงการ ที่ได้ดำเนินงานเกี่ยวกับการท่องเที่ยวเชิงวัฒนธรรมในเขตเมืองเก่าเชียงใหม่ ร่วมเป็นหน่วยงาน จัดกิจกรรมทางประเพณี ได้แก่ มหกรรมไม้ดอกไม้ประดับ ประเพณีเข้าอินทขิล ประเพณียี่เป็ง งานประเพณีสะหรีปีใหม่เมืองเชียงใหม่ กิจกรรมการให้ความรู้เกี่ยวกับเมืองเก่าเชียงใหม่ผ่านพิพิธภัณฑ์กลางเวียง การจัดกิจกรรมถนนคนเดินเชียงใหม่ เป็นต้น

ด้านการประชาสัมพันธ์เกี่ยวกับการท่องเที่ยวเชิงวัฒนธรรม ในเขตเมืองเก่าเชียงใหม่ สำนักงานวัฒนธรรมจังหวัดเชียงใหม่ และสำนักงานสภาวัฒนธรรมจังหวัดเชียงใหม่ เห็นว่า ในส่วนของการประชาสัมพันธ์ แทบไม่ต้องทำอะไรมากเพราะต้นทุนทางวัฒนธรรมของเมืองเก่าเชียงใหม่มีมานานแล้วนักท่องเที่ยวส่วนมากรับรู้เป็นอย่างดี แต่ขณะเดียวกันประชาชน ชุมชนท้องถิ่นควรช่วยกันรักษาความเป็นเอกลักษณ์ความเป็นเมืองเก่าเอาไว้ เพื่อให้ชุมชนอื่น เมืองอื่น รับรู้ว่าเป็นเมืองเก่าที่มีชีวิต ซึ่งถือเป็นจุดเด่นของจังหวัดเชียงใหม่

ด้านการประสานความร่วมมือในการส่งเสริมการท่องเที่ยวเชิงวัฒนธรรม ในเขตเมืองเก่าเชียงใหม่ สำนักงานวัฒนธรรมจังหวัดเชียงใหม่ และสำนักงานสภาวัฒนธรรมจังหวัดเชียงใหม่ มีการประสานงานร่วมกับพื้นที่หรือท้องถิ่น ได้แก่ องค์การบริหารส่วนจังหวัด เทศบาลนคร ชุมชน รวมถึงภาครัฐ และภาคเอกชน เพื่อร่วมจัดงานกิจกรรมในย่านเมืองเก่าทุกปี เช่น มหกรรมไม้ดอกไม้ประดับ ประเพณีเข้าอินทขิล ประเพณียี่เป็ง งานประเพณีสะหรีปีใหม่เมืองเชียงใหม่ การจัดกิจกรรมถนนคนเดินเชียงใหม่วันเสาร์วันอาทิตย์ กิจกรรมนั่งรถรางท่องเที่ยวรอบแฉ่งเมืองเชียงใหม่ มีการให้ความรู้เกี่ยวกับแฉ่งเมือง และเยี่ยมชมท่องเที่ยววัด โบราณสถานที่จัดตั้งในแต่ละจุดรอบแฉ่งเมือง ร่วมกับมูลนิธิเขียว สวย หอม เชียงใหม่ เป็นต้น

ข้อจำกัด อุปสรรคในการส่งเสริมการท่องเที่ยวเชิงวัฒนธรรม ในเขตเมืองเก่าเชียงใหม่ ในมุมมองของสำนักงานวัฒนธรรมจังหวัดเชียงใหม่ และสำนักงานสภาวัฒนธรรมจังหวัดเชียงใหม่ เห็นว่า การพัฒนาการท่องเที่ยวเชิงวัฒนธรรมแบบสร้างสรรค์ ควรมุ่งมองในมิติทางศิลปะ วัฒนธรรม วิถีชีวิตของเมืองเก่าเชียงใหม่เป็นสำคัญ แต่การพัฒนาการท่องเที่ยวที่ผ่านมาของภาครัฐ คือการพัฒนาที่มุ่งตอบโจทย์ทางด้านเศรษฐกิจ ซึ่งส่งผลให้ความเป็นเมืองเก่าเชียงใหม่ ถูกนำเสนอหรือมีจุดขาย ที่ผิดเพี้ยนไป เช่น การจัดกิจกรรม มักจะจ้างบริษัทอสังหาริมทรัพย์ ซึ่งจะเน้นความอลังการ สวยงาม รูปแบบ แสงสี เสียง ค่อนข้างเยอะ ทำให้ขาดวิถีวัฒนธรรมดั้งเดิม เช่น การแต่งกาย เป็นต้น

สำหรับการให้ข้อมูลสัมภาษณ์ของ นักวิเคราะห์นโยบายและแผนชำนาญการ สำนักงานการท่องเที่ยวและกีฬาจังหวัดเชียงใหม่ ได้ให้ข้อมูลว่า สำนักงานการท่องเที่ยวและกีฬาจังหวัดเชียงใหม่ มีการทำหน้าที่ในการประสานงานและปฏิบัติหน้าที่ในฐานะตัวแทนของกระทรวงการท่องเที่ยวและกีฬา ในส่วนจังหวัดเชียงใหม่ มีภารกิจหลักในการจัดทำแผนยุทธศาสตร์ด้านการท่องเที่ยว กีฬาและนันทนาการของจังหวัดหรือกลุ่มจังหวัด ดำเนินงานเกี่ยวกับการป้องกันและแก้ไขปัญหาด้านการท่องเที่ยว กีฬาและนันทนาการ รวมทั้ง ให้คำปรึกษาแนะนำและสนับสนุนด้านวิชาการแก่หน่วยงานในพื้นที่ รวมถึงดำเนินงานเกี่ยวกับการส่งเสริมและพัฒนาธุรกิจนำเที่ยวและมัคคุเทศก์ ตลอดจนปฏิบัติหน้าที่งานเลขานุการของคณะกรรมการพัฒนาการท่องเที่ยวและพัฒนาการกีฬา



ด้านกิจกรรม/โครงการที่สำนักงานการท่องเที่ยวและกีฬาจังหวัดเชียงใหม่ได้ดำเนินงานเกี่ยวกับการท่องเที่ยวเชิงวัฒนธรรม ในเขตเมืองเก่าเชียงใหม่ อาทิ ปี 2559 ดำเนินการจัดอบรม โดยเชิญชุมชนที่อยู่เขตเมืองเก่าเชียงใหม่ ชุมชนวัดศรีสุพรรณ ชุมชนวัวลาย เป็นต้น เข้าร่วมอบรมภายใต้โครงการสร้างกลไกขับเคลื่อนการบริหารจัดการด้านการท่องเที่ยววิถีชุมชนของจังหวัดเชียงใหม่ รองรับการเปิดประชาคมเศรษฐกิจอาเซียน ปี 2560 – 2561 จัดกิจกรรมส่งเสริมการท่องเที่ยววิถีชีวิตดั้งเดิมของชุมชนเพื่อส่งเสริมการท่องเที่ยว (ชุมชนวัดศรีสุพรรณ/ชุมชนวัวลาย) ปี 2562 จัดโครงการ CBT Lanna pass เพื่อส่งเสริมและพัฒนาบุคลากรการท่องเที่ยว โดยชุมชนของเขตพัฒนาการท่องเที่ยวอารยธรรมล้านนา โดยเชิญเครือข่ายท่องเที่ยวชุมชนเข้าร่วม

ด้านการประชาสัมพันธ์เกี่ยวกับการท่องเที่ยวเชิงวัฒนธรรม ในเขตเมืองเก่าเชียงใหม่ สำนักงานการท่องเที่ยวและกีฬาจังหวัดเชียงใหม่ เป็นหน่วยงานร่วมดำเนินการจัดงานแสดงสินค้าทางวัฒนธรรม (Lanna expo) โดยการนำเสนอโปรแกรมท่องเที่ยวในย่านเมืองเก่าให้แก่ผู้เยี่ยมชมได้รับรู้และเข้ามาท่องเที่ยวในเขตเมืองเก่าเชียงใหม่ รวมถึงให้การประชาสัมพันธ์ผ่านเว็บไซต์และสื่อต่าง ๆ

ด้านการประสานความร่วมมือนั้น เนื่องด้วยเขตพื้นที่เมืองเก่าเชียงใหม่ เป็นพื้นที่รับผิดชอบของท้องถิ่น ไม่ว่าจะเป็นเรื่องการจัดการอาคาร ตึก การจัดบริการสาธารณะ ซึ่งหลัก ๆ แล้วก็คือเทศบาลนครเชียงใหม่ ส่วนเรื่องโบราณสถาน คือ สำนักศิลปากรที่ 7 เชียงใหม่ และการจัดงานประเพณีของชุมชนต่าง ๆ ซึ่งส่วนนี้คือ องค์กร เครือข่ายชุมชน ผู้นำชุมชนต่าง ๆ โดยทางสำนักงานการท่องเที่ยวและกีฬาจังหวัดเชียงใหม่ให้การสนับสนุน ประสานความร่วมมือกับหน่วยงานภาครัฐ ภาคเอกชน ภาคประชาชนอย่างต่อเนื่อง เช่น ร่วมเป็นคณะกรรมการหรือร่วมจัดกิจกรรม อาทิ เทศกาลลอยกระทง เทศกาลสงกรานต์ มหกรรมไม้ดอกไม้ประดับ เป็นต้น นอกจากนี้สำนักงานการท่องเที่ยวและกีฬาจังหวัดเชียงใหม่ร่วมกับตำรวจท่องเที่ยว จัดตั้งจุดบริการนักท่องเที่ยว เพื่ออำนวยความสะดวกและดูแลด้านความปลอดภัยให้กับนักท่องเที่ยว ณ ลานประตูท่าแพ

ด้านการกำหนดนโยบาย/แผนงานเกี่ยวกับการพัฒนาและส่งเสริมการท่องเที่ยวเชิงวัฒนธรรมในเขตเมืองเก่าเชียงใหม่ สำนักงานการท่องเที่ยวและกีฬาจังหวัดเชียงใหม่ ให้การส่งเสริมและสนับสนุนการพัฒนาอุตสาหกรรมการท่องเที่ยว กีฬาและนันทนาการในเขตพื้นที่จังหวัดรวมทั้งดำเนินการให้คำปรึกษา แนะนำ และสนับสนุนด้านวิชาการแก่องค์กรปกครองส่วนท้องถิ่น องค์กร เครือข่ายชุมชน ประชาชน และหน่วยงานอื่นที่ดำเนินงานด้านการท่องเที่ยว กีฬาและนันทนาการ เพื่อพัฒนาองค์ความรู้ และการมีส่วนร่วมด้านการท่องเที่ยว กีฬาและนันทนาการในเขตพื้นที่จังหวัด โดยการดำเนินงานในเขตเมืองเก่าเชียงใหม่ที่ผ่านมา นั้น ทางหน่วยงานมุ่งส่งเสริมและสนับสนุนองค์กรปกครองส่วนท้องถิ่น องค์กร เครือข่ายชุมชน ประชาชนในเขตเมืองเก่าเชียงใหม่ อนุรักษ์ศิลปวัฒนธรรม ประเพณีเมืองเก่าไว้ และสร้างสรรค์ ยุกระดับกิจกรรมวัฒนธรรม ประเพณีที่ทำแต่เดิมให้เทียบเท่ากับระดับโลกหรือให้ใหญ่ขึ้น เช่น เทศกาลลอยกระทง เทศกาลสงกรานต์

มทกรรมไม่ตอกไม้ประดับ ส่งเสริมและพัฒนาการบริหารจัดการท่องเที่ยวโดยชุมชน อีกทั้งการดูแลด้านความปลอดภัยในพื้นที่ การพัฒนาระบบโลจิสติกส์ ระบบขนส่งรถสาธารณะเพื่อการท่องเที่ยว การส่งเสริมและพัฒนาในด้านที่พัก

ด้านข้อจำกัด อุปสรรคในการส่งเสริมการท่องเที่ยวเชิงวัฒนธรรมในเขตเมืองเก่าเชียงใหม่ สำนักงานการท่องเที่ยวและกีฬาจังหวัดเชียงใหม่ มีมุมมองว่า เนื่องด้วยสถานะของหน่วยงานที่มีภารกิจและบทบาทเฉพาะด้านคือ เป็นหน่วยงานสนับสนุน จึงทำให้ไม่สามารถเข้าไปบริหารจัดการแหล่งท่องเที่ยวในเขตเมืองเก่าเชียงใหม่ได้ ประกอบกับไม่มีกฎหมายและข้อระเบียบเป็นของตัวเอง จึงไม่สามารถบังคับใช้กฎหมายได้ ตลอดจนแหล่งท่องเที่ยวในเขตเมืองเก่าเชียงใหม่อยู่ในความรับผิดชอบของกระทรวงมหาดไทย กระทรวงวัฒนธรรม กระทรวงทรัพยากรธรรมชาติและสิ่งแวดล้อม เป็นต้น

#### **หน่วยงานภาครัฐระดับภูมิภาคกับบทบาทในการส่งเสริมการท่องเที่ยวเชิงวัฒนธรรม**

หน่วยงานภาครัฐระดับภูมิภาค ที่ให้ข้อมูลในการสัมภาษณ์ ได้แก่ สำนักศิลปากรที่ 7 เชียงใหม่ กรมศิลปากร และการท่องเที่ยวแห่งประเทศไทย (ททท.) สำนักงานเชียงใหม่ ผู้ให้สัมภาษณ์คือ ผู้อำนวยการสำนักศิลปากรที่ 7 เชียงใหม่ กรมศิลปากร และการท่องเที่ยวแห่งประเทศไทย (ททท.) ผู้ให้สัมภาษณ์คือ รองผู้อำนวยการการท่องเที่ยวแห่งประเทศไทย (ททท.) สำนักงานเชียงใหม่ ได้ให้ข้อมูลไว้ดังนี้

ด้านบทบาทและและภารกิจในการส่งเสริมการท่องเที่ยวเชิงวัฒนธรรม สำนักศิลปากรที่ 7 เชียงใหม่ กรมศิลปากร ได้ให้ข้อมูลว่า สำนักศิลปากรที่ 7 มีเขตพื้นที่รับผิดชอบครอบคลุมในระดับภูมิภาค ใน 8 จังหวัด คือ จังหวัดเชียงใหม่ เชียงราย ลำพูน แม่ฮ่องสอน น่าน พะเยา แพร่ และลำปาง มีหน่วยงานในความดูแลประกอบด้วย ฝ่ายบริหารงานทั่วไป กลุ่มโบราณคดี กลุ่มอนุรักษ์โบราณสถาน กลุ่มโบราณคดีและอนุรักษ์โบราณสถาน โดยมีภารกิจและอำนาจหน้าที่ คือ

- 1) ดำเนินงานที่อยู่ในหน้าที่ของกรมในเขตพื้นที่รับผิดชอบ ในการธำรงรักษาคุณค่าและเอกลักษณ์มรดกทางศิลปวัฒนธรรมของชาติด้านโบราณคดี โบราณสถาน พิพิธภัณฑสถานแห่งชาติ ภาษาวรรณกรรม ประวัติศาสตร์ขนบธรรมเนียม จารีตประเพณี เอกสารหนังสือ จดหมายเหตุ นาฏศิลป์ ดุริยางคศิลป์ คีตศิลป์ สถาปัตยกรรม และศิลปกรรม
- 2) กำกับ ดูแล ให้คำปรึกษา และสนับสนุนการปฏิบัติงานของหน่วยงานในเขตพื้นที่รับผิดชอบ ให้เป็นไปตามกฎหมายว่าด้วยโบราณสถาน โบราณวัตถุ ศิลปวัตถุ และพิพิธภัณฑสถานแห่งชาติ รวมทั้งกฎหมายและระเบียบอื่นที่เกี่ยวข้อง
- 3) ปฏิบัติงานทางวิชาการด้านมรดกทางศิลปวัฒนธรรมทุกสาขาในเขตพื้นที่รับผิดชอบพัฒนาสร้างสรรค์ ถ่ายทอด และเผยแพร่องค์ความรู้ที่ได้จากมรดกทางศิลปวัฒนธรรม ให้เป็นไปตามมาตรฐานวิชาการที่กรมกำหนด รวมทั้งเป็นศูนย์ข้อมูลด้านมรดกทางศิลปวัฒนธรรมสาขาต่าง ๆ

4) ส่งเสริมและประสานการดำเนินงานทางวิชาการของหน่วยงานในเขตพื้นที่รับผิดชอบ 5) สร้างความรู้ ความร่วมมือ ให้คำแนะนำ และประสานงานกับจังหวัด หน่วยงานของรัฐ องค์กรเอกชน และประชาชน ในการดำเนินงานอนุรักษ์มรดกทางศิลปวัฒนธรรม รวมทั้งขยายเครือข่ายการอนุรักษ์มรดกทางศิลปวัฒนธรรมในเขตพื้นที่รับผิดชอบ 6) บริหารจัดการโบราณสถาน อุทยานประวัติศาสตร์ แหล่งโบราณคดี แหล่งประวัติศาสตร์ อนุสรณ์สถาน มรดกโลกทางวัฒนธรรมของชาติ และพิพิธภัณฑสถานแห่งชาติที่อยู่ในเขตพื้นที่รับผิดชอบ ให้เป็นไปตามที่กฎหมายว่าด้วยโบราณสถาน โบราณวัตถุ ศิลปวัตถุ และพิพิธภัณฑสถานแห่งชาติ รวมทั้งกฎหมายและระเบียบอื่นที่เกี่ยวข้อง 7) เป็นหน่วยงานรับผิดชอบการพิมพ์หนังสือพิมพ์ตามกฎหมายว่าด้วยการจัดแจ้งการพิมพ์ในเขตพื้นที่รับผิดชอบ และ 8) ปฏิบัติงานร่วมกับหรือสนับสนุนการปฏิบัติงานของหน่วยงานอื่นที่เกี่ยวข้องหรือที่ได้รับมอบหมาย

ดังนั้นหากพิจารณาบทบาทและและภารกิจของสำนักศิลปากรที่ 7 เชียงใหม่ จะเห็นได้ว่าไม่มีบทบาทในเรื่องการท่องเที่ยวอยู่แล้ว หากแต่จะเป็นหน่วยงานที่มีบทบาทและหน้าที่ในการบริหารจัดการ ดูแลอนุรักษ์โบราณสถาน โบราณวัตถุ แหล่งโบราณคดี ในด้านการแต่ง บูรณะโบราณสถาน สำรองศึกษาเอกสารโบราณ พกตำนาน พงศาวดาร งานที่โดดเด่นคือโบราณคดี เพราะว่าการศิลปากรจะมีนักโบราณคดีเป็นตัวชูโรง ไม่เหมือนกับที่อื่นซึ่งที่อื่นไม่มี อาจมีนักประวัติศาสตร์ นักมนุษยวิทยา แต่ของกรมศิลปากร จะเป็นนักโบราณคดีที่รู้จักวิธีขุดค้น สำรอง ขุดแต่งทางโบราณคดีซึ่งเป็นศาสตร์อีกแบบที่สนับสนุนงานทางด้านประวัติศาสตร์และวัฒนธรรม ซึ่งในบริบทของเขตพื้นที่เมืองเก่าเชียงใหม่ นั้น ทางกรมศิลปากร จะมีบทบาทสำคัญเรื่องของการสำรวจ ขุดแต่ง ขุดค้น งานประชุมเสวนา งานวิชาการซึ่งหมายถึงทางด้านประวัติศาสตร์ โบราณคดี รวมถึงงานในด้านพิพิธภัณฑสถานแห่งชาติ จุดหมายเหตุแห่งชาติ หอสมุดแห่งชาติ

ด้านการประชาสัมพันธ์ ส่วนใหญ่สำนักงานศิลปากรที่ 7 จะดำเนินการจัดทำป้ายประวัติ ความสำคัญของโบราณสถานเป็นหลัก ขณะที่การประชาสัมพันธ์หรือส่งเสริมให้โบราณสถานเป็นแหล่งท่องเที่ยว นั้น จะเป็นบทบาทของการท่องเที่ยวแห่งประเทศไทย และท้องถิ่น ที่มีโครงการจัดทำแหล่งท่องเที่ยวในชุมชนทำเส้นทาง ป้ายบอกทางให้เข้าถึง ทำปฏิทินท่องเที่ยว ซึ่งสำนักศิลปากรจะเน้นวัตถุศิลปโบราณคดี โบราณสถานที่คุณสมบัติดี จะต้องได้รับการสำรวจ ขุดแต่ง ขุดค้น บูรณะตามหลักวิชาการแล้วนำข้อมูลเหล่านั้นนำมาเสนอเป็นเอกสาร รายงานอาจจะมีการต่อยอดเป็นหนังสือเฉพาะเรื่อง

ด้านการประสานความร่วมมือ เมื่อมีเรื่องของการท่องเที่ยวมาเกี่ยวข้องกับโบราณสถาน หน่วยงานในพื้นที่คือ เทศบาลนครเชียงใหม่ หรือชุมชนในพื้นที่ ต้องทำเรื่องขออนุญาตในการสำรวจ ขุดเจาะหาหลักฐาน นำวัตถุศิลปที่สำรวจไปตรวจสอบหาค่าต่าง ๆ ทางวิทยาศาสตร์ ซึ่งจัดเป็นมาตรฐานสากลเชื่อถือได้ แล้วนำมาบันทึกลงเป็นเอกสารเพื่อเผยแพร่ข้อมูลที่เหมาะสมค่อย ๆ ไป

การกำหนดแผนงานที่เกี่ยวข้องนั้นสำนักงานศิลปากรที่ 7 ไม่มีแผนงานด้านการท่องเที่ยว แต่หน่วยงานจะมุ่งเน้นเรื่องการดูแล อนุรักษ์โบราณสถานในเขตเมืองเก่าเชียงใหม่ ตามข้อเท็จจริงทางวิชาการ ซึ่งต้องยอมรับว่ากระแสการท่องเที่ยวมีผลกระทบโดยตรงต่อโบราณสถาน ซึ่งเขตพื้นที่เมืองเก่าเชียงใหม่ ถือเป็นพื้นที่ที่สำคัญที่ควรมีหลักการบริหารจัดการอย่างเหมาะสม ที่ผ่านมาหน่วยงานรัฐภาคเอกชน มีความพยายามที่จะดึงความเป็นเมืองเก่าเชียงใหม่ สู่อุตสาหกรรมเชิงสร้างสรรค์ แต่ในมุมมองของหน่วยงานด้านการอนุรักษ์ ดูแล รักษาแหล่งโบราณสถาน เห็นว่าการพัฒนาหรือกระแสการท่องเที่ยวที่เกิดขึ้นนั้น เราหลีกเลี่ยงไม่ได้ แต่เราสามารถรักษาความเป็นตัวตนของเมืองเก่าไว้ได้ ดังนั้นจะต้องเข้าใจให้ลึกซึ้งว่า เมืองเก่าเชียงใหม่มีความเป็นมาอย่างไร ไม่ว่าจะเป็นโบราณสถาน วัฒนธรรม ประเพณีของคนเมืองเชียงใหม่ ที่มีความสัมพันธ์กันมาตั้งแต่อดีตจนถึงปัจจุบัน ดังนั้นการพัฒนาเราควรให้คงเดิม ไม่ควรแต่งเติม เพิ่มเติมขึ้นมาใหม่ เช่น ประเพณีปีใหม่เมือง ที่ในอดีตเป็นกิจกรรม วิถีของชาวบ้าน ชุมชน ร่วมกับพระสงฆ์ หน่วยงานในท้องถิ่นร่วมกันจัด ถือเป็นพลังของชุมชนที่จัดกิจกรรมขึ้นมาเอง แต่ระยะหลังมานี้ ภาครัฐมักทำให้เพี้ยน เปลี่ยนไป โดยการจ้างบริษัทเอกชน เลยทำให้งานประเพณีที่ดั้งเดิมถูกสร้างขึ้นใหม่ เพิ่มแสง สี เสียงให้ตระการ ซึ่งความเป็นจริงแล้วทำให้เสียคุณค่าของ เมืองเก่าเชียงใหม่ ดังนั้นการท่องเที่ยวเชิงสร้างสรรค์ในเขตเมืองเก่าเชียงใหม่ ควรมองที่ศิลป วัฒนธรรม ประเพณีดั้งเดิม หรือวิถีชุมชนดั้งเดิม

ด้านข้อจำกัด อุปสรรคในการส่งเสริมการท่องเที่ยวเชิงวัฒนธรรม ในเขตเมืองเก่าเชียงใหม่ สำนักงานศิลปากรที่ 7 มีความพร้อมในการให้ข้อมูลทางวิชาการสนับสนุน เพื่อให้เกิดการพัฒนาการท่องเที่ยวที่เหมาะสมในเขตเมืองเก่าเชียงใหม่ แต่เนื่องด้วยเป็นหน่วยงานระดับภูมิภาค มีพื้นที่รับผิดชอบครอบคลุม 8 จังหวัดภาคเหนือ ประกอบกับหน่วยงานไม่ได้เน้นการท่องเที่ยว แต่จะเน้นด้านข้อมูลทางวิชาการที่เป็นข้อมูลสนับสนุนการท่องเที่ยวว่าต้องสมบูรณ์พร้อมตามหลักวิชาการ บางกรณีได้ให้ข้อมูลทางวิชาการไปแล้ว การตีความหมาย หรือการให้ความสำคัญของผู้บริหารหน่วยงานรัฐในการบริหารจัดการแหล่งท่องเที่ยวให้เหมาะสมตามหลักวิชาการนั้นแตกต่างกัน ซึ่งบางครั้งส่งผลให้แหล่งโบราณสถานหลายแห่งในเขตเมืองเก่าเชียงใหม่ ถูกพัฒนาให้เป็นแหล่งท่องเที่ยว หรือมีการปรับปรุงพื้นที่ให้รองรับการท่องเที่ยว เช่น ปรับพื้นที่บางจุดในวัดเป็นลานจอดรถ เป็นต้น

สำหรับบทบาทและภารกิจในการส่งเสริมการท่องเที่ยวเชิงวัฒนธรรม ในเขตเมืองเก่าเชียงใหม่ของการท่องเที่ยวแห่งประเทศไทย (ททท.) สำนักงานเชียงใหม่ รองผู้อำนวยการการท่องเที่ยวแห่งประเทศไทย (ททท.) สำนักงานเชียงใหม่ ให้ข้อมูลว่า การท่องเที่ยวแห่งประเทศไทย (ททท.) มีบทบาทและภารกิจในด้านการส่งเสริมการท่องเที่ยวและอุตสาหกรรมท่องเที่ยว การประกอบอาชีพในอุตสาหกรรมท่องเที่ยว เผยแพร่ประชาสัมพันธ์ความงามของธรรมชาติ โบราณสถาน โบราณวัตถุ ประวัติศาสตร์ ศิลปวัฒนธรรม การกีฬาและวิวัฒนาการของ

เทคโนโลยี ตลอดจนกิจการอย่างอื่นอันจะเป็นการชักจูงให้มีการเดินทางท่องเที่ยว อำนวยความสะดวกและความปลอดภัยแก่นักท่องเที่ยว ริเริ่มให้มีการพัฒนาการท่องเที่ยว และเพื่อพัฒนาปัจจัยพื้นฐานและสิ่งอำนวยความสะดวกให้แก่นักท่องเที่ยว ซึ่งการดำเนินงานส่งเสริมการท่องเที่ยวในย่านเมืองเก่าที่ผ่านมามีการท่องเที่ยวแห่งประเทศไทย (ททท.) ได้ร่วมกับเทศบาลนครเชียงใหม่ สำนักวัฒนธรรมจังหวัด ภาคเอกชน ในการจัดกิจกรรมทางวัฒนธรรม ประเพณีในเขตเมืองเก่าเชียงใหม่ เช่น ประเพณีสงกรานต์ ลอยกระทง การจัดกิจกรรมมหรหรรพ์ไม้ดอกไม้ประดับ ตลอดจนการสนับสนุนการดำเนินงานของหอศิลป์ หอประวัติศาสตร์เมืองเชียงใหม่ การร่วมดำเนินกิจกรรมรณรงค์ท่องเที่ยวเมืองเก่าเชียงใหม่ เป็นต้น

ด้านการประชาสัมพันธ์การท่องเที่ยวในเขตเมืองเก่าเชียงใหม่ การท่องเที่ยวแห่งประเทศไทย (ททท.) มุ่งดำเนินการหลากหลายช่องทาง ได้แก่ คู่มือท่องเที่ยวเมืองเก่าเชียงใหม่ เอกสารแผ่นพับแนะนำแหล่งท่องเที่ยว การทำหนังสือ สื่อวีดีโอ ตลอดจนการจัดงานนิทรรศการท่องเที่ยวไทยทั้งในและต่างประเทศ ซึ่งการดำเนินงานนี้ มีการนำเสนอแหล่งท่องเที่ยวทางวัฒนธรรมในเขตเมืองเก่าเชียงใหม่รวมอยู่ด้วย

ด้านการประสานความร่วมมือในการส่งเสริมการท่องเที่ยวเชิงวัฒนธรรม ในเขตเมืองเก่าเชียงใหม่ การท่องเที่ยวแห่งประเทศไทย (ททท.) มีการทำงานร่วมกันทั้ง หน่วยงานภาครัฐ ภาคเอกชน และภาคประชาชน ส่งเสริมการมีส่วนร่วมของคนในท้องถิ่น ในปี 2561 ที่ผ่านมามี ททท. ได้จับมือเครือข่ายเที่ยวสวยหอม จัดโครงการแอ่วเจียงใหม่ ม่วนใจ๋ขนาด บริการพรีนึ่งรถรางชมเมืองเชิงนิเวศประวัติศาสตร์

ด้านการกำหนดนโยบาย/แผนงานเกี่ยวกับการพัฒนาและส่งเสริมการท่องเที่ยวเชิงวัฒนธรรม ในเขตเมืองเก่าเชียงใหม่ การท่องเที่ยวแห่งประเทศไทย (ททท.) ให้ข้อมูลว่า เนื่องด้วยเป็นหน่วยงานส่วนกลาง จัดตั้งในจังหวัดเชียงใหม่ การส่งเสริมการท่องเที่ยวนั้นยังคงมุ่งเน้นในภาพรวมเป็นหลัก ดังนั้นการกำหนดนโยบายและแผนงานเฉพาะด้านการท่องเที่ยวเชิงวัฒนธรรมแบบสร้างสรรค์นั้นยังไม่ชัดเจนมากนัก ประกอบกับการพัฒนาการท่องเที่ยวตามนโยบายของรัฐบาล การท่องเที่ยวแห่งประเทศไทยไม่ได้ถูกจัดสรรงบประมาณพัฒนามาให้เพราะ ฉะนั้นงานพัฒนาก็จะเป็นกรรมกร่วมกับทางเทศบาลหน่วยงานภาครัฐ คณะทำงานอื่น ๆ ในพื้นที่มากกว่า

ด้านข้อจำกัด อุปสรรคในการส่งเสริมการท่องเที่ยวเชิงวัฒนธรรม ในเขตเมืองเก่าเชียงใหม่ ในภาพรวมการดำเนินงานของการท่องเที่ยวแห่งประเทศไทย (ททท.) นั้นยังคงไม่สามารถให้การสนับสนุนด้านงบประมาณลงพื้นที่ เพื่อส่งเสริมการท่องเที่ยวเชิงวัฒนธรรมแบบสร้างสรรค์ได้อย่างเต็มที่ เนื่องด้วยนโยบายและแผนงานมุ่งให้ความสำคัญกับการท่องเที่ยวในภาพรวม

### ภาคเอกชนกับบทบาทในการส่งเสริมการท่องเที่ยวเชิงวัฒนธรรม

ภาคเอกชนที่ให้สัมภาษณ์ ได้แก่ นายกสมาคมโรงแรมไทยภาคเหนือ (ตอนบน) และนายกสมาคมธุรกิจท่องเที่ยวจังหวัดเชียงใหม่ ซึ่งสมาคมโรงแรมไทยภาคเหนือ (ตอนบน) ได้ให้ข้อมูลว่า หน่วยงานเป็นองค์กรเอกชนที่สนับสนุนการพัฒนาและส่งเสริมการท่องเที่ยว ซึ่งสมาชิกในองค์กรจะประกอบด้วย ผู้ประกอบการธุรกิจโรงแรม ที่พักต่าง ๆ ในพื้นที่ภาคเหนือตอนบน ได้แก่ จังหวัดแพร่ ลำปาง ลำพูน น่าน พะเยา เชียงใหม่ เชียงราย และแม่ฮ่องสอน โดยในด้านบทบาทในการส่งเสริมการท่องเที่ยวในเขตเมืองเก่าเชียงใหม่ ที่ผ่านมาประเด็นแรกคือ เน้นในด้านการจัดบริการของธุรกิจโรงแรม ที่พักต่าง ๆ ที่มีคุณภาพ ให้บริการที่ดี เพื่อให้นักท่องเที่ยวพึงพอใจและกลับมาท่องเที่ยวในเขตเมืองเก่าเชียงใหม่อย่างต่อเนื่อง ซึ่งทางองค์กรได้มีการติดตาม ตรวจสอบการให้บริการสถานที่พักโรงแรมต่าง ๆ ให้เป็นไปตามมาตรฐานคุณภาพการให้บริการ นอกจากนี้ทางองค์กรได้ร่วมกับภาครัฐ ภาคเอกชนอื่น ๆ ในจังหวัดเชียงใหม่ ร่วมผลักดัน ส่งเสริม และสนับสนุนกิจกรรมการท่องเที่ยว ได้แก่ การจัดงานมหกรรมไม้ดอกไม้ประดับ ซึ่งเปิดโอกาสให้ชุมชนในเขตเมืองเก่าเชียงใหม่ เข้ามาจำหน่าย และจัดแสดงสินค้าด้วย การจัดงานแสดงสินค้าทางวัฒนธรรม (Lanna expo) เป็นงานแสดงระดับจังหวัด ซึ่งภายในงานมีสินค้าของชุมชนในย่านเมืองเก่าเข้าร่วม เช่น เครื่องเงินวัลลาย เป็นต้น นอกจากนี้ทางสมาคมโรงแรมไทยภาคเหนือ (ตอนบน) ได้ร่วมสนับสนุนการขับเคลื่อนแผนยุทธศาสตร์การพัฒนาอุตสาหกรรมไมซ์เชียงใหม่ (พ.ศ.2561-2564) กับส่วนราชการ สถาบันการศึกษา ภาคเอกชน ๆ อื่น ๆ ภายใต้วิสัยทัศน์ที่ว่า “เชียงใหม่นครที่เป็นที่สุดแห่งความสง่างามทางวัฒนธรรม จุดหมายปลายทางของกิจกรรมไมซ์ในเอเชีย” หากมองในมุมเฉพาะการส่งเสริมการท่องเที่ยวเชิงสร้างสรรค์ในเขตเมืองเก่าเชียงใหม่ นั้น สมาคมโรงแรมไทยภาคเหนือ (ตอนบน) กล่าวว่า บทบาทขององค์กรจะร่วมดำเนินงานและสนับสนุนเท่านั้น การดำเนินงานส่วนใหญ่เป็นในภาพรวมระดับจังหวัดเชียงใหม่ หากจะมุ่งเฉพาะเขตเมืองเก่าเชียงใหม่ ในช่วงปี 2561 – 2562 นี้ ยังไม่มีกิจกรรมหรือโครงการที่เกี่ยวข้อง ที่องค์กรเป็นเจ้าของดำเนินงาน

สำหรับสมาคมธุรกิจท่องเที่ยวจังหวัดเชียงใหม่ ได้ให้ข้อมูลว่า สมาคมธุรกิจท่องเที่ยวจังหวัดเชียงใหม่ ก่อตั้งขึ้นครั้งแรกในปี พ.ศ. 2522 โดยการรวมตัวของผู้ประกอบการด้านการท่องเที่ยว โดยก่อตั้งขึ้นเป็นชมรมธุรกิจท่องเที่ยวเชียงใหม่ และต่อมาในปี พ.ศ. 2525 ได้จดทะเบียนและเปลี่ยนชื่อเป็น สมาคมธุรกิจท่องเที่ยวเชียงใหม่ มีสมาชิกเป็นผู้ประกอบการด้านท่องเที่ยว ซึ่งประกอบไปด้วย 8 สาขา ดังนี้ วิสาหกิจด้านบริการนำเที่ยว และจำหน่ายตั๋วโดยสาร วิสาหกิจด้านที่พักโรงแรม วิสาหกิจด้านร้านค้าของที่ระลึก วิสาหกิจด้านคมนาคมขนส่ง ทางบก อากาศ และทางเรือ วิสาหกิจด้านภัตตาคารและร้านอาหาร วิสาหกิจด้านกิจกรรมทางกีฬา และนันทนาการ วิสาหกิจด้านบริการสุขภาพ และส่งเสริมสุขภาพ วิสาหกิจอื่น ๆ บทบาทและภารกิจหลักของสมาคมคือ การส่งเสริมการประชาสัมพันธ์ เผยแพร่การท่องเที่ยว และจัดให้มีกิจกรรมการตลาด ส่งเสริมการท่องเที่ยว

ของจังหวัดเชียงใหม่ ทั้งภายในประเทศ และต่างประเทศ ร่วมจัดกิจกรรมรณรงค์ เพื่อส่งเสริมงานวัฒนธรรม สร้างจิตสำนึก แก่ประชาชน เข้ามีส่วนร่วมส่งเสริม การอนุรักษ์ธรรมชาติ และสิ่งแวดล้อม ตลอดจนวิถีชีวิตของชุมชน ศิลปวัฒนธรรมขนบธรรมเนียมประเพณี และศีลธรรมอันดีงาม เพื่อนำไปสู่การท่องเที่ยวแบบยั่งยืน โดยในการดำเนินกิจกรรมด้านการท่องเที่ยวในเขตเมืองเก่าเชียงใหม่ นั้น หากเป็นกิจกรรม/โครงการ ที่สมาคมเป็นเจ้าของภาพนั้น ในช่วงปี 2561 – 2562 ยังไม่มี แต่เป็นลักษณะกิจกรรมที่สมาคมมีส่วนร่วมในการส่งเสริม และสนับสนุนกิจกรรมท่องเที่ยว เช่น การจัดกิจกรรมถนนคนเดินวันอาทิตย์ การจัดงานไม้ดอกไม้ประดับ งานประเพณีสงกรานต์ เป็นต้น

### **เครือข่ายภาคประชาชนและผู้นำชุมชนกับบทบาทในการส่งเสริมการท่องเที่ยวเชิงวัฒนธรรม**

เครือข่ายภาคประชาชนและผู้นำชุมชน ผู้วิจัยได้ดำเนินการสัมภาษณ์ ผู้นำชุมชนที่ให้ข้อมูลในการวิจัยครั้งนี้ ทุกคนล้วนมีบทบาทและหน้าที่ทั้งผู้นำชุมชนและคณะทำงานในเครือข่ายภาคประชาชนในเขตเมืองเก่าเชียงใหม่ ได้แก่ เครือข่ายกลุ่มอนุรักษ์เมืองเชียงใหม่ เครือข่ายชุมชนเมืองรักษ์เชียงใหม่ และผู้นำชุมชนในเขตเมืองเก่าเชียงใหม่ ดังนี้

#### **(1) เครือข่ายกลุ่มอนุรักษ์เมืองเชียงใหม่**

จากผลการสัมภาษณ์คณะทำงานเครือข่ายกลุ่มอนุรักษ์เมืองเชียงใหม่ ทำให้ทราบว่าจุดเริ่มต้นของเครือข่ายนั้น เกิดจากปัญหาการนำวัฒนธรรมของคนเมืองเก่าเชียงใหม่ ไปเสนอขายเป็นสินค้าการท่องเที่ยวที่ทำให้การสื่อความหมายผิดเพี้ยนไปกลายเป็นธุรกิจ ดังกรณีประเพณีการปล่อยโคมไฟ ซึ่งที่ผ่านมามีการปล่อยโคมไฟเป็นสิ่งที่นิยมกันเป็นอย่างมาก แม้ไม่ได้อยู่ในช่วงเทศกาลเพียงแค่มีนักท่องเที่ยวหรือแขกบ้านแขกเมืองมาเยือนจังหวัดเชียงใหม่ ก็มีการปล่อยโคม ทำให้คนในเขตเมืองเก่า ประสบปัญหาไฟดับ เพราะโคมตกลงมาโดนเสาไฟฟ้า สายไฟฟ้า เกิดไฟไหม้เพราะโคมตกลงมาบนหลังคาบ้าน เกิดขยะเกลื่อนเมือง เป็นต้น ดังนั้นจากปัญหานี้จึงทำให้ประชาชนที่อาศัยในย่านเมืองเก่า รวมตัวกันเพื่อต้องการรณรงค์เรื่องประเพณีและวัฒนธรรมของเมืองเก่าเชียงใหม่ที่ถูกต้อง เพราะการสื่อสาร การให้ความหมายของประเพณีการปล่อยโคมไฟนั้น ผิดเพี้ยนไปจากสมัยก่อน ซึ่งแต่เดิมนั้นปล่อยว่าวลม หรือโคมควัน (ใช้ควันเป็นแรงดันเพื่อขึ้นสู่อากาศ) ซึ่งจะปล่อยที่วัด และวัดละลูกเท่านั้น และความเชื่อของคนล้านนาคือ การปล่อยโคมคือการเคารพสักการะพระเกศแก้วจุฬามณีบนสรวงสวรรค์ คนในอดีตมองว่าโคมไฟนั้นเป็นของศักดิ์สิทธิ์ และเป็นงานส่วนรวมที่ทุกคนไปวัดเพื่อที่จะช่วยกันสร้างโคมสัก 1 ลูกขึ้นมา และจะมีเวลาในการปล่อยคือหลังจากสวดบวชวิหารเสร็จก่อนเพลจะมีการปล่อยโคมเนื่องจากความกดอากาศกำลังอยู่ในช่วงที่เหมาะสมทุก ๆ อย่างมันถูกแฝงอยู่ในภูมิปัญญาทั้งหมด แต่เมื่อยุคสมัยมันเปลี่ยนไปและมีคนหยิบเอาโคมไฟขึ้นมาใช้จัดงานอีเว้นท์

งานท่องเที่ยว จึงกลายเป็นว่าทุกคนตื่นตื่น เพราะปล่อยขึ้นไปแล้วมันสวยงาม แต่กลับไม่ได้คำนึงถึงผลที่จะตามมา ด้วยเหตุนี้เครือข่ายกลุ่มอนุรักษ์เมืองเชียงใหม่ร่วมกับผู้นำชุมชนเขตพื้นที่เมืองเก่าเชียงใหม่ จึงร่วมกันเสนอและเรียกร้องให้มีการจัดกิจกรรมทางวัฒนธรรม ประเพณีที่ถูกต้อง และนำกิจกรรมทางวัฒนธรรมล้านนาอื่นมาแทน คือ “ตามผางประทีป” หรือ การจุดผางประทีป ซึ่งเป็นกิจกรรมที่ชาวล้านนาที่จะทำกันในงานประเพณีเดือนยี่เป็ง การจุดผางประทีป เพื่อรำลึกถึงพระคุณของแม่กษัตริย์และบูชาพระพุทธรูป บูชาแม่พระคงคา และสืบสานประเพณีอันดีงามของล้านนา

ปัจจุบันเครือข่ายกลุ่มอนุรักษ์เมืองเชียงใหม่ จะดำเนินการร่วมกับผู้นำชุมชน ประชาชนในเขตเมืองเก่าเชียงใหม่ และเทศบาลนครเชียงใหม่ ที่รณรงค์ให้มีการจัดงานกิจกรรมทางวัฒนธรรม ประเพณีของเมืองเก่าเชียงใหม่ ได้แก่ “งานตามผางประทีปส่องฟ้า ฮักษาเมือง” จัดในงานประเพณีเดือนยี่เป็งของทุกปี รอบเขตกำแพงเมืองเก่า และ “งานยอสรวยไหว้สาพญามังราย” ในวันที่ 12 เมษายนของทุกปี ซึ่งเป็นวันสร้างเมืองเชียงใหม่และตรงกับเทศกาลสงกรานต์ (ปีใหม่เมือง) เป็นงานที่มุ่งสร้างความตระหนักให้คนเมืองเชียงใหม่รับรู้ว่า เมืองเก่าเชียงใหม่ สร้างมาแล้ว 700 กว่าปี มีความสำคัญอย่างไร เพราะถ้าคนเห็นคุณค่าของเมืองแล้ว ก็จะเกิดความรู้สึกที่อยากจะรักษาเมืองเก่าตามมา นอกจากนี้ เครือข่ายกลุ่มอนุรักษ์เมืองเชียงใหม่ ได้ดำเนินงานในด้านสิ่งแวดล้อมเพื่ออนุรักษ์ และรักษาสิ่งแวดล้อมที่ดีของเมืองเก่าเชียงใหม่ ได้แก่ ปัญหาขยะชุมชนริมคลองแม่ข่า การก่อสร้างตึกสูงในบริเวณเมืองเก่าเชียงใหม่ เพราะทำลายทัศนียภาพ และกระทบต่อการเป็นเมืองเก่า เป็นต้น

## (2) เครือข่ายชุมชนเมืองรักษ์เชียงใหม่

ประธานเครือข่ายชุมชนเมืองรักษ์เชียงใหม่ เป็นผู้ให้สัมภาษณ์ถึงบทบาทและการดำเนินงานที่เกี่ยวข้องกับการส่งเสริมการท่องเที่ยวในเขตเมืองเก่าเชียงใหม่ไว้ว่า ที่มาของเครือข่ายชุมชนเมืองรักษ์เชียงใหม่ แรกเริ่มนั้นเป็นการรวมตัวของชาวบ้าน ผู้นำชุมชนในเมืองเชียงใหม่ ที่ร่วมกันทำกิจกรรมต่าง ๆ ทั้งการพัฒนาชุมชน จัดกิจกรรมทางวัฒนธรรมประเพณี เช่น งานประเพณียอสรวย ไหว้สา พญามังราย งานยี่เป็ง งานปีใหม่เมือง เป็นต้น ต่อมาในปี 2556 เทศบาลนครเชียงใหม่ ได้ส่งเสริมให้มีการจัดตั้งกลุ่มเครือข่ายชุมชนเมืองรักษ์เชียงใหม่ จวบจนปัจจุบัน ปี 2563 มีสมาชิกชุมชนที่ครอบคลุม ทั้ง 4 แขวง ได้แก่ แขวงกาวิละ แขวงเม็งราย แขวงนครพิงค์ และแขวงศรีวิชัย จำนวน 97 ชุมชน

ด้านการดำเนินกิจกรรมเพื่อส่งเสริมการท่องเที่ยวในเขตเมืองเก่าเชียงใหม่ นั้น ทางเครือข่ายมุ่งเน้นการส่งเสริมการท่องเที่ยวที่ควบคู่ไปกับการอนุรักษ์ วัฒนธรรม ประเพณีที่สืบทอดกันมาในอดีต คงความเป็นเอกลักษณ์ของเมืองเก่า ซึ่งในแต่ละปีทางเครือข่ายได้ร่วมกับเทศบาลนครเชียงใหม่ โครงการฟื้นบ้านย่านเวียง สำนักงานการท่องเที่ยวเชียงใหม่ เครือข่ายชุมชนอนุรักษ์เวียงเก่าเมืองเชียงใหม่ เครือข่ายกลุ่มอนุรักษ์เมืองเชียงใหม่ เป็นต้น โดยเฉพาะการจัดงานประเพณี อาทิเช่น



งานประเพณียอสรวยไหว้สาผญามังราย งานยี่เป็ง งานปีใหม่เมือง เป็นต้น นอกจากนี้เครือข่ายชุมชนเมืองรักษ์เชียงใหม่ ได้จัดกิจกรรมถ่ายทอดภูมิปัญญาทางวัฒนธรรมให้แก่เด็กและเยาวชน นักท่องเที่ยว และประชาชนทั่วไปที่ให้ความสนใจ อาทิเช่น การทำตุ๊กล้านนา ที่ถือเป็นสัญลักษณ์แห่งศรัทธา ความเชื่อที่สืบทอดมาจากอดีต จนเป็นส่วนหนึ่งในวิถีชีวิตปัจจุบัน การทำผางปะติ๊ด ที่นำมาจุดในกิจกรรมสืบสานประเพณียี่เป็ง เป็นต้น

### (3) ชุมชนพวกแต้ม

ประธานชุมชนพวกแต้ม เป็นผู้ให้สัมภาษณ์และได้กล่าวถึงความเป็นมาของชุมชน และบทบาทของชุมชนในการส่งเสริมการท่องเที่ยวในเขตเมืองเก่าเชียงใหม่ ไว้ว่า ชุมชนวัดพวกแต้ม ถูกจัดให้อยู่ในเขตเมืองเชียงใหม่ และการก่อตั้งชุมชนนั้นไม่มีปรากฏหลักฐานที่ชัดเจน แต่ชื่อของชุมชนพวกแต้มได้ปรากฏในใบลานหรือพับสา เมื่อปีพุทธศักราช 2363 โดยมีความเกี่ยวข้องกับกลุ่มผู้สร้างวัด ซึ่งเป็นช่าง โดยคำว่า “พวก” หมายถึง หัวหน้าหมู่ ซึ่งเป็นขุนนาง “แต้ม” หมายถึง การเขียนลวดลาย ดังนั้นชุมชนพวกแต้มจึงสัมพันธ์กับขุนนางที่มีหน้าที่ควบคุมทางด้านงานช่าง โดยเฉพาะอย่างยิ่งการลงรักปิดทองหรือการปิดทองล่องชาด ซึ่งเป็นเทคนิคหนึ่งของงานประดับโลหะ (คณะกรรมการชุมชนพวกแต้ม, 2563) ปัจจุบันชุมชนพวกแต้มถือเป็นชุมชนดั้งเดิมในเขตเมืองเก่าเชียงใหม่ ชุมชนจะอยู่อาศัยโดยรอบวัดพวกแต้ม ด้านที่อยู่อาศัยพบว่า ประชาชนส่วนใหญ่ร้อยละ 80 มีที่ดินถือครอง ขณะที่อีก ร้อยละ 20 เช่าที่วัดปลูกบ้านพักอาศัย ชุมชนพวกแต้ม ถือเป็นชุมชนที่มีชื่อในเขตเมืองเก่าเชียงใหม่ ในเรื่องงานหัตถกรรมฝีมือ โดยงานหัตถกรรมที่สำคัญของชุมชนคือ งานคร่ำทอง ทั้งประเภทงานพุทธศิลป์ อาทิ ฉัตร สัปทน และงานหัตถศิลป์ อาทิ เล็บฟ่อน ดอกไม้ไหว ด้วยจุดเด่นของงานหัตถกรรมฝีมือของชุมชนพวกแต้ม ในปี 2560 จึงได้มีการจัดตั้งพิพิธภัณฑ์ชุมชนพวกแต้มขึ้น และได้จัดแสดงสิ่งที่เป็นมรดกทางหัตถศิลป์ของชุมชน ได้แก่ คร่ำทอง (เครื่องโลหะที่ใช้ประดับวัด เช่น ฉัตร และโลหะฉลุอื่น ๆ) รวมทั้งดอกไม้ไหวหรือเครื่องประดับที่ทำจากโลหะสำหรับใช้ตกแต่งร่างกายช่างฟ่อน รวมทั้งนิทรรศการที่เล่าถึงการตีกลองซุม ซึ่งเป็นศาสตร์การตีกลองอันเก่าแก่ของล้านนาโดยยังมีสืบทอดที่ชุมชนพวกแต้มเพียงแห่งเดียวในเขตตัวเมืองเชียงใหม่ นอกจากนี้พิพิธภัณฑ์ยังจัดแสดงหีบธรรม ปับสา และโบราณวัตถุที่พบภายในวัดพวกแต้ม

ด้านบทบาทของชุมชนในการส่งเสริมการท่องเที่ยวในเขตเมืองเก่าเชียงใหม่ พบว่าในปัจจุบันมีการชุมชนพวกแต้มมีการพัฒนาตามการขยายตัวของเมืองเชียงใหม่อย่างต่อเนื่อง มีสถานประกอบการ โรงแรม ร้านค้า ศูนย์การค้าและการคมนาคมที่สะดวกมากขึ้น ทำให้มีประชาชนนักท่องเที่ยวทั้งชาวไทยและชาวต่างชาติ มาท่องเที่ยวในย่านชุมชน และเมืองเก่าเชียงใหม่จำนวนมาก และที่น่าเป็นห่วงคือ มีคนนอกพื้นที่เข้ามาอยู่อาศัยในชุมชนเพิ่มขึ้น ทั้งเพื่อมาประกอบกิจการท่องเที่ยว หรือกิจการต่าง ๆ และคนในชุมชนมีการขายที่ดิน บ้านเพื่อย้ายไปอยู่นอกเมือง คนชุมชนพวกแต้มดั้งเดิมจริง ๆ จึงลดลงอย่างต่อเนื่อง อันส่งผลสำคัญต่อผู้สืบทอดภูมิปัญญาท้องถิ่น วัฒนธรรม

ประเพณี และวิถีชุมชนดั้งเดิมลดลงไปด้วย ประชาชนในชุมชนจึงตระหนักร่วมกัน เพื่อให้มีการสืบสานและถ่ายทอดองค์ความรู้หัตถศิลป์ของชุมชนไปสู่ชุมชนภายนอก และนำมาเป็นกิจกรรมการท่องเที่ยวเชิงวัฒนธรรมชุมชน เพื่อเปิดโอกาสให้นักท่องเที่ยว ประชาชนทั่วไปได้เข้ามาศึกษา เรียนรู้วิถีชีวิต วัฒนธรรม พิพิธภัณฑสถานชุมชนพวกแต่้มรวมถึงมีสถาบันการศึกษา โรงเรียนที่นำนักเรียน นักศึกษา เข้ามาศึกษา เรียนรู้การทำงานหัตถศิลป์ของชุมชนอย่างต่อเนื่อง

นอกจากนี้ชุมชนพวกแต่้ม ได้รับการสนับสนุนจากภาครัฐ ภาคเอกชน สถาบันการศึกษา ในการส่งเสริมการท่องเที่ยวเชิงวัฒนธรรมชุมชนหัตถศิลป์ และพิพิธภัณฑสถานชุมชนพวกแต่้มอย่างต่อเนื่อง เช่น คณะสถาปัตยกรรมศาสตร์ มหาวิทยาลัยเชียงใหม่ มาดูแลในด้านการบูรณะอาคารและต่อเติมพิพิธภัณฑสถานใหม่ ในส่วนของนิทรรศการภายใน ได้รับความร่วมมือจากคณะทำงานเชียงใหม่เมืองหัตถกรรมสร้างสรรค์ (Chiang Mai City of Crafts and Folk Art Initiative Project) มาช่วยคัดสรรวัตถุจัดแสดง รวมทั้งเรียบเรียงเนื้อหาประกอบ ร่วมกับชาวชุมชนพวกแต่้ม ตลอดจนเข้าร่วมงานเทศกาลงานเชียงใหม่กราฟท์แฟร์ ที่มุ่งส่งเสริมเชียงใหม่เมืองสร้างสรรค์สาขาหัตถกรรมและศิลปะพื้นบ้าน เป็นต้น

#### (4) ชุมชนวัดศรีสุพรรณ

ประธานชุมชนวัดศรีสุพรรณ เป็นผู้ให้สัมภาษณ์และได้กล่าวถึง ความเป็นของชุมชน และการส่งเสริมการท่องเที่ยวในย่านเมืองเก่าไว้ว่า ชุมชนวัดศรีสุพรรณ ตั้งอยู่ในตำบลหายยา เขตเทศบาลนครเชียงใหม่ อำเภอเมือง จังหวัดเชียงใหม่ ตั้งอยู่ทางทิศใต้ของเมืองเชียงใหม่ ติดกับประตูเชียงใหม่ ในอดีตชุมชนวัดศรีสุพรรณอยู่ในชุมชนกลุ่มศิลปกรรมเครื่องเงิน เครื่องเงิน และการหล่อระฆัง หล่อพระพุทธรูป ถนนวัวลาย ถนนช่างหล่อ ใกล้กับวัดสำคัญ ๆ เช่น วัดหมื่นสาร วัดนันทาราม เป็นต้น ซึ่งวัดศรีสุพรรณเป็นวัดที่มีประวัติยาวนาน ปัจจุบันยังคงเหลือร่องรอยความเจริญรุ่งเรืองของพระพุทธศาสนาในชุมชนนี้พระครูพิทักษ์สุทธิคุณ เจ้าอาวาสวัดศรีสุพรรณ ผู้ริเริ่มและสร้างความเข้าใจให้คนในชุมชนตระหนักถึงความสำคัญในการอนุรักษ์ภูมิปัญญาท้องถิ่น พร้อมทั้งบรรดาสถาในชุมชนเข้ามารวมตัวกันเป็นกลุ่มหัตถศิลป์ล้านนาวัดศรีสุพรรณ หรือศูนย์สละสลึงหมู่ไทยโบราณล้านนาวัดศรีสุพรรณ โดยให้ สล่าเหล่านี้ เป็นผู้ถ่ายทอด ความรู้เชิงศิลป์ให้กับเด็กนักเรียนในโรงเรียนวัดศรีสุพรรณ ในรูปแบบของการศึกษา ตามอัธยาศัยรวมไปถึงพระสงฆ์ สามเณร คนรุ่นใหม่ในชุมชน และนักท่องเที่ยวที่แวะเวียนเข้ามา เมื่อคนในชุมชนเริ่มมองเห็นถึงคุณค่า หลายครอบครัวที่วางมือจากการทำเครื่องเงิน จึงเริ่มกลับทำเครื่องเงินอีกครั้ง หลายครอบครัวทำเป็นอาชีพหลัก ขณะอีกหลายครอบครัว แม้จะประกอบอาชีพอย่างอื่น แต่ก็ทำเป็นอาชีพเสริมนอกเวลางานประจำ สร้างรายได้เป็นอย่างดี ปัจจุบันเครื่องเงินของชุมชน ถือเป็นสินค้าทางวัฒนธรรมที่ได้รับรางวัลงานหัตถกรรมเครื่องเงินทั้งในระดับจังหวัดและระดับประเทศ

ด้านการส่งเสริมการท่องเที่ยววิถีชุมชนวัดศรีสุพรรณ ได้รับการสนับสนุนและส่งเสริมจากภาครัฐ เช่น เทศบาลนครเชียงใหม่ สำนักงานพัฒนาชุมชน สำนักงานจังหวัด สำนักงานท่องเที่ยวและกีฬาจังหวัดเชียงใหม่ รวมถึงภาคเอกชน สถานประกอบการในพื้นที่ ที่ร่วมกันพัฒนาศิลป วัฒนธรรมของชุมชนให้คงเดิม เช่น การสืบสานเครื่องเงิน จนได้รับการยอมรับว่า ชุมชนวัดศรีสุพรรณเป็นชุมชนต้นแบบที่ได้รับรางวัลการท่องเที่ยววิถีชีวิตชุมชนระดับประเทศ ซึ่งที่ผ่านมา ชุมชนได้มีการจัดงานท่องเที่ยววิถีชีวิตดั้งเดิม ชุมชนวัดศรีสุพรรณทุกปี มีการดำเนินโครงการท่องเที่ยววิถีชีวิตชุมชน หัตถกรรมเครื่องเงินวัดศรีสุพรรณ ซึ่งนักท่องเที่ยว สามารถเข้าร่วมทำกิจกรรมทั้งการเยี่ยมชมอุโบสถเงินหลังแรกของโลก การศึกษาสมาธิวิถีพุทธ ผ่านการทำเครื่องเงิน การเป็นศูนย์เรียนรู้แก่เด็กและเยาวชน ประชาชน และนักท่องเที่ยว ที่สามารถเข้ามาศึกษา เรียนรู้ ฝึกอบรมวิชาชีพการเป็นช่างสิบหมู่ (หมูช่างบุญโลหะ) เพื่อสืบสานสู่งานอาชีพ ในทุก ๆ ปี หากมีการจัดงานแสดงสินค้า หัตถกรรมฝีมือในระดับจังหวัดเชียงใหม่ จะมีช่างและกลุ่มวิสาหกิจชุมชนวัดศรีสุพรรณ เข้าร่วมแสดงสาธิตการดุนลายโลหะ และจำหน่ายเครื่องเงิน ตลอดจนชุมชนมีการจัดงานถนนคนเดินวัวลายทุกวันเสาร์ ที่มีการจำหน่ายสินค้าทางวัฒนธรรมของชุมชนวัดศรีสุพรรณ ร่วมกับชุมชนในพื้นที่เมืองเชียงใหม่ ทั้งการจำหน่ายอาหาร ขนมพื้นเมือง งานวัด ผลิตภัณฑ์เครื่องเงิน ผ้าทอ ฯลฯ

#### (5) ชุมชนวัดเชียงมั่น

ประธานชุมชนวัดเชียงมั่น เป็นผู้ให้สัมภาษณ์ และได้กล่าวสรุปถึงความเป็นมาของชุมชนและบทบาทของชุมชนในการส่งเสริมการท่องเที่ยวในย่านเมืองเก่าไว้ว่า ชุมชนเชียงมั่นเป็นชุมชนเก่าแก่ขนาดกลาง ตั้งอยู่บริเวณคูเมือง ตามประวัติศาสตร์ชุมชนเชียงมั่นเป็นที่ตั้งเมืองเชียงใหม่ ภายหลังเวียงกุมกามได้ล่มสลายลง พ่อขุนเม็งรายพระบรมกษัตริย์ของล้านนาได้ย้ายเมืองมาตั้งบริเวณวัดเชียงมั่น ชุมชนเชียงมั่น แต่เดิมไม่มีรูปแบบการปกครอง แต่ได้อาศัยวัดเชียงมั่นเป็นศูนย์รวมกิจกรรมทางสังคม และก่อกำเนิดวัฒนธรรม ทำให้ชุมชนเกิดความสามัคคีและเข้มแข็ง จวบจนถึงปี 2545 จึงได้มีการจัดตั้งชุมชนขึ้นภายใต้เขตการปกครองของเทศบาลนครเชียงใหม่

ด้านบทบาทของชุมชนในการส่งเสริมการท่องเที่ยวในเขตเมืองเก่าเชียงใหม่ ประธานชุมชนวัดเชียงมั่นให้ข้อมูลว่า เนื่องจากเป็นพื้นที่ต่อเนื่องในเขตเมืองเก่าเชียงใหม่ ทางชุมชนได้ร่วมกับชุมชนลำน้ำช้าง และชุมชนควรรคำม้าสามัคคีช่วยกันอนุรักษ์เก็บรักษา และขับเคลื่อนสู่การพัฒนาพื้นที่ ทั้งเพื่อการอยู่อาศัย และการทำธุรกิจด้านการท่องเที่ยว โดยเฉพาะกิจกรรมเพื่อธำรงรักษามรดกทางวัฒนธรรมของชุมชน ที่คนในชุมชนให้ความสนใจต้องการพัฒนาชุมชนตนเองให้มีความพร้อมในด้านการรองรับนักท่องเที่ยว การสร้างจุดที่น่าสนใจในพื้นที่การหยิบเอาตำนาน และองค์ความรู้ดั้งเดิมของชุมชนออกมาสร้างมูลค่า รวมไปถึงการปรับปรุงสภาพแวดล้อมของชุมชนให้ดียิ่งขึ้น และการพัฒนาการท่องเที่ยวที่จะเกิดขึ้นนั้น จะต้องควบคู่ไปกับการอนุรักษ์ วัฒนธรรม ประเพณีดั้งเดิมของชุมชน เนื่องจากชุมชนวัดเชียงมั่น มีวัดเป็นจุดศูนย์กลางในการทำกิจกรรมของชุมชนมาตั้งแต่ใน

อดีต จนปัจจุบันวัดเชียงมั่น เป็นวัดที่เก่าแก่ที่สุดในย่านเมืองเก่า นอกจากนี้วัดเชียงมั่นเป็นสถานที่รวบรวมโบราณวัตถุจำนวนมาก โดยภายในวัด เป็นที่ประดิษฐานพระพุทธรูปสำคัญของเชียงใหม่ คือ พระเสด็จมณี หรือพระแก้วขาว มีพระวิหารหลวงที่ถูกขึ้นเป็นโบราณสถานแห่งชาติ เป็นศิลปะแบบล้านนา ซึ่งระหว่างช่องหน้าต่างของวิหารหลังนี้มีภาพจิตรกรรมฝาผนัง เขียนสีทองบนพื้นแดง งามวิจิตร โดยบอกเล่าเรื่องราวการสร้างเมืองและวัดของพญามังราย ทั้งเวียงกุมกาม และเมืองเชียงใหม่ ซึ่งถือได้ว่าย่านชุมชนวัดเชียงมั่นนั้น ถือเป็นพื้นที่ทางวัฒนธรรมดั้งเดิมเป็นพื้นที่ที่มีนักท่องเที่ยวเข้ามาเยี่ยมชม สักการะพระเสด็จมณี หรือพระแก้วขาว รวมถึงศึกษา เรียนรู้ เยี่ยมชม พระวิหารหลวง วัตถุโบราณ จิตรกรรมฝาผนังจำนวนมาก และชุมชนก็ภาคภูมิใจ ที่สามารถสื่อสารเผยแพร่ให้บุคคลภายนอกได้รับรู้ถึงวัฒนธรรมของชุมชน อันเป็นการรักษาวัฒนธรรมที่ดั้งเดิมของชุมชน

นอกจากนี้ชุมชนวัดเชียงมั่น ยังได้ร่วมอนุรักษ์มรดกทางวัฒนธรรมและวิถีชีวิตของคนเวียงเก่า กับชุมชนในย่านเมืองเก่าได้แก่ ชุมชนล่ามช้าง ชุมชนพวกแต้ม ชุมชนบ้านปิง ชุมชนควรคำม้า สามัคคี ชุมชนพันอัน ชุมชนผ้าขาว ชุมชนทรายมูลเมือง ชุมชนหมื่นตุม ชุมชนช่างแต้ม เป็นต้น รวมถึงร่วมกับเครือข่ายภาคประชาชน เช่น ชมรมคนจ้างม่อฮักเจียงใหม่ จัดกิจกรรมทางวัฒนธรรมชุมชน เพื่อเป็นที่ท่องเที่ยวทางวัฒนธรรมเขตพื้นที่เมืองเก่าเชียงใหม่ คือ “กาดหมั่ว กาดเมือง” ซึ่งจะมีขึ้นในทุกเช้าวันอาทิตย์ (06.00 – 12.00 น.) บริเวณตลาดมิ่งเมือง (ตลาดสมเพชร) เป็นต้น

### นักวิชาการกับบทบาทในการส่งเสริมการท่องเที่ยวเชิงวัฒนธรรม

ผู้วิจัยได้ดำเนินการสัมภาษณ์นักวิชาและนักวิจัย ท่านแรกเป็นผู้ทรงคุณวุฒิ ด้านสถาปัตยกรรมล้านนา ศิลปินแห่งชาติ สาขาทัศนศิลป์ (สถาปัตยกรรมร่วมสมัย) และอีกหนึ่งท่านเป็นอาจารย์พิเศษ นักวิจัย สาขาสถาปัตยกรรม และคณะทำงานขับเคลื่อนเชียงใหม่สู่มรดกโลก จากผลการสัมภาษณ์นักวิชาการ ได้กล่าวถึงบทบาทในการส่งเสริมการท่องเที่ยวในเขตเมืองเก่าเชียงใหม่ไว้ว่า ทั้งสองท่านเป็นคนเชียงใหม่โดยกำเนิด ดังนั้นจึงรับรู้ถึงความเป็นเมืองวัฒนธรรมของเชียงใหม่ค่อนข้างลึกซึ้ง เพราะเติบโต และดำเนินชีวิตกับศิลปะ วัฒนธรรม ประเพณีของเมืองเชียงใหม่มายาวนาน โดยผู้ทรงคุณวุฒิ ด้านสถาปัตยกรรมล้านนา ศิลปินแห่งชาติ สาขาทัศนศิลป์ ได้มีบทบาทในการเป็นที่ปรึกษา ให้คำแนะนำแก่หน่วยงานรัฐ ภาคเอกชน องค์กรเครือข่ายในชุมชน เกี่ยวกับการออกแบบอาคารแบบล้านนาดั้งเดิม และล้านนาประยุกต์ ซึ่งท่านได้รับการยอมรับว่าเป็นผู้เชี่ยวชาญเชิงช่าง หรือ สล่าแบบโบราณล้านนา อีกท่านซึ่งมีบทบาทในฐานะอาจารย์พิเศษ นักวิจัย สาขาสถาปัตยกรรม และคณะทำงานขับเคลื่อนเชียงใหม่สู่มรดกโลก เป็นคนเชียงใหม่โดยกำเนิด โตและมองเห็นพร้อมทั้งเรียนรู้เชียงใหม่มาตั้งแต่จำความได้ มีความสนใจสิ่งรอบตัวที่เกี่ยวกับสถาปัตยกรรม ชุมชน ผู้คน และ เมือง อีกทั้งได้มีบทบาทในการทำงานในคณะทำงานขับเคลื่อน

เชียงใหม่สู่มรดกโลก ที่เกิดจากความร่วมมือของกลุ่มนักวิชาการ นักประวัติศาสตร์ นักโบราณคดี สถาปนิกผังเมือง และนักกิจกรรมเพื่อสังคม รวมถึงสถาบันการศึกษา เครือข่ายชุมชนและภาคประชาชน รวมถึงเครือข่ายพิพิธภัณฑสถานกลางเวียงเชียงใหม่ เทศบาลนครเชียงใหม่ และอุทยานแห่งชาติดอยสุเทพ-ปุย

สรุปผลการศึกษาจากการสัมภาษณ์เชิงลึก บทบาทและภารกิจในการส่งเสริมการท่องเที่ยวเชิงวัฒนธรรมในเขตเมืองเก่าเชียงใหม่ พบว่า ภาครัฐระดับพื้นที่ คือ เทศบาลนครเชียงใหม่ เป็นหน่วยงานภาครัฐหลักในระดับพื้นที่ มีบทบาทและหน้าที่สำคัญในการบริหารจัดการแหล่งท่องเที่ยวเชิงวัฒนธรรมในเขตเมืองเก่าเชียงใหม่ โดยให้การสนับสนุนให้มีการจัดองค์ความรู้ทางวัฒนธรรม สืบสานภูมิปัญญา/อัตลักษณ์ท้องถิ่นทางประวัติศาสตร์ ศิลปกรรม วัฒนธรรม ประเพณี ความคิดความเชื่อ รวมถึงวิถีชีวิต เช่น การจัดตั้งพิพิธภัณฑสถานพื้นถิ่นล้านนา หอประวัติศาสตร์เมืองเชียงใหม่ ส่งเสริมสนับสนุนให้มีการออกแบบหรือก่อสร้างทางสถาปัตยกรรมต่าง ๆ ให้คงเอกลักษณ์ทางด้านศิลปวัฒนธรรมล้านนา โดยการประกาศใช้เทศบัญญัติ เรื่อง กำหนดบริเวณห้ามก่อสร้าง ตัดแปลง หรือเปลี่ยนแปลงการใช้อาคารบางชนิดหรือบางประเภทในท้องที่ตำบลศรีภูมิ ตำบลสุเทพ ตำบลช้างม่อย ตำบลพระสิงห์ ตำบลช้างคลานและตำบลหายยา ในเขตเทศบาลนครเชียงใหม่ จังหวัดเชียงใหม่ พ.ศ. 2557 ตลอดจนการสนับสนุนการเชื่อมโยงแหล่งท่องเที่ยว แหล่งแลกเปลี่ยนการเรียนรู้ ภูมิปัญญาท้องถิ่น โดยกระตุ้นให้ชุมชนในท้องถิ่นเป็นผู้ถ่ายทอดองค์ความรู้ เพื่อให้เกิดความภาคภูมิใจ และการมีส่วนร่วมในการถ่ายทอดภูมิปัญญาท้องถิ่นของเชียงใหม่ต่อไป เช่น งานส่งเสริมหัตถกรรมเครื่องเงินวัดศรีสุพรรณ - วัวลาย เป็นศูนย์กลางเรียนรู้ศิลปวัฒนธรรม ภูมิปัญญาท้องถิ่นหัตถกรรมช่างหล่อ และหัตถกรรมเครื่องเงิน การจัดกิจกรรมถนนคนเดินวันอาทิตย์ เป็นต้น แต่ขณะเดียวกัน การบริหารจัดการแหล่งท่องเที่ยวเชิงวัฒนธรรมในเขตเมืองเก่าเชียงใหม่ภายใต้บทบาทและหน้าที่ของเทศบาลนครเชียงใหม่ ยังคงมีปัญหาและข้อจำกัด องค์ความรู้การบริหารจัดการแหล่งโบราณสถาน โดยเฉพาะโบราณสถานที่ขึ้นทะเบียนกับกรมศิลปากร และการให้ความสำคัญของผู้บริหารท้องถิ่นที่ยังขาดการผลักดันและส่งเสริมให้มีการพัฒนาแหล่งท่องเที่ยวเชิงวัฒนธรรมอย่างต่อเนื่อง ขณะที่สำนักงานที่ว่าการอำเภอเมืองเชียงใหม่ บทบาทและภารกิจในการส่งเสริมการท่องเที่ยวเชิงสร้างสรรค์ในเขตเมืองเก่าเชียงใหม่ นั้น จะเป็นเฉพาะงานบริหารและงานปกครองท้องที่เป็นหลัก ประกอบกับไม่มีฝ่ายงาน และเจ้าหน้าที่ด้านวัฒนธรรมหรือส่งเสริมการท่องเที่ยว ดังนั้นจึงมีบทบาทในด้านการร่วมประสานความร่วมมือกับองค์กรปกครองส่วนท้องถิ่นที่รับผิดชอบในพื้นที่ ได้แก่ องค์กรบริหารส่วนจังหวัด และเทศบาล ในการดำเนินกิจกรรมต่าง ๆ ตามที่ได้รับการร้องขอมา

หน่วยงานภาครัฐระดับจังหวัดกับบทบาทในการส่งเสริมการท่องเที่ยวเชิงวัฒนธรรมในเขตเมืองเก่าเชียงใหม่ พบว่าสำนักงานวัฒนธรรมจังหวัดเชียงใหม่ และสำนักงานสภาวัฒนธรรมจังหวัดเชียงใหม่ มีบทบาทและหน้าที่ที่สอดคล้องกันคือ ส่งเสริมและพัฒนาการมีส่วนร่วมของทุกภาคส่วนใน

ด้านศิลปะ ศาสนา และวัฒนธรรม ครอบคลุมในมิติของประเพณีท้องถิ่น อาหารพื้นเมือง เช่น การจัดงานมหกรรมไม้ดอกไม้ประดับ ประเพณีเข้าอินทขิล ประเพณียี่เป็ง งานประเพณีสระสี่เหลี่ยมเมืองเชียงใหม่ กิจกรรมการให้ความรู้เกี่ยวกับเมืองเก่าเชียงใหม่ผ่านพิพิธภัณฑ์กลางเวียง การจัดกิจกรรมถนนคนเดินเชียงใหม่ เป็นต้น การส่งเสริมสินค้าทางวัฒนธรรม เช่น เครื่องเงินวัวลาย เป็นต้น แต่ขณะเดียวกันสำนักงานวัฒนธรรมจังหวัดเชียงใหม่ และสำนักงานสภาวัฒนธรรมจังหวัดเชียงใหม่ ยังคงมีมุมมองว่า เป็นเพียงหน่วยงานระดับจังหวัดที่นำนโยบายมาปฏิบัติ การกำหนดนโยบายจากส่วนกลางยังคงมุ่งเน้นทางด้านเศรษฐกิจเป็นตัวนำ ส่งผลให้ภารกิจกรมท่องเที่ยวเชิงวัฒนธรรม ผิดเพี้ยนไปจากเดิมเช่น การจัดกิจกรรมมักจะจ้างบริษัทเอกชน ซึ่งจะเน้นความอลังการ สวยงาม รูปแบบ แสงสี เสียง ค่อนข้างเยอะทำให้ขาดวิถีวัฒนธรรมเดิม ๆ เช่น การแต่งกาย ตลอดจนการมีส่วนร่วมของชุมชนท้องถิ่นในการนำเสนอกิจกรรมทางวัฒนธรรมประเพณี เป็นต้น ขณะที่ด้านสำนักงานการท่องเที่ยวและกีฬาจังหวัดเชียงใหม่ มีบทบาทและหน้าที่ที่สำคัญคือ การส่งเสริมการท่องเที่ยวในชุมชน เช่น การจัดกิจกรรมส่งเสริมการท่องเที่ยววิถีชีวิตดั้งเดิมของชุมชนวัดศรีสุพรรณ-วัวลาย เป็นต้น รวมถึงเป็นหน่วยงานร่วมสนับสนุนการจัดงานเทศกาลลอยกระทง เทศกาลสงกรานต์ มหกรรมไม้ดอกไม้ประดับ จัดตั้งจุดบริการนักท่องเที่ยว เพื่ออำนวยความสะดวกและดูแลด้านความปลอดภัยให้กับนักท่องเที่ยว ณ ลานประตูท่าแพ เป็นต้น นอกจากนี้สำนักงานการท่องเที่ยวและกีฬาจังหวัดเชียงใหม่ มีมุมมองว่า สถานะของหน่วยงานที่มีภารกิจและบทบาทเฉพาะด้านคือ เป็นหน่วยงานสนับสนุน จึงทำให้ไม่สามารถเข้าไปบริหารจัดการแหล่งท่องเที่ยวในเขตเมืองเก่าเชียงใหม่ได้ ประกอบกับไม่มีกฎหมายและข้อระเบียบเป็นของตนเอง จึงไม่สามารถบังคับใช้กฎหมายได้ ตลอดจนแหล่งท่องเที่ยวในเขตเมืองเก่าเชียงใหม่ อยู่ในความรับผิดชอบของกระทรวงมหาดไทย กระทรวงวัฒนธรรม กระทรวงทรัพยากรธรรมชาติและสิ่งแวดล้อม เป็นต้น

สำหรับภาครัฐระดับภูมิภาคกับบทบาทในการส่งเสริมการท่องเที่ยวเชิงวัฒนธรรมพบว่า ยังคงมีบทบาทและหน้าที่เฉพาะด้านเท่านั้น โดยเฉพาะสำนักศิลปากรที่ 7 เชียงใหม่ ซึ่งมีบทบาทและหน้าที่กำกับ ดูแล ให้คำปรึกษา และสนับสนุนการปฏิบัติงานของหน่วยงานในเขตพื้นที่รับผิดชอบให้เป็นไปตามกฎหมายว่าด้วยโบราณสถาน โบราณวัตถุ ศิลปวัตถุ และพิพิธภัณฑสถานแห่งชาติ ไม่มีบทบาทในเรื่องการท่องเที่ยว หากแต่ว่าจะเป็นหน่วยงานที่มีบทบาทและหน้าที่ในการบริหารจัดการ ดูแลอนุรักษ์โบราณสถาน โบราณวัตถุ แหล่งโบราณคดี ในด้านการแต่ง บูรณะโบราณสถาน สืบวิจัยศึกษา เอกสารโบราณ พวกตำนาน พงศาวดาร เป็นต้น ซึ่งในด้านข้อจำกัด อุปสรรคในการส่งเสริมการท่องเที่ยวเชิงวัฒนธรรม ในเขตเมืองเก่าเชียงใหม่ สำนักงานศิลปากรที่ 7 เห็นว่า ผู้บริหารหน่วยงานรัฐให้ความสำคัญต่อการบริหารจัดการดูแลแหล่งโบราณแตกต่างกัน ทั้งการผลักดันส่งเสริมกิจกรรมที่เกี่ยวข้อง การพัฒนาและปรับปรุงให้เหมาะสมต่อการคงคุณค่าของโบราณสถาน เป็นต้น สำหรับการท่องเที่ยวแห่งประเทศไทย (ททท.) สำนักงานเชียงใหม่ พบว่ามีบทบาทและภารกิจในด้าน

การส่งเสริมการท่องเที่ยวและอุตสาหกรรมท่องเที่ยว เช่น การจัดกิจกรรมทางวัฒนธรรม ประเพณีในเขตเมืองเก่าเชียงใหม่ ประเพณีสงกรานต์ ลอยกระทง มหกรรมไม้ดอกไม้ประดับ มีประชาสัมพันธ์การท่องเที่ยวในเขตเมืองเก่าเชียงใหม่ จัดทำคู่มือท่องเที่ยวเมืองเก่าเชียงใหม่ เป็น ขณะเดียวกันการดำเนินงานส่งเสริมการท่องเที่ยวเชิงวัฒนธรรมในเขตเมืองเก่าเชียงใหม่ การท่องเที่ยวแห่งประเทศไทย (ททท.) สำนักงานเชียงใหม่ ยังคงมีข้อจำกัดในด้านนโยบาย ที่กำหนดจากส่วนกลาง มุ่งเน้นด้านเศรษฐกิจและภาพรวมของการท่องเที่ยวเป็นหลัก จึงส่งผลให้หน่วยงานส่วนภูมิภาค ไม่มีความคล่องตัวในการจัดสรรงบประมาณสนับสนุนกิจกรรม โครงการด้านการท่องเที่ยวเชิงวัฒนธรรมอย่างเต็มที่

ภาคเอกชนกับบทบาทในการส่งเสริมการท่องเที่ยวเชิงวัฒนธรรมพบว่า บทบาทและหน้าที่ส่วนใหญ่จะมุ่งเน้นไปในการส่งเสริมธุรกิจ กิจกรรมต่าง ๆ ในภาคเอกชน ขณะที่ด้านการส่งเสริมการท่องเที่ยวเชิงวัฒนธรรมนั้น จะเป็นในส่วนของ การให้ความร่วมมือและสนับสนุนการดำเนินกิจกรรม โครงการที่เกี่ยวข้องร่วมกับภาครัฐ ภาคเอกชนอื่น ๆ ในจังหวัดเชียงใหม่ ร่วมผลักดันส่งเสริม และสนับสนุนกิจกรรมการท่องเที่ยว ได้แก่ การจัดงานมหกรรมไม้ดอกไม้ประดับ การจัดงานแสดงสินค้าทางวัฒนธรรม (Lanna expo) เป็นงานแสดงระดับจังหวัด ซึ่งภายในงานมีสินค้าของชุมชนในย่านเมืองเก่าเข้าร่วม เช่น เครื่องเงินวัวลาย เป็นต้น

เครือข่ายภาคประชาชนและผู้นำชุมชนกับบทบาทในการส่งเสริมการท่องเที่ยวเชิงวัฒนธรรมในเขตเมืองเก่าเชียงใหม่พบว่า ชุมชนในพื้นที่ที่มีความตระหนักและเห็นความสำคัญของการจัดการท่องเที่ยวเชิงวัฒนธรรม ที่ให้ความสำคัญกับการพัฒนาที่คงคุณค่าทางประวัติศาสตร์ วัฒนธรรม ประเพณี รวมถึงวิถีชุมชนดั้งเดิมมากยิ่งขึ้นในปัจจุบัน เนื่องด้วยกระแสการท่องเที่ยวที่มุ่งเน้นสร้างรายได้ ระบบเศรษฐกิจมากเกินไป กิจกรรมการท่องเที่ยวถูกนำเสนอเป็นสินค้าการท่องเที่ยวที่ผิดเพี้ยนไปจากความเป็นมาในอดีตมาก ส่งผลกระทบต่อชุมชน เช่น การปล่อยโคม เป็นต้น นอกจากนี้ชุมชนในเขตเมืองเก่าเชียงใหม่ มีการรวมกลุ่มเป็นเครือข่ายชุมชนเมืองรักษ์เชียงใหม่ เพื่อร่วมกันทำกิจกรรมต่าง ๆ ทั้งการพัฒนาชุมชน จัดกิจกรรมทางวัฒนธรรมประเพณี เช่น งานประเพณียอสรวย ไหว้สา ผญามังราย งานยี่เป็ง งานปีใหม่เมือง เป็นต้น จวบจนปัจจุบัน ปี 2563 มีสมาชิกชุมชนที่ครอบคลุม ทั้ง 4 แขวง ได้แก่ แขวงกาวีละ แขวงเม็งราย แขวงนครพิงค์ และแขวงศรีวิชัย จำนวน 97 ชุมชน ตลอดจนในเขตเมืองเก่าเชียงใหม่ มีชุมชนที่มีการจัดตั้งศูนย์เรียนรู้ทางด้านศิลปวัฒนธรรม ประเพณี วิถีชุมชนที่เปิดโอกาสให้นักท่องเที่ยวได้เข้ามาศึกษา เรียนรู้ ท่องเที่ยว เยี่ยมชม และร่วมทำกิจกรรมกับชุมชนได้แก่ ชุมชนวัดพวกแต้ม เป็นชุมชนที่มีชื่อในเรื่องงานหัตถกรรมฝีมือหรืองานคร่ำตอง และมีพิพิธภัณฑ์ชุมชนพวกแต้ม จัดแสดงงานหัตถศิลป์ ได้แก่ ครัวตอง นิทรรศการตีกลองซุม จัดแสดงหีบธรรม ปี่บสา และโบราณวัตถุที่พบภายในวัดพวกแต้ม เป็นต้น ชุมชนวัดศรีสุพรรณ เป็นชุมชนกลุ่มศิลปกรรมเครื่องเงิน เครื่องเงิน และการหล่อระฆัง มีศูนย์สล่าสิบหมู่

ไทยโบราณล้านนาวัดศรีสุพรรณ ชุมชนวัดเชียงมั่น เป็นชุมชนที่สามารถประสานความร่วมมือกับชุมชนใกล้เคียง ได้แก่ ชุมชนท่าช้าง ชุมชนพวงแฉล้ม ชุมชนบ้านปิง ชุมชนควรคำม้าสามัคคี ชุมชนพันอ้น ชุมชนผ้าขาว ชุมชนทรายมูลเมือง ชุมชนหมื่นตุม ชุมชนช่างแฉล้ม เพื่อร่วมกันพัฒนาชุมชนและจัดการดูแลการท่องเที่ยวเชิงวัฒนธรรมในชุมชนร่วมกัน รวมถึงร่วมกับเครือข่ายภาคประชาชน เช่น ชมรมคนจ้างม่อฮักเจียงใหม่ จัดกิจกรรมทางวัฒนธรรมชุมชน เช่น กิจกรรมกาตหมั่ว กาตเมือง เป็นต้น นอกจากนี้ บทบาทในการส่งเสริมการท่องเที่ยวเชิงวัฒนธรรมของนักวิชาการ พบว่ามีบทบาทค่อนข้างจำกัด เฉพาะในด้านการสนับสนุนข้อมูลในเชิงวิชาการเท่านั้น เช่น เป็นที่ปรึกษาให้คำแนะนำแก่หน่วยงานรัฐ ภาคเอกชน องค์กรเครือข่ายในชุมชน เกี่ยวกับการออกแบบอาคารแบบล้านนาดั้งเดิม ล้านนาประยุกต์ ร่วมเป็นคณะทำงานขับเคลื่อนเชียงใหม่สู่มรดกโลก เป็นต้น

## 1.2 ศักยภาพของทรัพยากรการท่องเที่ยวเชิงวัฒนธรรมในเขตเมืองเก่าเชียงใหม่

ศักยภาพของทรัพยากรการท่องเที่ยวเชิงวัฒนธรรมในเขตเมืองเก่าเชียงใหม่ ประกอบด้วย 4 ด้าน ได้แก่ 1) ด้านคุณค่าของแหล่งท่องเที่ยว 2) ด้านการจัดกิจกรรมและประสบการณ์การท่องเที่ยว 3) ด้านการมีส่วนร่วมของชุมชน และ 4) การบริหารจัดการพื้นที่ เพื่อการรองรับการท่องเที่ยว ประเมินโดยหน่วยงานภาครัฐ ภาคเอกชน เครือข่ายภาคีภาคประชาชน ผู้นำชุมชน และนักวิชาการ ดังนี้

### (1) ด้านคุณค่าของแหล่งท่องเที่ยว

ศักยภาพของทรัพยากรการท่องเที่ยวเชิงวัฒนธรรมในเขตเมืองเก่าเชียงใหม่ ในด้านคุณค่าของแหล่งท่องเที่ยว ประกอบด้วย 5 องค์ประกอบ ได้แก่ 1) ความดึงดูดใจของแหล่งท่องเที่ยว 2) ความเป็นเอกลักษณ์เฉพาะตัวของแหล่งท่องเที่ยว 3) ความเป็นอารยธรรมเก่าแก่ทางด้านประวัติศาสตร์ 4) ความหลากหลายของแหล่งท่องเที่ยวด้านศิลปวัฒนธรรม ประเพณี และ 5) การรักษาเอกลักษณ์ของวิถีชุมชน ภูมิปัญญา จากผลการสัมภาษณ์กลุ่มตัวอย่างทั้ง 4 กลุ่ม ได้แก่ ภาครัฐ ภาคเอกชน เครือข่ายภาคีภาคประชาชน/ผู้นำชุมชน และนักวิชาการ พบดังนี้

#### 1.1 ความดึงดูดใจของแหล่งท่องเที่ยว

ในทัศนะของภาครัฐ ส่วนใหญ่มีความคิดเห็นที่สอดคล้องกันคือ จังหวัดเชียงใหม่ เป็นเมืองหลวงแห่งล้านนาในอดีต มีการพัฒนาอย่างต่อเนื่อง ถึงปัจจุบันมากกว่า 700 ปี ดังนั้นจึงทำให้จังหวัดเชียงใหม่สะสมทุนทางวัฒนธรรมมาอย่างต่อเนื่อง ส่งผลให้ความเป็นเมืองเก่าเชียงใหม่ในปัจจุบันยังคงอยู่ ถึงแม้ว่าจะไม่สมบูรณ์ก็ตาม แต่สามารถสัมผัสได้จากสถาปัตยกรรม ร่องรอยโบราณสถาน งานประเพณี วิถีชีวิตของชาวบ้าน มีตลาดและย่านชุมชนรอบเขตเมืองเก่า ได้แก่ ตลาดมิ่งเมือง ตลาดประตูเชียงใหม่ ตลาดช่างเผือก ประตูเมือง แจ่งเมือง ยังคงปรากฏให้เห็น ประชาชนคนเมืองเชียงใหม่ มีภาษาพูด อาหารที่บ่งบอกถึงคนเมืองเชียงใหม่ และที่สำคัญคือความเป็นมิตรของคน



ในพื้นที่ ที่ถือว่าเป็นจุดเด่นของเขตเมืองเก่าที่สามารถดึงดูดนักท่องเที่ยวเข้ามาท่องเที่ยวในย่านเมืองเก่าได้เป็นอย่างดี

ภาคเอกชน มีความคิดเห็นว่า พื้นที่เขตเมืองเก่าเชียงใหม่ ยังคงมีหลักฐานร่องรอยและหลายแห่งยังคงสภาพการใช้งาน สถานที่เหล่านี้กระจายอยู่ทั่วไปในย่านเมืองเก่า ซึ่งเป็นจุดเด่นสำคัญของเมืองเก่าเชียงใหม่ ว่าเป็นเมืองที่ยังปรากฏหลักฐานให้เห็นชัดเจนจากโบราณวัตถุ ศิลปวัตถุ และการทำกิจกรรมทางวัฒนธรรมประเพณีต่าง ๆ ของประชาชนในย่านเมืองเก่า ยังคงจัดต่อเนื่อง เช่น งานประเพณียี่เป็ง ที่ยังคงมีเสน่ห์แก่ผู้เยี่ยมชมอยู่เสมอ แม้ว่าปัจจุบันจะเกิดความเปลี่ยนแปลงอย่างรวดเร็วก็ตาม แต่หลาย ๆ ภาคส่วนที่เกี่ยวข้องยังคงมุ่งสืบสานและอนุรักษ์ ให้เป็นไปและสอดคล้องกับบริบทของเมือง

เครือข่ายภาคีภาคประชาชนและผู้นำชุมชน มีความคิดเห็นว่า แหล่งท่องเที่ยวในเขตเมืองเก่าเชียงใหม่มีความโดดเด่นมีศักยภาพที่สูง ทั้งความเป็นวัฒนธรรม เอกลักษณ์ อัตลักษณ์ อาหาร การกิน กิจกรรมน้ำใจของคนเชียงใหม่ แต่สิ่งที่ต้องป้องกันดูแลเพิ่มเติม คือ ถ้าไม่มีกติกาควบคุมก็จะเกิดการสูญหายไป มีการนำเสนอขายสินค้า/บริการทางการท่องเที่ยว ที่มุ่งผลกำไร จนเกินไป และละเลยรากเหง้าของวัฒนธรรมประเพณีที่ชัดเจน เช่น การปล่อยโคมไฟ ในประเพณียี่เป็ง ซึ่งในอดีตคนเมืองเชียงใหม่ไม่เคยปฏิบัติกัน แต่เมื่อกระแสการท่องเที่ยวเข้ามา ไม่ว่าจะเป็นภาครัฐ ภาคเอกชน ธุรกิจต่าง ๆ นำไปประชาสัมพันธ์สร้างจุดขาย ว่าเป็นประเพณี วัฒนธรรมของเมืองเชียงใหม่ ทำให้บุคคลภายนอก นักท่องเที่ยว รับรู้ถึงวัฒนธรรมที่ผิดไป อีกทั้งการจัดกิจกรรมการปล่อยโคมไฟ ในประเพณียี่เป็ง ยังสร้างผลกระทบต่อคนเมืองเชียงใหม่อย่างมาก เพราะโคมไฟที่ปล่อยไป ตกลงมา บ้านเรือนในย่านเมืองเก่าบ่อยครั้ง โดยความต้องการของชุมชนย่านเมืองเก่า มุ่งหวังว่า นักท่องเที่ยวควรได้รับรู้ข้อเท็จจริงว่า ดั้งเดิมแล้ว วิถีชีวิต ศิลปะ วัฒนธรรม และประเพณีของเมืองเก่าจริง ๆ แล้วคืออะไร

สำหรับในทัศนะของนักวิชาการ ได้ให้ข้อคิดเห็นว่า แหล่งท่องเที่ยวในเขตเมืองเก่าเชียงใหม่ นั้นถือว่ามีคุณค่าโดดเด่นและสามารถดึงดูดนักท่องเที่ยวได้เป็นอย่างดี เนื่องด้วยเขตเมืองเก่านั้นรวบรวมไปด้วย วัดที่มีประวัติศาสตร์มายาวนาน มีความงดงามทางด้านสถาปัตยกรรม ศิลปกรรม และทัศนศิลป์ที่มีความเป็นเอกลักษณ์

### 1.2 ความเป็นเอกลักษณ์เฉพาะตัวของแหล่งท่องเที่ยว

ในทัศนะของภาครัฐ ส่วนใหญ่มีความคิดเห็นที่สอดคล้องกันคือ เขตพื้นที่เมืองเก่าเชียงใหม่ เป็นเมืองที่มีคุณค่าในระดับศูนย์กลางทางศิลปะ วัฒนธรรม งานฝีมือ ช่าง สถาปัตยกรรม วิถีชีวิต และความเชื่อต่างๆ ของล้านนา เชียงใหม่เองนับว่าเป็นเมืองประวัติศาสตร์ที่ยังมีชีวิตอยู่ (living historic city) เพราะไม่ได้หยุดนิ่งหรือไม่มีผู้คนอาศัยอยู่ ทำให้พลวัตการเติบโตเปลี่ยนแปลงของเมืองมีให้เห็นกันอยู่เสมอ ๆ และส่งผลต่อความสำคัญทางประวัติศาสตร์ทั้งในแง่ของการสร้าง

เมือง ระบบเทคนิคโบราณในการจัดการเมืองและระบบธรรมชาติต่าง ๆ ที่สั่งสมต่อยอดจนเป็นรากวัฒนธรรมล้านนาที่มีเชียงใหม่เป็นศูนย์กลาง มีความสำคัญในระดับภูมิภาคและถือว่าสำคัญในระดับโลกก็ว่าได้ นอกจากนี้พื้นที่เมืองเก่าเชียงใหม่ เป็นจุดภูมิศาสตร์ที่ตั้งเมืองหลวงแห่งล้านนา 700 กว่าปี ที่ปัจจุบันเห็นได้จากประตูเมือง โบราณสถาน วัดต่าง ๆ ที่มีเอกสารเป็นหลักฐานที่บ่งบอกถึงอายุ และประวัติความเป็นมาอย่างชัดเจน

ภาคเอกชน มีความคิดเห็นว่า ในส่วนของอัตลักษณ์และเอกลักษณ์ที่โดดเด่นภาพรวมยังคงมีเอกลักษณ์ความเป็นล้านนาอยู่ ยังมีจุดขายของตัวเองอยู่กลืนอายของเมืองเก่า เช่น ประตูเมืองเก่า ซึ่งเขตภายในพื้นที่ประตูเมืองนั้น มีวัดเก่า โบราณสถานจัดตั้งอยู่เป็นจำนวนมาก ประเพณีที่ดั้งเดิมต่าง ๆ ในย่านเมืองเก่ายังคงสานต่อจวบจนถึงปัจจุบัน ทั้งประเพณียี่เป็ง ประเพณีสงกรานต์ เป็นต้น

เครือข่ายภาคีภาคประชาชนและผู้นำชุมชน มีความคิดเห็นว่า ความเป็นเอกลักษณ์เฉพาะตัวของเขตพื้นที่เมืองเก่าเชียงใหม่คือ การเป็นเมืองเก่าที่มีชีวิต คือปัจจุบันเขตพื้นที่เมืองเก่าเชียงใหม่ ประชาชนยังคงอาศัย และมีวิถีชีวิต ประเพณี วัฒนธรรมที่ผูกพันกับวัด โบราณสถาน เช่น ประเพณีบูชาเสาอินทขิล หรือประเพณีใส่ขันดอก พิธีสืบชะตาเมือง เพื่อความเป็นสิริมงคลของชาวเมือง และยังถือว่าพิธีสืบชะตาเมืองเป็นประเพณีเก่าแก่ที่ชาวเชียงใหม่ กระทำสืบทอดกันมาช้านานความเชื่อแต่โบราณ ว่าการเกิดเมืองหรือการสร้างเมืองนั้น จะสร้างตามฤกษ์ยามและกำหนดสถานที่มงคลต่าง ๆ ไว้ ซึ่งในอดีตนั้นได้กำหนดสถานที่มงคลไว้คือ ประตูเมือง แจ่งเมือง และบริเวณกลางเมืองหรือสะดือเมือง

นักวิชาการ ได้ให้ข้อคิดเห็นต่อความเป็นเอกลักษณ์เฉพาะตัวของแหล่งท่องเที่ยว ไว้ว่า แหล่งท่องเที่ยวในเขตเมืองเก่าเชียงใหม่ อาจจะมีหมายรวมถึงบริเวณโดยรอบ แนวกำแพงเมือง จะเห็นได้ว่า การวางผังเมืองที่เป็นเอกลักษณ์ของเมืองเชียงใหม่ นั้น ส่งผลที่ดีมากในด้านการท่องเที่ยวเนื่องด้วยไม่ว่าจะเป็นคูเมือง แนวกำแพงเมือง รวมถึงประตูเมืองต่าง ๆ นั้นล้วนเป็นสิ่งที่โดดเด่น ประกอบทั้งเขตเมืองเก่ามีวัดที่มีความงาม วางตัวตามจุดต่าง ๆ ของเมืองอย่างมากมายและโดยแต่ละสถานที่ก็มีประวัติความเป็นมาลักษณะทางสถาปัตยกรรมที่แตกต่างกันไป เหล่านี้ล้วนเป็นจุดที่แหล่งท่องเที่ยวในเขตเมืองเก่าเชียงใหม่มีเอกลักษณ์เฉพาะตัวของเมืองเชียงใหม่

### 1.3 ความเป็นอารยธรรมเก่าแก่ทางด้านประวัติศาสตร์

ในทัศนะของภาครัฐ ส่วนใหญ่มีความคิดเห็นที่สอดคล้องกันคือ ความเป็นอารยธรรมเก่าแก่ทางด้านประวัติศาสตร์ของเขตพื้นที่เมืองเก่าเชียงใหม่ในปัจจุบันนั้น จะเห็นได้จากวัด โบราณสถานที่ยังหลงเหลือร่องรอยให้ศึกษาเรียนรู้อยู่ แจ่งทั้ง 4 แจ่ง (แจ่งศรีภูมิ แจ่งกะ แจ่งกู่เฮือง แจ่งหัวริน) ประตูเมือง 5 ประตู (ประตูช้างเผือก ประตูท่าแพ ประตูเชียงใหม่ ประตูแสนปรุง และประตูสวนดอก) นอกจากนี้โบราณวัตถุที่กรมศิลปากรไปศึกษา ขุดค้น ขุดแต่ง แล้วนำมาแสดงในพิพิธภัณฑ์มีภาพถ่ายเก่า แผนที่เก่า โบราณวัตถุต่าง ๆ ที่ค้นพบและบ่งบอกถึงอารยธรรมเก่าแก่ของ

เมืองเชียงใหม่ได้เป็นอย่างดี ซึ่งปัจจุบันนักท่องเที่ยว ประชากรเข้าไปศึกษาหาความรู้ได้ที่หอสมุดแห่งชาติ ราชมังคลาภิเษก (ประตูสวนดอก)

ภาคเอกชน มีความคิดเห็นว่า คุณค่าทางประวัติศาสตร์ของเมืองเก่าเชียงใหม่ยังมีเรื่องราวที่ปรากฏให้ได้ศึกษาเรียนรู้อย่างหลากหลาย นักท่องเที่ยวยังรู้สึกว่ายากมาเที่ยวได้ ยากศึกษาเกี่ยวกับอารยธรรมล้านนา มีกำแพงเมือง คูเมืองรูปทรงสี่เหลี่ยม โบราณสถานต่าง ๆ เช่น วัดวิหาร อาคารอนุรักษ์ พิพิธภัณฑสถานในย่านเมืองเก่า ที่จัดแสดงนิทรรศกาลความเป็นมาของเมืองเชียงใหม่ได้อย่างชัดเจน

เครือข่ายภาคีภาคประชาชนและผู้นำชุมชน มีความคิดเห็นว่าคุณค่าทางประวัติศาสตร์ของแหล่งท่องเที่ยวในเขตเมืองเก่าเชียงใหม่มีมากมายทั้ง โบราณสถานต่าง ๆ ที่ถูกห้อมล้อมด้วยคูเมืองโบราณ ที่มีตำนาน ที่ถึงแม้กาลเวลาจะผ่านไปและมีการบูรณปฏิสังขรณ์ในบางช่วงเวลา อาจลบคุณค่าหรือเปลี่ยนรูปแบบจากดั้งเดิมของพื้นที่ไปบ้าง แต่สิ่งปลูกสร้างที่เป็นหลักฐานทางประวัติศาสตร์ก็ยังคงอยู่ และนี่คือเครื่องบ่งบอกรากเหง้าของเมืองที่เต็มไปด้วยศิลปวัฒนธรรมได้ดี

ด้านนักวิชาการ มีความเห็นว่า แหล่งท่องเที่ยวในเขตเมืองเก่าเกือบทั้งหมดนั้นเป็นสิ่งที่ผลิตมาจากลักษณะการใช้งานเมืองเชียงใหม่ที่ส่งต่อมาจากคนรุ่นก่อน ดังนั้นหลาย ๆ แหล่งท่องเที่ยวจึงมีจุดเด่นและมีคุณค่าทางประวัติศาสตร์ที่มีความแตกต่างกัน แต่หากจะมองในทางด้านแหล่งท่องเที่ยวที่มีความโดดเด่น เช่น วัดพระสิงห์ วัดเจดีย์หลวง วัดพันเตา คุ่มเจ้าบุรีรัตน์มหาอินทร์ อนุสาวรีย์สามกษัตริย์ นั้นเป็นแหล่งท่องเที่ยวที่โดดเด่นทั้งทางด้านความงามและทางด้านประวัติศาสตร์ของเมืองเชียงใหม่ที่มีการซ้อนทับของประวัติศาสตร์หลาย ๆ ช่วงยุค

#### 1.4 ความหลากหลายของแหล่งท่องเที่ยวด้านศิลปวัฒนธรรม ประเพณี

ในทัศนะของภาครัฐ ส่วนใหญ่มีความคิดเห็นที่สอดคล้องกันคือ ในเขตเมืองเก่าเชียงใหม่ ถือได้ว่ามีความหลากหลายของแหล่งท่องเที่ยวด้านศิลปวัฒนธรรม ประเพณี ทั้งมีประตูเมืองแจ่งเมืองที่ปรากฏให้เห็นอย่างชัดเจน บ่งบอกถึงเรื่องราวในอดีต ในแต่ละประตู/แจ่ง มีวัดเก่า โบราณสถานจัดตั้งรายรอบทุกด้าน มีประเพณีสำคัญที่จัดต่อเนื่องทุกปี เช่น ประเพณีสงกรานต์ ประเพณีเข้าอินทิล ประเพณียี่เป็ง งานมหรหรรรมไม้ดอกไม้ประดับ วิธีชุมชนย่านตลาดสมเพชร ตลาดประตูเมืองเชียงใหม่ รวมถึงชุมชนในย่านเมืองเชียงใหม่ ยังคงมีการประสานความร่วมมือกันอย่างเหนียวแน่น เพื่อร่วมกันทำกิจกรรมทางวัฒนธรรมประเพณี มีการจัดกาหนดหัวภาคเมือง เพื่อให้ นักท่องเที่ยว ประชาชนทั่วไปได้เข้ามาท่องเที่ยว เรียนรู้ศิลปวัฒนธรรม ประเพณี เป็นต้น

ภาคเอกชน มีความคิดเห็นว่า ศิลปวัฒนธรรม ประเพณี ในเขตเมืองเก่าเชียงใหม่มีหลากหลายมาก ไม่ว่าจะเป็น วัด โบราณสถานที่สำคัญ ได้แก่ วัดเจดีย์หลวง วัดเชียงมั่น วัดพระสิงห์ เป็นต้น ประเพณี ได้แก่ ประเพณียี่เป็ง สงกรานต์ ใส่ขันดอก เป็นต้น รวมถึงการท่องเที่ยววิถีชุมชน

ที่ยังคงสานต่อกิจกรรมทางวัฒนธรรม เช่น ชุมชนวัวลาย ชุมชนล้ามช้าง-เชียงใหม่ ชุมชนพวกแต้ม เป็นต้น

เครือข่ายภาคีภาคประชาชนและผู้นำชุมชน มีความคิดเห็นว่า ศิลปวัฒนธรรม ประเพณี ของเมืองเชียงใหม่ นั้น มีหลากหลาย เนื่องด้วยชุมชนต่าง ๆ ในเขตเมืองเก่าเชียงใหม่ นั้น ในอดีตมีที่มา ที่หลากหลายชนชาติ วัฒนธรรม ประเพณี การได้รับอิทธิพลจากการปกครองบ้านเมืองในสมัยโบราณ รวมถึงการเป็นศูนย์กลางปกครองในสมัยล้านนา ทำให้เมืองเชียงใหม่ เป็นศูนย์กลางของ ศิลปวัฒนธรรม ประเพณี ที่เห็นได้ชัดเจนถึงปัจจุบันคือ กำแพงเมืองชั้นในของเวียงเชียงใหม่สร้างขึ้น พร้อมกับการสถาปนาอาณาจักรล้านนา ในรัชสมัยพญามังราย เพื่อเป็นเมืองหลวงของล้านนา และแต่ หัวเมืองหรือแ่ง ได้แก่ แ่งศรีภูมิ แ่งกะด้า แ่งกู่เฮือง และแ่งหัวริน มีชาวบ้านอาศัยอยู่ในพื้นที่ สี่เหลี่ยมคูเมือง ที่เรียกว่าเป็นย่านเมืองเก่า มีเรื่องราวต่าง ๆ ที่น่าสนใจ เช่น สถานที่ท่องเที่ยว วัดวา อารามต่าง ๆ ตลอดจนชุมชนที่มีระบบการจัดการที่ดี เป็นตัวอย่างที่ดีให้แก่ชุมชนอื่น ๆ ได้อีกด้วย

สำหรับความคิดเห็นของนักวิชาการ เห็นว่า ความหลากหลายของแหล่งท่องเที่ยวด้าน ศิลปวัฒนธรรม ประเพณี ในเขตพื้นที่เมืองเก่าเชียงใหม่ เพียงเฉพาะในตัวเมืองเชียงใหม่มีวัด โบราณสถาน มากกว่า 100 แห่ง ซึ่งบางจุดมีประวัติยาวนานย้อนไปถึงศตวรรษที่ 13 ละแวกรอบนอก ไกลออกไปหรือพื้นที่ต่อเนื่อง ยังมีโบราณสถานอีกจำนวนมาก ซึ่งมีความเกี่ยวข้องสัมพันธ์กัน ตลอดจนกิจกรรมทางวัฒนธรรมประเพณี ซึ่งตามปฏิทินล้านนานั้นมีแทบทุกเดือน หรือทุกช่วง และมีความสำคัญต่อวิถีชีวิตคนล้านนาอย่างมาก เช่น ประเพณีเข้าอินทิล ประเพณีทำบุญเมือง/แ่งเมือง เป็นต้น ตลอดจนอาหารพื้นเมืองล้านนา ก็ถือเป็นวัฒนธรรม ประเพณีที่มีคุณค่า

#### 1.5 การรักษาเอกลักษณ์ของวิถีชุมชน ภูมิปัญญา

ในทัศนะของภาครัฐ ส่วนใหญ่มีความคิดเห็นที่สอดคล้องกันคือ ยังคงสามารถรักษา เอกลักษณ์ของวิถีชุมชน ภูมิปัญญาท้องถิ่น ในเขตเมืองเก่าเชียงใหม่ได้ แต่อาจไม่สมบูรณ์ เพราะ สิ่งปลูกสร้างต่าง ๆ อาจจะเริ่มทรุดโทรมตามกาลเวลา โดยหากมีการบูรณะก็อาจทำให้ไม่เหมือนเดิม หรือเปลี่ยนไป นอกจากนี้ยังเห็นว่า ส่วนใหญ่ยังคงรักษาวิถีชุมชนได้ดี แต่เนื่องจากการพัฒนาในอดีตที่ ขาดการบริหารจัดการที่เหมาะสม ส่งผลให้มีสิ่งก่อสร้างแปลกปลอมเบียดเสียด ทับซ้อนอย่าง หนาแน่นในเขตเมืองเก่าเชียงใหม่ เช่น เจดีย์ประตูเชียงใหม่ติดร้านขายยา ขายกาแฟ เป็นต้น ซึ่งเกิด จากปัญหาในเรื่องการออกโฉนดที่ดินติดฐานเจดีย์ ทำให้ภูมิทัศน์ไม่สวยงาม มีสิ่งก่อสร้างมาติดหรือ เบียดโบราณสถานมากเกินไปปัจจุบันชุมชนในเขตเมืองเก่าถูกปรับเปลี่ยน และเกิดปัญหาหลายอย่าง ไม่ว่าจะจากชุมชนเอง ภาครัฐ หรือเอกชนที่เข้ามาเปลี่ยนวิถีชุมชน สิ่งที่เป็นเกราะในการรักษาเอกลักษณ์ ของวิถีชุมชน ไว้ได้อย่างสมบูรณ์ อีกทั้งกระแสพัฒนาที่ไม่หยุดนิ่ง ส่งผลกระทบให้ชุมชนเกิดความ ตระหนักและหวงแหนในสิ่งที่มีอยู่ โดยมีการบูรณาการ ร่วมกันคิด ร่วมกันวางแผน ร่วมปฏิบัติ ร่วมรับผิดชอบ และร่วมรับผลประโยชน์ เกิดการจัดรวมกลุ่มภาคประชาชน เพื่อร่วมกันทำกิจกรรม

อนุรักษ์วิถีชุมชน ภูมิปัญญา เช่น ชุมชนวัวลาย ที่ร่วมกันจัดตั้งกลุ่มวิสาหกิจชุมชน เพื่อผลิตเครื่องเงิน ชุมชนพวกแต้ม ทำงานหัตถกรรมฝีมือ ชุมชนช่างม่อย ร่วมกันอนุรักษ์ตึก อาคารเก่า เป็นต้น อีกทั้งยังมีเครือข่ายภาคประชาชน เช่น เครือข่ายชุมชนเมืองรักษ์เชียงใหม่ เครือข่ายชุมชนเมืองรักษ์เชียงใหม่ที่ยังคงสานต่อวิถีชุมชน ภูมิปัญญาการทำผางประทีป ฟ้อนเล็บ ไล่ชั้นดอก เป็นต้น ซึ่งปัจจุบันชุมชนต่าง ๆ ในย่านเมืองเก่ายังคงสามารถรักษาเอกลักษณ์ของวิถีชุมชน และภูมิปัญญาท้องถิ่นไว้ได้อย่างสมบูรณ์

ภาคเอกชน มีความคิดเห็นว่า ในส่วนของการรักษาเอกลักษณ์ของวิถีชุมชน ภูมิปัญญาท้องถิ่น หากพิจารณาถึงประชาชนที่สานต่อนั้นลดลงอย่างมาก เพราะในย่านเมืองเก่า เป็นจุดขายสำคัญของจังหวัดเชียงใหม่ เป็นที่ตั้งของเมืองเก่าในอดีต มีแหล่งโบราณสถาน วัด จำนวนมาก การพัฒนาที่เกิดขึ้น การขยายตัวของเมือง คนเมืองหรือผู้ถือครองที่ดินที่เป็นคนเมืองเก่าจริง ๆ เริ่มลดลง มีการขายที่ดิน ให้แก่ผู้ประกอบการ นายทุน ซึ่งได้เข้ามาทำธุรกิจบริการต่าง ๆ ทำให้บริบททางสังคมในย่านเมืองเก่าเปลี่ยนแปลงไป ผู้เช่าผู้แก่ หรือคนเก่า ๆ จริงเริ่มหาได้น้อยลง แต่ปัญหานี้คนเมืองเชียงใหม่จริง ๆ ที่ยังคงอาศัยอยู่ในย่านเมืองเก่า ตระหนักและเห็นความสำคัญ เริ่มรวมกลุ่มกันเพื่ออนุรักษ์ สืบสานวิถีชุมชน ภูมิปัญญาท้องถิ่นเอาไว้

เครือข่ายภาคีภาคประชาชนและผู้นำชุมชน มีความคิดเห็นว่า ชุมชนในเขตเมืองเก่าเชียงใหม่ ในปัจจุบันถือเป็นพื้นที่ที่วิถีชีวิตแบบเมืองสมัยใหม่ซ้อนทับไปกับแหล่งโบราณสถาน และยังคงมีการสืบต่อคุณค่าจากครั้งอดีตต่อเนื่องถึงปัจจุบัน แต่ก็ยังคงรักษาเอกลักษณ์ได้ไม่สมบูรณ์มากนัก แต่พอมีหลงเหลือบ้าง เนื่องจากคนพื้นที่จริง ๆ มีส่วนน้อย ส่วนใหญ่นั้นจะเป็นคนจากพื้นที่อื่นมาอยู่อาศัยเพื่อประกอบธุรกิจ และถึงแม้ว่าในปัจจุบันจะเกิดปัญหาการเปลี่ยนมือผู้ถือครองที่ดินในย่านเมืองเก่า ผู้นำชุมชนที่ให้สัมภาษณ์ได้ให้ข้อมูลเพิ่มเติมว่า คนเมืองเก่าหรือประชาชนในย่านเมืองเชียงใหม่ตระหนักในปัญหานี้มาก ดังนั้นจึงมีการรวมกลุ่มเครือข่ายผู้นำชุมชน ภายใต้ชื่อ “เครือข่ายชุมชนเมืองรักษ์เชียงใหม่” ซึ่งเครือข่ายนี้ครอบคลุมพื้นที่เมืองเก่าเชียงใหม่และพื้นที่ต่อเนื่องในอำเภอเมืองเชียงใหม่ โดยแนวคิดหลักของการทำงานคือ การร่วมกันอนุรักษ์ศิลปวัฒนธรรม ประเพณี และวิถีชีวิตของคนเมืองเชียงใหม่ให้เกิดความยั่งยืน ซึ่งหลาย ๆ ชุมชนในย่านเมืองเก่าประสบผลสำเร็จ เป็นชุมชนต้นแบบในร่วมกันอนุรักษ์ศิลปวัฒนธรรม ประเพณี วิถีชีวิต และภูมิปัญญาท้องถิ่น ได้แก่ ชุมชนพวกแต้ม หรือหัตถกรรมคริวตองวัดพวกแต้ม เป็นชุมชนที่มีอาชีพทำคว่ำตองเป็นงานโลหะ เพื่อใช้ประดับวัดแบบล้านนา เป็นต้น

ด้านนักวิชาการ มีความคิดเห็นว่า การเติบโตด้านการท่องเที่ยว ปัจจัยที่สำคัญที่ต้องเตรียมพร้อมรับนักท่องเที่ยว นั้น คือ สถานที่พัก ดังนั้นในเขตเมืองเก่าจึงเกิดขึ้นของโรงแรมที่พักจำนวนมาก ทุกพื้นที่เปลี่ยนจากพื้นที่พักอาศัยกลายเป็นโรงแรมเกือบทั้งหมด องค์ความรู้ ภูมิปัญญาต่าง ๆ ในบางพื้นที่อาจจะถูกตีขอบเขตให้ลดลง หรือจนกระทั่งหมดหายไป แต่ทั้งนี้ก็ยังคงมีพื้นที่

ที่ยังคงรักษาภูมิปัญญาท้องถิ่นไว้ได้ ไม่ว่าจะในพื้นที่เครื่องเงินวัวลาย พื้นที่เครื่องเงินนันทาราม พื้นที่ทำงานทองเหลืองชุมชนวัดพวกแต้ม เป็นต้น

## (2) ด้านการจัดกิจกรรมและประสบการณ์การท่องเที่ยว

ศักยภาพของทรัพยากรการท่องเที่ยวเชิงวัฒนธรรมในเขตเมืองเก่าเชียงใหม่ ในด้านการจัดกิจกรรมและประสบการณ์การท่องเที่ยว ประกอบด้วย 3 องค์ประกอบ ได้แก่ 1) ความสอดคล้องกับประวัติศาสตร์ ศิลปวัฒนธรรม ประเพณี วิถีชุมชนเมืองเก่าเชียงใหม่ 2) การสร้างประสบการณ์ความคิดสร้างสรรค์ให้นักท่องเที่ยว และ 3) การสร้างความประทับใจ ทำให้จดจำและเกิดความเข้าใจในประวัติศาสตร์ ศิลปวัฒนธรรม ประเพณี วิถีชุมชนให้นักท่องเที่ยว จากผลการสัมภาษณ์กลุ่มตัวอย่างทั้ง 4 กลุ่ม ได้แก่ ภาครัฐ ภาคเอกชน เครือข่ายภาคีภาคประชาชน/ผู้นำชุมชน และนักวิชาการ พบดังนี้

### 2.1 ความสอดคล้องกับประวัติศาสตร์ ศิลปวัฒนธรรม ประเพณี วิถีชุมชนเมืองเก่าเชียงใหม่

ภาครัฐ ผู้ให้สัมภาษณ์ส่วนใหญ่มีความคิดเห็นว่า แหล่งท่องเที่ยวภายในเขตเมืองเก่าเชียงใหม่ มีความหลากหลายในรูปแบบของการนำเสนอด้านการท่องเที่ยวที่ได้รับความร่วมมือจากทั้งเอกชน และภาคประชาชน อาทิเช่น การท่องเที่ยวโดยกลุ่มเที่ยว สวย หอม ที่มีการจัดรูปแบบการท่องเที่ยวในด้านการนำรถรางมานำชมท่องเที่ยวรอบเขตเมืองเก่า หรือจะเป็นการเช่ารถจักรยานปั่นเที่ยวชมรอบเมืองเชียงใหม่ หรือจะเป็นกิจกรรมนิทรรศการต่าง ๆ ที่จัดภายในเขตเมืองเก่าที่ทั้งภาครัฐและภาคเอกชน และชุมชนย่านเมืองเก่า พยายามคิดค้นออกมา เพื่อถ่ายทอดภูมิปัญญา ทักษะ และการสร้างประสบการณ์ให้นักท่องเที่ยวในเขตเมืองเก่า เช่น การถ่ายทอดวิถีชีวิตของชุมชนวัวลาย เป็นต้น ซึ่งกิจกรรมที่สามารถดึงดูดนักท่องเที่ยวได้เป็นอย่างดี

นอกจากนี้องค์กรปกครองส่วนท้องถิ่น ที่รับผิดชอบดูแลเขตพื้นที่เมืองเก่าเชียงใหม่คือเทศบาลนครเชียงใหม่ มีการจัดกิจกรรมส่งเสริมการท่องเที่ยวที่มีการถ่ายทอดประวัติศาสตร์ ศิลปวัฒนธรรม ประเพณี วิถีชุมชนเมืองเก่าเชียงใหม่ อันได้แก่ โครงการถนนคนเดินเชียงใหม่ มีการจำหน่ายสินค้าพื้นเมือง การแสดงศิลปวัฒนธรรมล้านนา เพื่อดึงดูดนักท่องเที่ยว อีกทั้งถนนคนเดินเชียงใหม่ ยังเป็นสถานที่จำลองหรือแสดงวิถีชีวิตวิถีชุมชนเมืองเก่าเชียงใหม่ และเป็นการบอกผ่านเรื่องราวประวัติศาสตร์ในสมัยอดีตที่ความเป็นมาอย่างไร ผ่านโครงการถนนคนเดินเชียงใหม่ อีกทั้งเทศบาลนครเชียงใหม่ ยังมีสถานที่รวบรวมประวัติศาสตร์ ศิลปวัฒนธรรม ประเพณี วิถีชุมชนเมืองเก่าเชียงใหม่ให้นักท่องเที่ยวได้เรียนรู้และท่องเที่ยวโดยตรง ได้แก่ หอศิลปวัฒนธรรมเมืองเชียงใหม่ หอประวัติศาสตร์เมืองเชียงใหม่ และพิพิธภัณฑ์พื้นถิ่นล้านนาเมืองเชียงใหม่ นอกจากนี้เครือข่ายพิพิธภัณฑ์ ได้จัดกิจกรรมเกี่ยวกับความเป็นล้านนา เช่น การสอนทำอาหารท้องถิ่น การสอนทำตุ๊ก

และการสอนทำผางประทีป เป็นกิจกรรมเชิงปฏิบัติการที่เปิดโอกาสให้ประชาชน เด็กและเยาวชน นักท่องเที่ยวได้เข้าร่วมเรียนรู้ และฝึกทำ อันเป็นการสืบสานศิลปวัฒนธรรม ประเพณี วิถีชุมชนของ เขตพื้นที่เมืองเก่าเชียงใหม่

ขณะที่ภาคเอกชน มีมุมมองว่า การจัดกิจกรรมท่องเที่ยวในเขตเมืองเก่าเชียงใหม่ สามารถสร้างจุดขาย จุดเด่นให้แก่จังหวัดเชียงใหม่ได้เป็นอย่างดี โดยเฉพาะกิจกรรมถนนคนเดินวันอาทิตย์ ซึ่งถือเป็นจุดหรือพื้นที่ ที่รวบรวมความเป็นเมืองเก่าเชียงใหม่เอาไว้ อาทิ การจำหน่ายสินค้า พื้นเมือง อาหารพื้นเมือง การพ้อนรำ การแสดงดนตรีพื้นบ้าน เป็นต้น นอกจากนี้นักท่องเที่ยวจะได้เดิน ชื้อ เยี่ยมชมสินค้าในถนนคนเดินแล้ว ยังได้เดิน เยี่ยมชมเมืองเก่า วัด โบราณสถานต่าง ๆ โดยรอบ ซึ่งเพิ่มอรรถรสการท่องเที่ยวให้แก่นักท่องเที่ยวเป็นอย่างดี ขณะเดียวกันความเป็นเมืองสมัยใหม่ หรือ สิ่งใหม่ ๆ ไม่ว่าจะเป็นสินค้า ภาพวาด งานศิลปะ การแสดงดนตรีสมัยใหม่ ๆ ต่างก็นำมาจัดจำหน่าย ในถนนคนเดินวันอาทิตย์ ซึ่งความเก่าและความเป็นสมัยใหม่ก็อยู่ร่วมกันได้อย่างกลมกลืน ภายใต้อพื้นที่กิจกรรมถนนคนเดินวันอาทิตย์

เครือข่ายภาคีภาคประชาชน/ผู้นำชุมชน มีความคิดเห็นว่า กิจกรรมและแหล่ง การท่องเที่ยวในย่านเมืองเก่าปัจจุบันนั้น มีมากมาย มีจุดเด่นแตกต่างกันไป มีทั้งชุมชนย่านเมืองเก่า ชุมชนที่มีงานหัตถกรรม มีวัดวาอารามที่สวยงามทั่วเมืองเชียงใหม่ ซึ่งล้วนเป็นสิ่งที่ได้รับการถ่ายทอด สานต่อมายังปัจจุบัน ที่สามารถสัมผัสได้ เรียนรู้ และเข้าใจได้ ทั้งกำแพงเมือง วัด โบราณสถานที่อยู่ใน ย่านเมืองเก่าและพื้นที่ต่อเนื่อง ล้วนบ่งบอกถึงประวัติความเป็นมาของเมืองเชียงใหม่ ในหลาย ๆ ชุมชนเขตพื้นที่เมืองเก่าเชียงใหม่ ยังคงมีวิถีชีวิตที่เกี่ยวข้องและสัมพันธ์กับวัฒนธรรม ประเพณี ภูมิปัญญาล้านนา เช่น ชุมชนเครื่องเงินวัดศรีสุพรรณและ ชุมชนวัวลาย การจัดงานประเพณี เข้าอินทิลเป็นประเพณีที่ชาวเชียงใหม่ปฏิบัติสืบทอดกันมาช้านาน โดยจะร่วมกันประกอบพิธีบูชา อินทิลเป็นเสาหลักเมือง ซึ่งอยู่ที่วัดเจดีย์หลวง ประเพณีเป็ง จะมีจุดประทีบหรือ ผางผะตืด เป็นต้น

ขณะที่นักวิชาการ มีมุมมองว่า ประเพณีต่าง ๆ ที่เกิดขึ้นในเมืองเชียงใหม่ นั้น ล้วนแต่ เป็นประเพณีที่มีการสืบทอดต่อกันมาจากรุ่นสู่รุ่น ดังนั้นทุกประเพณีจึงมีความสอดคล้องกับ ประวัติศาสตร์ ศิลปวัฒนธรรม วิถีชุมชนเมืองเชียงใหม่มาอย่างช้านาน เช่น ประเพณีใส่ขันดอก อินทิล หอเสาหลักเมืองเชียงใหม่ ที่จะมีการจัดขึ้นทุก ๆ ปี ณ วัดเจดีย์หลวงนั้นคือ ผลิตผลทาง วัฒนธรรม วิถีชุมชนที่ส่งต่อกันมาจากอดีต ประเพณีเป็ง ประเพณีปีใหม่เมือง สรงน้ำพระสิงห์ ประเพณีทำบุญ พ้อนผีบูชาอารักษ์เมือง เหล่านี้เป็นประเพณีที่มีความสอดคล้องต่อวิถีชุมชนเมืองเก่า เชียงใหม่ แม้ปัจจุบันเชียงใหม่เปลี่ยนแปลงไปจากเดิมมาก แต่เชียงใหม่ยังคงมีคุณค่าทาง สถาปัตยกรรม มีร่องรอยโบราณสถาน มีงานประเพณี มีวิถีชีวิตของชาวบ้าน มีตลาดรอบเขตเมืองเก่า ซึ่งถือทุนทางวัฒนธรรม ที่เป็นจุดดึงดูดและสร้างความน่าสนใจให้แก่ประชาชนและนักท่องเที่ยวได้ดี และในชุมชนย่านเมืองเก่ายังคงมีวิถีชีวิตที่น่าเรียนรู้ และมีเสน่ห์ เช่น หัตถกรรมเครื่องเงินวัวลาย

หัตถกรรมครัวตอวัดพวกแต้ม เป็นต้น ตลอดจนการจัดกิจกรรมทางประเพณีส่วนใหญ่ยังคงมุ่งเน้นอนุรักษ์และสืบทอดกันมาจนถึงปัจจุบัน เช่น ประเพณียี่เป็ง ประเพณีปีใหม่เมือง ตามผางประตีดั้งสองฟ้าฮักษาเมือง แต่ขณะเดียวกันนักวิชาการ เห็นว่ากระแสการท่องเที่ยวที่เข้ามาในจังหวัดเชียงใหม่ บางหน่วยงานนำทุนทางวัฒนธรรมไปสื่อสารหรือเป็นจุดขาย มุ่งเน้นทางด้านรายได้เป็นสำคัญ แต่ละเลยความรับผิดชอบต่อสังคม การจัดงานประเพณี เช่น การปล่อยโคมในงานยี่เป็ง ซึ่งในอดีตดั้งเดิมไม่เคยปฏิบัติกัน กลายเป็นว่าปัจจุบันนำมาเป็นจุดขาย ส่งเสริมการตลาดท่องเที่ยว และส่งผลกระทบต่อวัฒนธรรม ประเพณีเดิมที่สืบทอดกันมา รวมถึงสร้างผลกระทบต่อชุมชนเมืองเชียงใหม่ เช่น ไฟไหม้ กลายเป็นขยะตกเกลื่อนเมือง เป็นต้น

## 2.2 การสร้างประสบการณ์ ความคิดสร้างสรรค์ให้นักท่องเที่ยว

ในมุมมองของภาครัฐ ต่อการจัดกิจกรรมการท่องเที่ยวที่สร้างประสบการณ์ ความคิดสร้างสรรค์ให้นักท่องเที่ยว หน่วยงานภาครัฐส่วนใหญ่เห็นว่า การจัดกิจกรรมการท่องเที่ยวแหล่งท่องเที่ยวในเขตเมืองเก่าเชียงใหม่สามารถส่งเสริมและสร้างประสบการณ์ความคิดสร้างสรรค์ให้นักท่องเที่ยวได้เพราะมีการทำเวิร์กช็อป โดยเฉพาะการเปิดโอกาสให้ชุมชนได้มีผู้จัดกิจกรรมท่องเที่ยว เช่น ชุมชนวัดศรีสุพรรณ มีความโดดเด่นทางด้านเครื่องเงิน ชุมชนนันทารามมีความโดดเด่นทางด้านเครื่องเงิน ซึ่งเป็นภูมิปัญญาหัตถกรรมช่างฝีมือชั้นสูงของจังหวัดเชียงใหม่ จึงทำให้ชุมชนเป็นแหล่งท่องเที่ยวเชิงวัฒนธรรมเป็นที่รู้จักของนักท่องเที่ยวมายาวนาน ทางหน่วยงานรัฐจึงได้สนับสนุนให้มีการจัดทำกิจกรรมเรียนรู้วิถีชุมชน ซึ่งกิจกรรมดังกล่าวนี้ก็ได้รับการตอบรับจากนักท่องเที่ยวเป็นอย่างดี นอกจากนี้ยังมีกิจกรรมที่ภาครัฐ ได้ร่วมดำเนินการกับเครือข่ายภาคประชาชน และหน่วยงานด้านการท่องเที่ยว เช่น กิจกรรมการนั่งรถรางชมเมือง และการท่องเที่ยววิถีชุมชนในเขตเมืองเก่า เป็นกิจกรรมที่มุ่งให้ความรู้ทางประวัติศาสตร์ของเมืองเชียงใหม่ การเยี่ยมชมเมือง คูเมือง ประตูเมือง แจ่งเมือง เป็นต้น

ด้านภาคเอกชน มีความคิดเห็นว่า เนื่องด้วยเมืองเก่าเชียงใหม่ เป็นเมืองเก่าที่มีชีวิตพร้อมกับมีความหลากหลายทางศิลปวัฒนธรรม ประเพณี และวิถีชุมชน ดังนั้นเมื่อนักท่องเที่ยวได้เข้ามาสัมผัสจึงทำสร้างประสบการณ์ ความคิดสร้างสรรค์ให้นักท่องเที่ยว ไม่ว่าจะเป็นร่องรอยประวัติศาสตร์ของกำแพงเมืองเก่า วัด โบราณสถานที่ปรากฏทั่วทิศแจ่งเมืองหรือประตูเมือง ล้วนมีหลักฐานทางประวัติศาสตร์ที่เข้าใจอย่างชัดเจน ประเพณีในแต่ละช่วงฤดูกาล ที่ทั้งภาครัฐ ภาคเอกชน ประชาชนยังร่วมกันอนุรักษ์ไว้ ตลอดจนประชาชนคนดั้งเดิมในเมืองเก่า ยังคงใช้ชีวิต และมีวิถีชีวิตที่ผูกพันกับวัด เช่น ชุมชนพวกแต้ม ที่มีพิธีกรรมที่ชุมชน ที่บ่งบอกถึงประเพณี วัฒนธรรมการทำคั่วทองหรือกรรมพิธีชุมชนวัดศรีสุพรรณ ที่ยังคงสานต่อวิถีชีวิตการทำเครื่องเงิน เป็นต้น ซึ่งสิ่งเหล่านี้ถูกรวบรวมไว้อยู่ในพื้นที่เขตพื้นที่เมืองเก่าเชียงใหม่



เครือข่ายภาคีภาคประชาชน/ผู้นำชุมชน มีความคิดเห็นว่า กิจกรรมการท่องเที่ยวที่ชุมชนดำเนินการอยู่นั้น มิได้มุ่งหวังทางด้านรายได้ แต่เพียงอย่างเดียว แต่ชุมชนตระหนักและเห็นความสำคัญของวัฒนธรรม ประเพณี สิ่งที่มีคุณค่าของบรรพบุรุษที่สั่งสอน ถ่ายทอดไว้ให้ และปัจจุบันมีคุณค่าต่อลูก หลาน ชุมชน และสังคมอย่างมาก ดังกรณีชุมชนพวกแต้ม ซึ่งผู้นำชุมชน ได้กล่าวว่า การพัฒนาที่ไม่หยุดยั้ง ความเจริญเข้ามาในชุมชนอย่างต่อเนื่อง ถึงแม้ว่าสภาพบ้านเรือน อาคารต่าง ๆ จะเปลี่ยนแปลงไปเป็นแบบใหม่แทบทั้งหมด แต่ยังคงมีบ้าน อาคารเก่าหลงเหลือให้เห็นอยู่บ้าง แต่กระนั้นก็ตาม วัดพวกแต้ม ยังคงตั้งอยู่กลางชุมชน และถือเป็นจุดรวมของชุมชนพวกแต้ม ซึ่งปัจจุบันวิถีชุมชนพวกแต้มยังคงผลิตข้าวตอก หรืองานหัตถกรรมฉลุแผ่นเหล็ก การทำฉัตร ดอกไม้ไหว เป็นต้น และได้มีการจัดตั้งพิพิธภัณฑ์ชุมชนวัดพวกแต้ม ขึ้นในปี 2560 เพื่อเปิดเป็นแหล่งเรียนรู้ ศึกษาแก่ประชาชน เด็กและเยาวชน และนักท่องเที่ยว หรือในกรณีของชุมชนวัดศรีสุพรรณ ซึ่งผู้นำชุมชนที่ให้สัมภาษณ์กล่าวว่า ชุมชนร่วมกับวัด และหน่วยงานภาครัฐ ได้ดำเนินโครงการท่องเที่ยวเพื่อการเรียนรู้วิถีชุมชนขึ้น เพื่อสร้างประสบการณ์แก่นักท่องเที่ยว ประกอบด้วย กิจกรรมที่ 1 เรียนรู้การตอกกลาย เครื่องเงินและชมวิถีชีวิตชุมชนวัวลาย นักท่องเที่ยวสามารถลงมือทำการตอกกลายเครื่องเงินและนำกลับไปเป็นของที่ระลึก นั่งรถรางชมวิถีชีวิตชุมชนวัวลาย ชมพิพิธภัณฑ์เครื่องเงินวัดหมื่นสาร ชมพิพิธภัณฑ์เครื่องเงินวัดนันทาราม กิจกรรมที่ 2 การเรียนรู้ตอกกลายเครื่องเงิน รับประทานอาหารแบบภาคหม้อข้าวแลง ชมแสงสีเสียงอุโบสถเงิน เดินชมถนนสายวัฒนธรรมวัวลาย กิจกรรมที่ 3 ชมอุโบสถเงินหลังแรกของโลกวัดศรีสุพรรณ นมัสการองค์พระพิฆเนศ เทพเจ้าแห่งความสำเร็จและปัญญานั่งรถรางไปเยี่ยมชมพิพิธภัณฑ์ เครื่องเงินวัดหมื่นสาร ชมพิพิธภัณฑ์เครื่องเงินวัดนันทาราม และกิจกรรมที่ 4 สนทนากับพระสำหรับนักท่องเที่ยวที่สนใจจะศึกษากับพระสงฆ์เกี่ยวกับวิปัสสนากรรมฐาน เรียนรู้วิถีชาวพุทธ

ตลอดจนชุมชนวัดเชียงมั่น ผู้นำชุมชนที่ให้สัมภาษณ์ ได้กล่าวว่า ชุมชนเป็นชุมชนเก่าแก่ที่สุดในตัวเมืองเชียงใหม่และเป็นวัดเชียงมั่น ถือเป็นวัดแห่งแรกในเขตกำแพงเมือง มีประวัติศาสตร์มายาวนานคู่มืองเชียงใหม่ จึงทำให้ภายในวัดที่โบราณสถาน และโบราณวัตถุจำนวนมาก ที่บ่งบอกถึงความเป็นมาของเมืองเชียงใหม่ และถือเป็นสถานที่ท่องเที่ยวทางวัฒนธรรมที่สำคัญในย่านเมืองเก่า และยังเป็นศูนย์กลางการศึกษาและเผยแพร่พระพุทธศาสนา ที่รวบรวมโบราณวัตถุจำนวนมากมาย ให้นักท่องเที่ยวเยี่ยมชม ศึกษา และเข้าไปสักการะ อาทิเช่น พระเสด็จมณี หรือพระแก้วขาว พระวิหารหลวง ที่ขึ้นเป็นโบราณสถานแห่งชาติ เป็นศิลปะแบบล้านนา มีภาพจิตรกรรมฝาผนัง ที่บอกเล่าเรื่องราวการสร้างเมืองและวัดของพญามังราย ทั้งเวียงกุมกาม และเมืองเชียงใหม่ ตลอดจนมีเจดีย์ช้างล้อม ถูกสร้างขึ้นตามแบบศิลปะล้านนา บริเวณรอบๆ ฐานเจดีย์จะถูกล้อมไปด้วยช้างปูนปั้น ยอดเป็นเจดีย์ทรงระฆังสี่ทองอร่าม มีอายุมากกว่า 700 ปี เป็นต้น

สำหรับนักวิชาการ มีความคิดเห็นว่า กิจกรรมการท่องเที่ยวในย่านเมืองเก่าที่หลากหลายนั้น นักท่องเที่ยวจะได้ประสบการณ์ของการท่องเที่ยวจากในหลาย ๆ ปัจจัย เนื่องด้วยในเขตเมืองเก่าการกระจายของวัดต่าง ๆ ทำให้นักท่องเที่ยวสามารถเดินชื่นชม บรรยากาศ และความงามได้เกือบทุกพื้นที่ของเขตเมือง นอกเหนือจากนั้นจุดที่รวบรวมการถ่ายทอดทักษะทางภูมิปัญญา ยังมีพิพิธภัณฑ์พื้นถิ่นล้านนา หอประวัติศาสตร์เมืองเชียงใหม่ คุ่มเจ้าบุรีรัตน์มหาอินทร์ ที่เป็นจุดที่ให้นักท่องเที่ยวได้ใช้เป็นกิจกรรมประกอบการท่องเที่ยวได้ ตลอดจนกิจกรรมการท่องเที่ยวยังได้สร้างปฏิสัมพันธ์และการเข้ามามีส่วนร่วมของชุมชนกับนักท่องเที่ยว เช่น งานไหว้สาพระญามังราย ซึ่งมีการฝึกซ้อม/อบรมเยาวชนร่วมฟ้อนเล็บ ฟ้อนเทียน ประเพณียี่เป็ง ประเพณีปีใหม่เมือง ตามผางประทีปส่องฟ้ารักษาเมือง เป็นต้น

2.3 การสร้างความประทับใจ ทำให้จดจำและเกิดความเข้าใจในประวัติศาสตร์ ศิลปวัฒนธรรม ประเพณี วิถีชุมชนให้แก่นักท่องเที่ยว

ในมุมมองของภาครัฐ ส่วนใหญ่เห็นว่า กิจกรรมการท่องเที่ยวในเขตเมืองเก่าเชียงใหม่ นั้น สามารถสร้างความประทับใจ ทำให้จดจำและเกิดความเข้าใจในประวัติศาสตร์ ศิลปวัฒนธรรม ประเพณี วิถีชุมชนให้แก่นักท่องเที่ยวได้ค่อนข้างสูง เพราะแต่ละกิจกรรมหรือโครงการที่จัดขึ้น ประชาชนและนักท่องเที่ยวได้มีบทบาทและมีส่วนร่วม ยกตัวอย่างเช่น การจัดนิทรรศการหมุนเวียน หรือการจัดอบรม เวิร์คช็อปของเครือข่ายพิพิธภัณฑ์ฯ ก็มักจะมีประชาชนและนักท่องเที่ยวเข้าร่วมเป็นจำนวนมาก การจัดงานทางวัฒนธรรมประเพณี เช่น ประเพณีสงกรานต์ ประเพณียี่เป็ง มีนักท่องเที่ยวทั้งชาวไทยและต่างประเทศให้ความสนใจเข้ามาท่องเที่ยวจำนวนมาก นอกจากนี้หน่วยงานภาครัฐ ได้กล่าวว่า หากพิจารณาจากจำนวนนักท่องเที่ยวที่เดินทางเข้ามาในช่วงเทศกาลที่สำคัญในจังหวัดเชียงใหม่ พบว่า มีจำนวนมาก จำนวนที่พักในย่านเมืองเชียงใหม่แทบเต็มทุกที่ ซึ่งบ่งบอกได้ นักท่องเที่ยวชื่นชอบ และประทับใจในวัฒนธรรม ประเพณีของเมืองเก่าเชียงใหม่

ขณะที่ภาคเอกชน มีความคิดเห็นว่า การจัดกิจกรรมในเขตเมืองเก่าเชียงใหม่สามารถสร้างความประทับใจ ทำให้จดจำและเกิดความเข้าใจในประวัติศาสตร์ ศิลปวัฒนธรรม ประเพณี วิถีชุมชนให้แก่นักท่องเที่ยวอย่างมาก ดังจะเห็นได้จากจำนวนนักท่องเที่ยวที่เดินทางเข้ามาท่องเที่ยวในจังหวัดเชียงใหม่เพิ่มมากขึ้น ประกอบกับความเป็นเมืองเก่าที่มีชีวิต มีหลักฐานทางประวัติศาสตร์ที่หลงเหลืออยู่จำนวนมากรอบเมืองเชียงใหม่ ที่นักท่องเที่ยวสามารถศึกษาและเรียนรู้ได้ พร้อมกันนั้น ประชาชน ชุมชนในย่านเมืองเก่า ยังคงมีวิถีชีวิตที่มีวัดเป็นศูนย์กลาง ในตลาด ย่านชุมชนอยู่อย่างหนาแน่น จึงถือเป็นจุดดึงดูดนักท่องเที่ยวให้เข้ามาท่องเที่ยวอย่างต่อเนื่อง และด้วยวัฒนธรรม ประเพณีของคนเมืองเชียงใหม่ ที่นักท่องเที่ยวรับรู้ถึงความเป็นมิตร อ่อนโยน ให้การต้อนรับนักท่องเที่ยว จึงถือเป็นอีกจุดหนึ่งที่ทำให้นักท่องเที่ยวทั้งชาวไทยและชาวต่างประเทศชื่นชอบ และประทับใจ

เครือข่ายภาคีภาคประชาชน/ผู้นำชุมชน มีความคิดเห็นที่สอดคล้องกันคือ กิจกรรมการท่องเที่ยวในเขตเมืองเก่าเชียงใหม่ ทั้งวัด โบราณสถาน ศิลป วัฒนธรรม ประเพณี วิถีชุมชน ชุมชนให้ความสำคัญในการสานต่อ อนุรักษ์ ให้คงอยู่ต่อไป การจัดกิจกรรมในแต่ละครั้ง ชุมชนเปิดโอกาสให้นักท่องเที่ยว ประชาชนทั่วไปได้ร่วมทำกิจกรรมอย่างเต็มที่ เช่น ประเพณีบูชาเสาอินทขิล เปิดให้ประชาชน นักท่องเที่ยว เข้ามาร่วมถวายดอกไม้ ธูปเทียน ซึ่งกิจกรรมนี้ ทำให้นักท่องเที่ยวได้รับรู้ถึง วัฒนธรรม ประเพณีของเชียงใหม่ ประเพณีี่เป็ง นักท่องเที่ยวได้ทั้งบรรยากาศ ร่วมกิจกรรม เยี่ยมชม ความสวยงามของขบวนกระทง ประเพณีสงกรานต์ นักท่องเที่ยวได้ทั้งความสนุกและกิจกรรมต่าง ๆ ที่จัดภายในวัด การร่วมทำเจดีย์ทราย การถวายตุ๊ก เป็นต้น ตลอดจนการที่นักท่องเที่ยวได้พักอาศัย หรือเดินเที่ยวย่านเมืองเก่านั้น ยังได้สัมผัสถึงวิถีชีวิตชาวบ้าน ในการจับจ่ายซื้อของตลาดเช้าประตูเชียงใหม่ ประตูช้างเผือก หรือแม้กระทั่งการเที่ยวถนนคนเดินวันเสาร์ วันอาทิตย์ ที่มีการจำหน่าย สินค้าพื้นเมือง อาหารพื้นเมือง การแสดงดนตรี ฟ้อนรำ หรือภาษาพูด (คำเมือง) ก็ถือเป็นวัฒนธรรม ของคนเมืองเชียงใหม่ ที่นักท่องเที่ยวสามารถสัมผัสได้ในการเข้ามาท่องเที่ยวในเขตเมืองเก่าเชียงใหม่

สำหรับนักวิชาการ มีความคิดเห็นว่างิจกรรมท่องเที่ยวเขตพื้นที่เมืองเก่าเชียงใหม่ มีเอกลักษณ์และความโดดเด่นของศิลปวัฒนธรรมที่บ่งบอกถึงเมืองเชียงใหม่ ประเพณีที่เกิดขึ้นในแต่ละช่วงเวลา การอยู่ร่วมกับชุมชนของนักท่องเที่ยวในเขตเมืองนั้นทำให้นักท่องเที่ยวได้สัมผัสความเป็น เชียงใหม่ได้เป็นอย่างดี จากการรับรู้ทางด้านบรรยากาศ เสียง และรูปจากกิจกรรมที่เกิดขึ้น

### (3) การมีส่วนร่วมของชุมชน

ศักยภาพของทรัพยากรการท่องเที่ยวเชิงวัฒนธรรมในเขตเมืองเก่าเชียงใหม่ ในด้านการมีส่วนร่วมของชุมชน ประกอบด้วย 2 องค์ประกอบ ได้แก่ การสนับสนุนและผลักดันให้ชุมชนที่มีความโดดเด่นของการท่องเที่ยวเชิงวัฒนธรรม ในเขตพื้นที่เมืองเก่า และการเสริมสร้างกลไกความร่วมมือเชิงเครือข่าย หรือภาคีต่าง ๆ เกี่ยวกับการส่งเสริมและพัฒนาการท่องเที่ยวเชิงวัฒนธรรม ในเขตเมืองเก่าเชียงใหม่ จากผลการสัมภาษณ์กลุ่มตัวอย่างทั้ง 4 กลุ่ม ได้แก่ ภาครัฐ ภาคเอกชน เครือข่ายภาคีภาคประชาชน/ผู้นำชุมชน และนักวิชาการ พบดังนี้

3.1 การสนับสนุนและผลักดันให้ชุมชนที่มีความโดดเด่นของการท่องเที่ยวเชิงวัฒนธรรม ในเขตพื้นที่เมืองเก่า

จากผลการสัมภาษณ์ภาครัฐ ส่วนใหญ่มีความคิดเห็นว่างเนื่องด้วยชุมชนกับแหล่งท่องเที่ยวในเขตเมืองเก่าเชียงใหม่ มีความสัมพันธ์กันอย่างใกล้ชิดหลาย ๆ ชุมชนมีวัดเป็นศูนย์กลาง อีกทั้งแต่ละชุมชนมีเอกลักษณ์ วัฒนธรรม ประเพณีที่แตกต่างกัน และเป็นจุดเด่นที่นักท่องเที่ยวเข้ามาท่องเที่ยว ดังนั้นการจะบริหารจัดการแหล่งท่องเที่ยวในเขตเมืองเก่าเชียงใหม่ได้อย่างมีประสิทธิภาพ ต้องให้ประชาชน ชุมชนมีส่วนร่วมในการจัดการดูแล หรือทำกิจกรรมร่วมกัน เช่น กรณี เทศบาลนคร

เชียงใหม่ มีการสนับสนุนในด้านของกิจกรรมส่งเสริมการท่องเที่ยวระหว่างชุมชนในรูปแบบ การประชาสัมพันธ์ การอำนวยความสะดวก และงบประมาณในสนับสนุนการพัฒนากิจกรรมส่งเสริม การท่องเที่ยว อาทิเช่น การจัดกิจกรรมโครงการถนนคนเดินวัวลาย ที่เทศบาลนครเชียงใหม่ มีการสนับสนุนได้ด้านการจัดกำลังอำนวยความสะดวกด้านการจราจร และยังมี การประชาสัมพันธ์ การท่องเที่ยววิถีชุมชนวัวลายในรูปแบบต่าง ๆ ยกตัวอย่างการจัดการแข่งขันกีฬาเทศบาลที่ผ่านมาใน ปี 2561 ที่เทศบาลนครเชียงใหม่มีการนำนักกีฬาไปท่องเที่ยวภายในเขตเมืองเก่า โดยเลือกชุมชน วัวลาย ที่มีชื่อเสียงโด่งดังในเรื่องของการทำเครื่องเงินเป็นแหล่งท่องเที่ยวชุมชนที่น่าเสนอแก่ผู้มา เยือนจากต่างถิ่น เป็นต้น มีการเข้าไปสนับสนุนในการจัดกิจกรรมในรูปแบบการประชาสัมพันธ์ สื่อประชาสัมพันธ์ และขึ้นเป็นแหล่งแนะนำการท่องเที่ยววิถีชุมชนที่กำลังเป็นที่นิยม เพื่อนักท่องเที่ยว ได้ทราบมากขึ้น เช่น ชุมชนเมืองสาทร ที่เป็นแหล่งของดังในด้านการทำโคมล้านนา และผางประทีป เป็นต้น สนับสนุนด้านโครงสร้างพื้นฐาน เช่น การประดับตกแต่งภูมิทัศน์ให้สวยงามตามแต่ชุมชน ร้องขอ กรณีการท่องเที่ยวแห่งประเทศไทย พบว่า ได้สนับสนุนกิจกรรมการท่องเที่ยววิถีชีวิต วัฒนธรรม ชุมชนวัวลาย-นันทาราม เป็นต้น

หรือกรณีของเครือข่ายพิพิธภัณฑฯ ได้ทำกิจกรรมเพื่ออนุรักษ์งานศิลปวัฒนธรรม และ ขับเคลื่อนการทำงานร่วมกับภาคประชาชนอย่างต่อเนื่อง เช่น ร่วมกับเครือข่ายชุมชนเมืองรักซ์ เชียงใหม่ ทำกิจกรรมบูชาโคมแขวนช่วงบูชาเมือง กิจกรรมตามผางปะตี๊ด ส่องฟ้า ฮักษาเมือง กิจกรรมพ่อนเทียนบูชาเมือง เป็นต้น นอกจากนี้เครือข่ายพิพิธภัณฑฯ ได้มีกิจกรรมที่เปิดโอกาสให้ ประชาชน รวมถึงนักท่องเที่ยว ได้เข้ามามีส่วนร่วมในการทำกิจกรรมท่องเที่ยวที่หลากหลาย ทั้งงาน แสดงศิลป วัฒนธรรมแบบล้านนา รวมถึงศิลปร่วมสมัย เช่น กิจกรรมม่วนอึกม่วนใจ แอ่วเครือข่าย พิพิธภัณฑฯ กลางเวียงเชียงใหม่ กิจกรรม ART for AIR โครงการศิลปะเพื่อลมหายใจ เป็นกิจกรรม การแสดงพลังของนักศิลปะ วัฒนธรรม ภาคประชาสังคมในเมืองเชียงใหม่ กิจกรรมแอ่วเมืองเก่า เชียงใหม่ ชมศิลปะข้างถนน สะท้อนสังคมของศิลปินคนรุ่นใหม่ เป็นต้น โดยกิจกรรมการท่องเที่ยวที่ เครือข่ายพิพิธภัณฑฯ จัดทำนั้นมุ่งรักษาสีมีคุณค่าของเมืองเชียงใหม่ไว้ ขณะเดียวกันก็ทำกิจกรรมที่ จะต่อยอดให้เกิดการสร้างสรรค์ เพื่อให้เกิดการใช้ทุนวัฒนธรรมในการพัฒนาเมืองและคนท้องถิ่น ต่อไปในอนาคต

ขณะที่ในภาคเอกชน พบว่า การสนับสนุนและผลักดันให้ชุมชนที่มีความโดดเด่นของการ ท่องเที่ยวเชิงสร้างสรรค์ ในเขตพื้นที่เมืองเก่านั้น ภาคเอกชนยังไม่สามารถดำเนินงานในด้านนี้ อย่าง ต่อเนื่อง หรือชัดเจนมากนัก โดยที่ผ่านมาจะเป็นในด้านการประชาสัมพันธ์ และร่วมสนับสนุนเป็น หลัก เช่น ร่วมส่งเสริมกิจกรรมท่องเที่ยวเขียวชมเมืองเชียงใหม่ ซึ่งเป็นโครงการท่องเที่ยวเชิงนิเวศ ประวัติศาสตร์โดยเครือข่ายเชียงใหม่ เขียว สวย หอม เปิดให้บริการนั่งรถชมวัด แหล่งมรดกของเมือง

เก่าเชียงใหม่ รอบสี่เหลี่ยมคูเมือง การร่วมประชาสัมพันธ์และสนับสนุนงานมหกรรมไม้ดอกไม้ประดับ เป็นต้น

ด้านเครือข่ายภาคีภาคประชาชน/ผู้นำชุมชน ได้กล่าวถึง การมีส่วนร่วมของประชาชน ชุมชนในย่านเมืองเก่าไว้ว่า ปัจจุบันชุมชนในย่านเมืองเก่า ตระหนักและเห็นความสำคัญของการอนุรักษ์ คูแลคิลปะ วัฒนธรรม และวิถีชีวิตชุมชนอย่างมาก เพราะการท่องเที่ยวที่เข้ามาในชุมชน ช่วยสร้างมูลค่า และรายได้ให้แก่คนในชุมชน นอกจากนี้ชุมชนมีความต้องการสื่อสารให้นักท่องเที่ยวได้รับรู้ถึงวัฒนธรรม ประเพณีที่ดั้งเดิม มีคุณค่าของเมืองเก่าเชียงใหม่ จึงได้มีการรวมกลุ่มชุมชนในเขตเมืองเก่าเชียงใหม่และพื้นที่ต่อเนื่อง ซึ่งปัจจุบันมีจำนวนมากถึง 97 ชุมชน กระจายทั่วเขตเทศบาลนครเชียงใหม่ โดยชุมชนทั้งหมดนี้ รวมกลุ่มเป็นเครือข่ายชุมชนเมืองรักษ์เชียงใหม่ ที่ร่วมแรง สามัคคีกันจัดกิจกรรมต่าง ๆ เช่น งานตามผางประทีปส่องฟ้า อักษะเมือง งานยอสรวยไหว้สาพญามังราย งานประเพณียี่เป็ง งานประเพณีปีใหม่เมือง งานประเพณีใส่ขันดอก (เข้าอินทิล) เป็นต้น ซึ่งกิจกรรมต่าง ๆ เหล่านี้ คนในชุมชนให้ความร่วมมือและมีส่วนร่วมในการทำกิจกรรมอย่างมาก ซึ่งเกิดจาก ประเพณี วัฒนธรรมของคนภาคเหนือ ที่ให้ความสำคัญกับวัด สิ่งที่ดีงามที่สืบทอดกันมาตั้งแต่บรรพบุรุษ

สำหรับนักวิชาการ ที่ได้สัมภาษณ์ได้กล่าวถึง การมีส่วนร่วมของชุมชน ในการจัดการ คูแล อนุรักษ์แหล่งท่องเที่ยวในย่านเมืองเก่าไว้ว่า ปัจจุบันหลาย ๆ ชุมชน ถือเป็นชุมชนต้นแบบที่ดีในการร่วมกันจัดการทรัพยากรการท่องเที่ยว หรือทุนทางวัฒนธรรมที่ชุมชนมี เช่น กรณีของชุมชนวัวลาย ที่มีการทำเครื่องเงิน และนำไปสู่การเป็นแหล่งท่องเที่ยวทางวัฒนธรรม วิถีชีวิตชุมชน หรือในกรณีในภาพรวมของการจัดกิจกรรมทางวัฒนธรรม ประเพณีในเขตเมืองเก่าเชียงใหม่ พบว่า ทั้งชุมชน ประชาชนให้ความร่วมมือในการทำกิจกรรมเป็นอย่างดี เช่น ประเพณีใส่ขันดอก จะเห็นได้ว่า ประชาชนร่วมแรงร่วมใจกันเข้าร่วมประเพณีใส่ขันดอกจำนวนมาก จนกลายเป็นภาพที่สร้างความประทับใจให้แก่นักท่องเที่ยว ว่าคนในเชียงใหม่ยังคงอนุรักษ์และเห็นความสำคัญของการทำกิจกรรมทางวัฒนธรรมประเพณีในเขตเมืองเก่าเชียงใหม่

3.2 การเสริมสร้างกลไกความร่วมมือเชิงเครือข่าย หรือภาคีต่าง ๆ ภาคประชาชน เกี่ยวกับการส่งเสริมและพัฒนาการท่องเที่ยวเชิงวัฒนธรรมในเขตเมืองเก่าเชียงใหม่

จากผลการสัมภาษณ์ภาครัฐ พบว่า ส่วนใหญ่ได้มีการได้มีการดำเนินงานร่วมกันอย่างสม่ำเสมอ ร่วมกับภาคีภาคส่วนต่าง ๆ อาทิ เครือข่ายชุมชนเมืองรักษ์เชียงใหม่ กลุ่มคนใจบ้าน กลุ่มเชียงใหม่ เชียงสวย หอม กลุ่มมือเย็น เมืองเย็น และภาคีภาคประชาชน NGOs อื่น ๆ เพื่อช่วยกันผลักดันและขับเคลื่อนแนวคิดของคนในชุมชนในการพัฒนาการท่องเที่ยวในเขตเมืองเก่าเชียงใหม่ เชิงสร้างสรรค์ รวมถึงในระดับนานาชาติ ภาครัฐได้มุ่งส่งเสริมการท่องเที่ยว ที่จุดเด่นทั้งประเพณี และวัฒนธรรมอันงดงามเป็นที่เลื่องลือ ซึ่งได้สะท้อนผ่านงานหัตถศิลป์และศิลปะพื้นบ้าน อันเป็น

มรดก ที่ผ่านการสร้างสรรค์พัฒนาอย่างต่อเนื่องมาหลายยุคหลายสมัย จากรุ่นสู่รุ่น และท้ายที่สุดก็ สะสมกลายเป็นทุนวัฒนธรรมให้กับคนเชียงใหม่ในปัจจุบัน โดยในปี 2561 จังหวัดเชียงใหม่ได้เข้าเป็น สมาชิกเครือข่ายเมืองสร้างสรรค์ ขององค์การยูเนสโก ด้านศิลปหัตถกรรมพื้นบ้านขององค์การยูเนสโก นอกจากนี้ในระดับพื้นที่ เทศบาลนครเชียงใหม่ มีสนับสนุนให้ชุมชนในเขตพื้นที่ปกครอง ทั้งในเขตพื้นที่เมืองเก่าและพื้นที่ต่อเนื่อง รวมกลุ่มเครือข่ายชุมชนเมืองรักษ์เชียงใหม่ เพื่อเพิ่มขีด ความสามารถของชุมชนในการจัดการแก้ไขปัญหาในชุมชนของตนเองในทุก ๆ ด้าน ตามปัญหาและ ความต้องการของชุมชน อันเป็นรากฐานความสำคัญของการสร้างความเข้มแข็งให้คนในชุมชน ซึ่งที่ ผ่านทุกชุมชนในเขตเมืองเก่าเชียงใหม่ ได้มีการจัดทำแผนชุมชน ที่ร่วมกันกำหนดแนวทางการพัฒนา ชุมชน ในแผนพัฒนาชุมชนนั้น ทุกชุมชนมีการกำหนดแผนงานด้านเศรษฐกิจ และศิลปวัฒนธรรม ประเพณีท้องถิ่น ที่ชุมชนมีการพัฒนาผลิตภัณฑ์ชุมชนออกจำหน่าย มีการส่งเสริมอาชีพ โดยใช้ทุน ทางวัฒนธรรม เป็นต้น ซึ่งจากการส่งเสริมให้ชุมชนรวมกลุ่มเครือข่าย และการจัดทำแผนชุมชนนั้น เป็นกลไกที่ส่งเสริมและสนับสนุนให้เกิดกระบวนการเรียนรู้และการจัดการตนเองของคนในชุมชน หรือกรณีการส่งเสริมการจัดตั้งกลุ่มวิสาหกิจชุมชนวัดศรีสุพรรณ ที่หน่วยงานภาครัฐจากหลากหลาย ส่วน ร่วมผลักดันและสนับสนุนให้ชุมชนจัดตั้งกลุ่มวิสาหกิจชุมชนขึ้น เพื่อพัฒนางานหัตถกรรมฝีมือ เครื่องเงิน และมีการนำมาจำหน่ายทั้งในงานถนนคนเดินวันละทุกวันเสาร์ งานแสดงสินค้าชุมชนใน ระดับจังหวัด จวบจนถึงปัจจุบันชุมชนเกิดการเรียนรู้และสามารถจัดการกลุ่ม เครือข่ายในชุมชนได้ ด้วยตนเอง สามารถพัฒนาชุมชนให้เป็นแหล่งเรียนรู้ แหล่งท่องเที่ยวทางวัฒนธรรมและวิถีชุมชนได้ โดยคนในชุมชนมีส่วนร่วม

ด้านภาคเอกชน จากผลการสัมภาษณ์พบว่า เนื่องด้วยภาคเอกชนส่วนใหญ่มุ่ง ดำเนินงานด้านการประชาสัมพันธ์ และเป็นหน่วยงานร่วมสนับสนุนการทำงานของภาครัฐ การจัดทำ กิจกรรม โครงการด้านการท่องเที่ยวร่วมกับชุมชนโดยตรงนั้นยังไม่มี ดังนั้นที่ผ่านการเสริมสร้างกลไก ความร่วมมือเชิงเครือข่าย หรือภาคีต่าง ๆ ภาคประชาชน เกี่ยวกับการส่งเสริมและพัฒนา การท่องเที่ยวเชิงสร้างสรรค์ในเขตเมืองเก่าเชียงใหม่ จะเป็นทางอ้อมที่องค์กรได้ให้การสนับสนุนและ ประชาสัมพันธ์กิจกรรมการท่องเที่ยวในเขตเมืองเก่าเชียงใหม่ เช่น งานมหกรรมไม้ดอกไม้ประดับ กิจกรรม Fine Day @ Night Bazaar (ถนนคนเดินวันศุกร์ไนท์บาซาร์) ที่ส่งเสริมการใช้พื้นที่ทาง วัฒนธรรมให้กลุ่มเด็กและเยาวชน ประชาชนทั่วไป เข้ามามีส่วนร่วมในการแสดงผลงานทั้งเดิน ร้อง ฟ้อนรำ แสดงดนตรี ศิลปะ สินค้าต่าง ๆ ในทุกวันศุกร์ บริเวณถนนคนเดินวันศุกร์ไนท์บาซาร์ เป็นต้น

เครือข่ายภาคีภาคประชาชน/ผู้นำชุมชน จากผลการสัมภาษณ์ผู้นำชุมชนและ คณะทำงานในชุมชนพบว่า การให้ความร่วมมือของคนในชุมชนนั้นค่อนข้างอยู่ในระดับที่ดี เพราะใน แต่ละชุมชนนั้นมีกฎ กติกาที่คนในชุมชนต้องร่วมใจกันทำกิจกรรม หรือในกรณีที่ต้องร่วมกันทำ กิจกรรมทางวัฒนธรรมประเพณี เช่น งานปีใหม่เมือง ประเพณีเป็ง คนในชุมชนรับรู้โดยอัตโนมัติว่า

จะต้องทำอะไรบ้าง ช่วยกันทำงานอะไร เพราะสิ่งต่าง ๆ เหล่านี้ มันคือวิถีชีวิตที่คนในชุมชนร่วมกันทำมาช้านาน กลายเป็นส่วนหนึ่งในชีวิต ดังนั้นในเรื่องการให้ความร่วมมือ หรือการมีส่วนร่วมของคนในชุมชนจึงไม่มีปัญหาหรือส่งผลต่อการทำกิจกรรมการท่องเที่ยวในชุมชน แต่ขณะเดียวกันผู้นำชุมชนที่ให้สัมภาษณ์ได้กล่าวว่า เนื่องด้วย เขตพื้นที่เมืองเก่าเชียงใหม่ ผู้คนดั้งเดิมขายที่ดิน เปลี่ยนผู้ถือครองเป็นคนจากพื้นที่อื่น หรือเป็นนายทุน ทั้งคนไทย คนต่างชาติ เมื่อบุคคลเหล่านี้ได้เข้ามาอยู่อาศัย หรือประกอบกิจการในย่านเมืองเก่า การที่จะขอความร่วมมือ หรือร่วมทำกิจกรรมของชุมชน จึงไม่ค่อยได้รับความร่วมมือ อาจเป็นเพราะเขาไม่ใช่นคนในพื้นที่ ไม่เข้าใจอย่างลึกซึ้งถึงวัฒนธรรม ประเพณีท้องถิ่น โดยปัญหานี้ทางผู้นำชุมชน คณะทำงานชุมชน ได้ใช้กลไกการทำงานของเครือข่ายกลุ่มอนุรักษ์เมืองเชียงใหม่ เครือข่ายชุมชนเมืองรักษ์เชียงใหม่ ที่ร่วมกันช่วยสอดส่อง ดูแล อนุรักษ์ วัฒนธรรม ประเพณีท้องถิ่นไม่ให้ถูกทำลาย สูญหาย หรือนำไปใช้ในการสินค้าการท่องเที่ยวที่มีสื่อสารที่ผิด ไม่ถูกต้อง เป็นต้น

สำหรับในทัศนะของนักวิชาการ ที่มีต่อเสริมสร้างกลไกความร่วมมือเชิงเครือข่าย หรือภาคีต่าง ๆ ภาคประชาชน เกี่ยวกับการส่งเสริมและพัฒนาการท่องเที่ยวเชิงสร้างสรรค์ในเขตเมืองเก่าเชียงใหม่ว่า การให้ความร่วมมือกันส่งเสริมกิจกรรมการท่องเที่ยวของคนในชุมชนในปัจจุบันหลาย ๆ ชุมชนถือเป็นต้นแบบที่ดี ที่สามารถรวมกลุ่มคนในชุมชน เพื่อร่วมกันบริหารจัดการที่นำไปสู่การพัฒนาการท่องเที่ยวในชุมชนได้อย่างมีประสิทธิภาพ เกิดเป็นองค์กร เครือข่ายภาคประชาชน ทั้งกลุ่มวิสาหกิจชุมชน หรือชุมชนที่ร่วมกันพัฒนาสินค้า งานหัตถกรรมฝีมือที่ประสบผลสำเร็จ สร้างมูลค่าให้แก่วัฒนธรรม ประเพณี เช่น ชุมชนวัวลาย นันทราม วัดศรีสุพรรณ ชุมชนพวกแต้ม ที่มีพิพิธภัณฑ์ชุมชนเปิดให้เป็นแหล่งเรียนรู้และแหล่งท่องเที่ยวในชุมชน เป็นต้น ซึ่งส่งผลต่ออย่างยิ่งต่อการท่องเที่ยว มีการนำงานหัตถกรรมต่าง ๆ มาให้นักท่องเที่ยวได้เลือกซื้อหาเป็นของฝากของถนนคนเดินวันเสาร์ วันอาทิตย์ รวมถึงการผลักดันและส่งเสริมของภาครัฐ ภาคเอกชน เครือข่ายภาคีที่เกี่ยวข้อง ที่นำอัตลักษณ์ของเมืองเชียงใหม่ที่โดดเด่นในเรื่อง วัฒนธรรม ประเพณีผ่านงานหัตถศิลป์และศิลปะพื้นบ้าน เป็นสมาชิกเครือข่ายเมืองสร้างสรรค์ขององค์การยูเนสโก นอกจากนี้ผลสำเร็จที่เป็นรูปธรรมที่บ่งบอกถึงความสำเร็จของการเป็นเมืองท่องเที่ยวทางด้านวัฒนธรรม ของเมืองเก่าเชียงใหม่คือ การได้รับรางวัลในระดับโลก เช่น Lonely Planet Traveller Destinating Awards 2013 เป็นต้น และการจะสร้างความยั่งยืนของการมีส่วนร่วมในภาคประชาชนได้อย่างยั่งยืนนั้น ทุกภาคส่วนไม่ว่า ภาครัฐ ภาคเอกชน องค์กรที่เกี่ยวข้อง ควรให้ชุมชนเป็นตัวหลักในการนำเสนอคุณค่าของประเพณี วัฒนธรรม ที่เชื่อมกับการท่องเที่ยว และควรสามารถจัดการท่องเที่ยวในพื้นที่ตนเองได้ ดังนั้น การท่องเที่ยวในเชิงสร้างสรรค์ จึงเป็นเรื่องของชุมชน ที่ร่วมกันสร้างสรรค์ขึ้นมาภายใต้คุณค่าของประเพณี วัฒนธรรม และวิถีชีวิตในชุมชน

#### (4) การบริหารจัดการพื้นที่และการรองรับการท่องเที่ยว

ศักยภาพของทรัพยากรการท่องเที่ยวเชิงวัฒนธรรมในเขตเมืองเก่าเชียงใหม่ ในด้านการบริหารจัดการพื้นที่และการรองรับการท่องเที่ยว พิจารณาจากการดำเนินงานบริการจัดการพื้นที่ในย่านเก่าเชียงใหม่ อาทิเช่น เส้นทางคมนาคม ทางเดินเท้า สัญญาลักษณ์/ป้ายบอกทางไปยังแหล่งท่องเที่ยว การให้บริการของรถสาธารณะ ความปลอดภัยในการเดินทางท่องเที่ยว ความสะอาดของพื้นผิวจราจร ทางเดินเท้า การก่อสร้างตึก อาคาร บ้านเรือน การให้บริการข้อมูล ข่าวสารต่าง ๆ แก่นักท่องเที่ยว การจัดพื้นที่ภายในแหล่งท่องเที่ยว เช่น พื้นที่จอดรถ ร้านค้า/ร้านจำหน่ายของที่ระลึก ที่นั่งพัก ห้องน้ำ ถังขยะ เป็นต้น จากผลการสัมภาษณ์ภาครัฐ พบว่าส่วนใหญ่เห็นว่า พื้นที่ในเขตเมืองเก่าเชียงใหม่เปี่ยมไปด้วยมรดกทางสถาปัตยกรรมล้านนาที่มีคุณค่าต่อการสืบสานวัฒนธรรมที่มีเอกลักษณ์เฉพาะของเชียงใหม่มาจนถึงปัจจุบัน แต่ขณะเดียวกันเขตพื้นที่เมืองเก่าเชียงใหม่ เป็นพื้นที่ที่มีชีวิต ไม่ได้เป็นเมืองที่หยุดนิ่ง จำเป็นต้องมีการพัฒนาอย่างต่อเนื่อง หรือเมื่อกระแสการท่องเที่ยวที่เข้ามายังพื้นที่ การบริหารจัดการพื้นที่เขตเมืองเก่าเชียงใหม่ ในปัจจุบันจึงมีทั้งพร้อมและไม่พร้อม ในการรองรับนักท่องเที่ยว ในด้านต่าง ๆ ดังนี้

- เส้นทางคมนาคม ทางเดินเท้า การคมนาคม เดินทางไปยังแหล่งท่องเที่ยวต่าง ๆ สะดวกสบาย สามารถเข้าถึงแหล่งท่องเที่ยวได้ง่าย ด้วยบริการรถสาธารณะต่าง ๆ การใช้รถบริการผ่านแอปพลิเคชัน การบริการรถเช่า ตลอดจนถนนทุกเส้นในเขตเมืองเก่า ประชาชนหรือนักท่องเที่ยวสามารถเดินทางเท้าท่องเที่ยวในย่านเมืองเก่าได้อย่างปลอดภัย

- สัญญาลักษณ์/ป้ายบอกทางไปยังแหล่งท่องเที่ยว ตลอดเส้นทาง ที่เดินทางไปยังแหล่งท่องเที่ยว จะมีป้ายบอกทางเป็นระยะตามความจำเป็น เช่น กรณียุทธศาสตร์ในแหล่งโบราณสถาน วัดที่ดูแลโดยกรมศิลปากร จะมีป้ายสแกนคิวอาร์โค้ด ที่อำนวยความสะดวกแก่นักท่องเที่ยว ที่เป็นภาษาไทย อังกฤษ และจีน ที่ใช้งานผ่านโทรศัพท์มือถือ

- ความปลอดภัยในการเดินทางท่องเที่ยว มีความปลอดภัยสูง เนื่องจากเทศบาลนครเชียงใหม่ได้นำระบบกล้องโทรทัศน์วงจรปิด CCTV อัจฉริยะ เข้ามาช่วยดูแลความปลอดภัย ในด้านการจราจร การป้องกันติดตาม สืบสวนอาชญากรรมในรูปแบบต่าง ๆ ให้เกิดความปลอดภัย ในชีวิตและทรัพย์สินของประชาชนและนักท่องเที่ยว

- ความสะอาดพื้นผิวการจราจร ทางเดินเท้า เทศบาลนครเชียงใหม่จัดจ้างเจ้าหน้าที่ทำความสะอาดถนน ทางเดินเท้า เช่น การดูดฝุ่น การล้างทำความสะอาดพื้นผิวการจราจรและทางเดินเท้า การเก็บกวาดขยะสิ่งปฏิกูลต่าง ๆ ให้แล้วเสร็จก่อนเริ่มเช้าวันใหม่ แต่ขณะเดียวกันหน่วยงานรัฐที่ให้สัมภาษณ์อีกส่วนหนึ่ง มองว่า สภาพพื้นผิวถนนในย่านเมืองเก่า บางจุดยังไม่เหมาะสม ขรุขระ มีป้ายของร้านค้า สถานประกอบการต่าง ๆ มาจัดวางบนพื้นผิวถนน ทำให้ภูมิทัศน์ไม่สวยงาม กีดขวางทางเดิน หรืออาจทำให้นักท่องเที่ยว ผู้ใช้ถนน ทางเดินเท้าได้รับอุบัติเหตุได้



- การปรับปรุงภูมิทัศน์ โดยเทศบาลนครเชียงใหม่ มีการปลูกไม้ดอก ไม้ประดับตามช่วงฤดูกาลต่าง ๆ การทำความสะอาดคูเมืองโดยรอบ เพื่อภูมิทัศน์ที่สวยงามสะอาดตา เป็นเมืองน่าอยู่ รวมถึงการจัดการสายไฟฟ้า สายสาธารณูปโภคต่าง ๆ ทางเทศบาลนครเชียงใหม่ ได้ดำเนินการย้ายลงใต้ดิน

- การก่อสร้างตึก อาคาร บ้านเรือนในพื้นที่ที่มีการก่อสร้างอย่างต่อเนื่อง แต่ก็ไม่มีปัญหาใด ๆ มากกระทบ เนื่องจากการดำเนินการก่อสร้างใด ๆ จะมีขั้นตอนการขออนุญาต และเทศบัญญัติควบคุมอาคาร ให้ประชาชนภาครัฐและภาคเอกชนถือปฏิบัติร่วมกัน

- การให้บริการข้อมูล ข่าวสารต่าง ๆ แก่นักท่องเที่ยว มีการให้บริการครอบคลุมเนื่องจากจังหวัดเชียงใหม่เป็นเมืองใหญ่ เมืองแหล่งท่องเที่ยว ในแต่ละปีจะมีนักท่องเที่ยวเข้ามาเป็นจำนวนมาก มีธุรกิจเกี่ยวกับการท่องเที่ยวที่หลากหลาย ดังนั้นภาครัฐ ร่วมกับภาคเอกชน จึงได้มีศูนย์บริการข้อมูลข่าวสารตามจุดต่าง ๆ หรือตามแหล่งท่องเที่ยวต่าง ๆ ไม่ว่าจะเป็นไกด์ท้องถิ่น เจ้าหน้าที่ประจำแหล่งท่องเที่ยว บอร์ดประชาสัมพันธ์ หรือเอกสารแผ่นพับให้บริการแก่นักท่องเที่ยว

- การจัดพื้นที่ภายในแหล่งท่องเที่ยว เช่น พื้นที่จอดรถ ร้านค้า ร้านจำหน่ายของที่ระลึก ที่นั่งพัก ห้องน้ำ ถังขยะ เป็นต้น ภายในแหล่งท่องเที่ยวให้จัดสิ่งเหล่านี้บริการให้แก่นักท่องเที่ยวไว้อย่างครบครัน เพื่ออำนวยความสะดวกให้แก่นักท่องเที่ยวที่เดินทางเข้ามาท่องเที่ยว

ขณะที่ภาคเอกชน มีมุมมองว่า การบริหารจัดการพื้นที่ในเขตเมืองเก่าเชียงใหม่ เช่น การนำเอาสายไฟ สายสัญญาณต่าง ๆ ลงใต้ดินนั้น การติดตั้งกล้อง CCTV ช่วยเพิ่มความปลอดภัยในการเดินทางท่องเที่ยวในย่านเมืองเก่า แต่ขณะเดียวกันถนน ทางเดินเท้าบางจุด ยังเป็นหลุม ขรุขระ มีขยะทิ้งบนทางเดินเท้า เป็นต้น

ด้านเครือข่ายภาคีภาคประชาชน/ผู้นำชุมชน ได้กล่าวถึงการบริหารจัดการพื้นที่ในชุมชนเพื่อรองรับการท่องเที่ยวไว้ว่า ในชุมชนมีระเบียบ กฎเกณฑ์เรื่องขยะอย่างชัดเจน ในการทิ้งให้ถูกที่มีการคัดแยกขยะ พร้อมกันนั้นในชุมชนได้ร่วมกันทำความสะอาดวัด โบราณสถาน พื้นที่ในชุมชนเป็นระยะ แต่ขณะเดียวกันก็พบขยะ ที่นักท่องเที่ยวบางคน เวลาดื่มเครื่องดื่ม หรืออาหารต่าง ๆ มักจะทิ้งริมทางเดินเท้า ขณะที่การดำเนินงานอำนวยความสะดวกด้านอื่น ๆ ชุมชนมองว่า ภาครัฐสามารถบริหารจัดการได้เป็นอย่างดี

สำหรับในมุมมองนักวิชาการ ได้กล่าวถึงการบริหารจัดการพื้นที่เขตเมืองเก่าเชียงใหม่ หากพิจารณาถึงด้านมาตรฐาน คุณภาพ และการจัดการดูแล ยังมีปัญหา เช่น คุณภาพของทางเดินเท้า ถนน สายไฟ และความปลอดภัยตลอดจนการขยายตัวของสถานประกอบการที่พัก โรงแรม ร้านค้า ร้านอาหาร ร้านกาแฟ เป็นต้น และมีการสร้างอาคารที่มีความสูงบดบังทัศนียภาพของโบราณสถาน ศาสนสถาน และอาคารเก่าต่าง ๆ ทางเดินเท้า ระบบขนส่งต่าง ๆ ไม่อำนวยความสะดวกแก่กลุ่ม

ผู้พิการและผู้สูงอายุมากนัก นอกจากนั้นสภาพด้านกายภาพยังขาดความกลมกลืน โดยรวมจึงเห็นถึงสภาพการพัฒนาด้านกายภาพที่ยังไม่ดำรงรักษาไว้ซึ่งเอกลักษณ์ของพื้นที่เมืองเก่าได้อย่างเหมาะสม

สรุปผลการวิเคราะห์ศักยภาพของทรัพยากรการท่องเที่ยวเชิงวัฒนธรรมในเขตเมืองเก่าเชียงใหม่ จากการสัมภาษณ์เชิงลึกหน่วยงานภาครัฐ ภาคเอกชน เครือข่ายภาคีภาคประชาชน ผู้นำชุมชน และนักวิชาการ ประกอบด้วย 4 ด้าน ดังนี้

(1) ด้านคุณค่าของแหล่งท่องเที่ยว ภาครัฐ ภาคเอกชน เครือข่ายภาคีภาคประชาชน ผู้นำชุมชน และนักวิชาการ ประเมินศักยภาพด้านคุณค่าของแหล่งท่องเที่ยวเชิงวัฒนธรรมในเขตเมืองเก่าเชียงใหม่ที่สอดคล้องกันคือ เมืองเก่าเชียงใหม่ เป็นเมืองประวัติศาสตร์ที่ยังมีชีวิตอยู่ (living historic city) มีพลวัตการเติบโตเปลี่ยนแปลงของเมืองอยู่เสมอ ๆ และส่งผลต่อความสำคัญทางประวัติศาสตร์ทั้งในแง่ของการสร้างเมือง ระบบเทคนิคโบราณในการจัดการเมืองและระบบธรรมชาติต่าง ๆ ที่ส่งเสริมต่อยอดจนเป็นรากวัฒนธรรมล้านนาที่มีเชียงใหม่เป็นศูนย์กลางในระดับภูมิภาค วัด โบราณสถานที่ยังหลงเหลือร่องรอยให้ศึกษาเรียนรู้อยู่ มีการวางตัวตามจุดต่าง ๆ ของเมืองอย่างมากมาย โดยแต่ละสถานที่มีประวัติความเป็นมาลักษณะทางสถาปัตยกรรมที่แตกต่างกันไป มีเอกลักษณ์เฉพาะตัวของเมืองเชียงใหม่ แจ่มทั้ง 4 แจ่ม (แจ่มศรีภูมิ แจ่มก๊ะต้า แจ่มกู่เฮือง แจ่มหัวริน) ประตุมือง 5 ประตุม (ประตุม้างเผือก ประตุม่าแพ ประตุมเชียงใหม่ ประตุมแสนปรุง ประตุมหายยา และประตุมสวนดอก) มีประเพณีสำคัญที่จัดต่อเนื่องทุกปี เช่น ประเพณีสงกรานต์ ประเพณีเข้าอินทิล ประเพณียี่เป็ง งานมหรกรรมไม้ดอกไม้ประดับ วิถีชุมชนย่านตลาดสมเพชร ตลาดประตุมืองเชียงใหม่ รวมถึงชุมชนในย่านเมืองเชียงใหม่ ยังคงมีการประสานความร่วมมือกันอย่างเหนียวแน่น เพื่อร่วมกันทำกิจกรรมทางวัฒนธรรมประเพณี มีการจัดกาดหมั้วการเมือง ถนนคนเดินวัวลาย ถนนคนเดินวันอาทิตย์ เป็นต้น เพื่อให้นักท่องเที่ยว ประชาชนทั่วไปได้เข้ามาท่องเที่ยว เรียนรู้ศิลปวัฒนธรรม ประเพณีชุมชน เป็นต้น จากผลการวิเคราะห์ศักยภาพด้านคุณค่าของแหล่งท่องเที่ยว สอดคล้องกับแนวคิดของ Bywater (1993) ได้กล่าวถึง ศักยภาพของการท่องเที่ยวเชิงวัฒนธรรมที่สำคัญคือ ความสำคัญและคงคุณค่าทางประวัติศาสตร์ วัฒนธรรม ประเพณีที่ดึงดูดใจของแหล่งท่องเที่ยว จะเป็นแรงกระตุ้นทางวัฒนธรรม (culturally motivated) ที่นักท่องเที่ยวให้ความสนใจที่จะเรียนรู้ ศึกษา วัฒนธรรมของแหล่งท่องเที่ยวเชิงวัฒนธรรมนั้น ๆ นอกจากนี้ยังส่งผลให้นักท่องเที่ยวมีพฤติกรรมที่จะพักอยู่ในแหล่งท่องเที่ยวเป็นระยะเวลาานาน และมีโอกาสที่จะเดินทางกลับมายังสถานที่ท่องเที่ยวอีกครั้งในอนาคต

หากพิจารณาในทางทฤษฎีการเปลี่ยนแปลงทางสังคม จากทฤษฎีวิวัฒนาการ (evolutionary theory) ที่เสนอว่า การเปลี่ยนแปลงของสังคมเป็นกระบวนการที่มีการเปลี่ยนแปลงอย่างเป็นขั้นตอนตามลำดับ โดยมีการเปลี่ยนแปลงจากขั้นหนึ่งไปสู่อีกขั้นหนึ่งในลักษณะที่มีการพัฒนา และก้าวหน้ากว่าขั้นที่ผ่านมา มีการเปลี่ยนแปลงจากสังคมที่มีรูปแบบเรียบง่ายไปสู่รูปแบบที่

สลับซับซ้อนมากขึ้น และมีความเจริญก้าวหน้าไปเรื่อย ๆ จนเกิดเป็นสังคมที่มีความสมบูรณ์ (นิเทศ ดินณะกุล, 2546) ดังนั้นทุกสังคม จึงไม่สามารถหลีกเลี่ยงการพัฒนา หรือการเปลี่ยนแปลงทางสังคมได้ ดังกรณีการวิจัยครั้งนี้ที่พบว่า เมืองเก่าเชียงใหม่ เป็นเมืองประวัติศาสตร์ที่ยังมีชีวิตอยู่ มีพลวัตการเติบโตเปลี่ยนแปลงของเมืองอยู่เสมอ ๆ จวบจนปัจจุบันการเปลี่ยนแปลงที่เกิดขึ้นส่งผลให้พื้นที่เมืองเก่าเชียงใหม่ มีความซับซ้อนของเมืองในยุคต่าง ๆ ทั้งการก่อสร้าง ปรับปรุงเมือง รวมถึงความคิดเชื่อ วัฒนธรรม ประเพณีในแต่ละสมัย ซึ่งปัจจุบันการเปลี่ยนแปลงของเมืองเก่าเชียงใหม่ ก็ยังคงมีอยู่ แต่การเปลี่ยนแปลงที่จะเกิดขึ้นในยุคนี้ นั้น มีความพยายามที่จะพัฒนาให้คงคุณค่าความเป็นเมืองเก่า มีการดำรงไว้ซึ่งศิลปะ วัฒนธรรม ประเพณี และวิถีชุมชนที่สืบทอด ปฏิบัติกันมาภายใต้การพัฒนาเมืองในยุคสมัยใหม่ได้อย่างเหมาะสม แต่ขณะเดียวกันการพัฒนาหรือการเปลี่ยนแปลงที่เกิดขึ้น ก็ได้ส่งผลกระทบต่อเมืองเก่าเชียงใหม่อย่างหลีกเลี่ยงไม่ได้ ทั้งการก่อสร้างบ้านเรือน อาคาร สถานที่ต่าง ๆ รุกล้ำเขตโบราณสถาน มีสถานประกอบการร้านค้า โรงแรมต่าง ๆ เพิ่มมากขึ้น การก่อสร้างถนน แหล่งอำนวยความสะดวกต่าง ๆ เป็นต้น ซึ่งการเปลี่ยนแปลงที่เกิดขึ้นดังกล่าวข้างต้น หากเป็นการเปลี่ยนแปลงที่ไร้ทิศทาง ขาดการบริหารจัดการที่เหมาะสมย่อมส่งผลกระทบต่อความเป็นเมืองเก่าที่ทรงคุณค่าได้

แต่ขณะเดียวกันเครือข่ายภาคีภาคประชาชน มีความคิดเห็นที่แตกต่างในเรื่อง การจัดกิจกรรมทางวัฒนธรรมประเพณี ถูกนำไปประชาสัมพันธ์ หรือจัดกิจกรรมท่องเที่ยวที่ไม่ถูกต้อง ตามแนวทางปฏิบัติดั้งเดิม ซึ่งทำให้นักท่องเที่ยวเข้าใจวัฒนธรรมที่ดั้งเดิมที่ชุมชนสืบสานกันมาคลาดเคลื่อน เช่น การปล่อยโคม เป็นต้น อีกทั้งผู้นำชุมชน มีความคิดเห็นว่า พื้นที่ในเขตเมืองเก่าเชียงใหม่ มีประชาชน ผู้ประกอบการจากพื้นที่อื่นเข้ามาอยู่ในพื้นที่เพิ่มมากขึ้น ขณะทีคนในพื้นที่จริง ๆ ลดน้อยลง ถึงแม้ว่าผู้นำชุมชน จะมีความพยายามในการพูดคุย ขอความร่วมมือให้คนในพื้นที่ไม่ขายหรือเปลี่ยนผู้ถือครองที่ดินในเขตเมืองเก่าก็ตาม ซึ่งการเปลี่ยนผู้ถือครองที่ดินในเขตเมืองเก่าเชียงใหม่ มีแนวโน้มเพิ่มมากขึ้น ซึ่งถือเป็นเรื่องสำคัญที่ภาครัฐควรมีมาตรการ หรือระเบียบ เข้ามาดูแลในเรื่องนี้ด้วย สอดคล้องกับภาคเอกชน มีความคิดเห็นว่า คนเมืองหรือผู้ถือครองที่ดินที่เป็นคนเมืองเก่าจริง ๆ เริ่มลดลง มีการขายที่ดิน ให้แก่ผู้ประกอบการ นายทุน ซึ่งได้เข้ามาทำธุรกิจบริการต่าง ๆ ทำให้บริบททางสังคมในย่านเมืองเก่าเปลี่ยนแปลงไป ผู้เช่าผู้แก่ หรือคนเก่า ๆ จริงเริ่มหาได้น้อยลง และหน่วยงานภาครัฐ ส่วนหนึ่งมองว่า การพัฒนาในอดีตที่ขาดการบริหารจัดการที่เหมาะสม ส่งผลให้มีสิ่งก่อสร้างแปลกปลอมเบียดเสียด ทับซ้อนอย่างหนาแน่นในเขตเมืองเก่าเชียงใหม่ เช่น เจดีย์ประตูเชียงใหม่ติดร้านขายยา ขายกาแฟ เป็นต้น ซึ่งเกิดจากปัญหาในเรื่องการออกโฉนดที่ดินติดฐานเจดีย์ ทำให้ภูมิทัศน์ไม่สวยงาม มีสิ่งก่อสร้างมาติดหรือเบียดโบราณสถานมากเกินไป สอดคล้องกับผลการวิจัยของ อัสฎา โปราณานนท์ (2554) ได้กล่าวถึง สถาปัตยกรรมเมืองเชียงใหม่กับความเปลี่ยนแปลงของสิ่งแวดล้อม จากการรุกร้าของมนุษย์ พบว่า สถาปัตยกรรมหรือภูมิทัศน์ของเมือง

เชียงใหม่ในปัจจุบันได้เปลี่ยนแปลงไปจากอดีตมาก แม้ว่าทั้งภาครัฐและภาคเอกชนบางส่วน จะพยายามอนุรักษ์สิ่งเหล่านี้ไว้อย่างเต็มที่แล้ว แต่ก็ยังไม่อาจต้านทานกระแสการพัฒนาที่ครอบงำเมือง เชียงใหม่เอาไว้ได้ เช่น วัดวาทาราม หรืออาคารบ้านเรือนสมัยเก่า ล้วนถูกแทนที่ด้วยสถาปัตยกรรมร่วมสมัยแบบใหม่ อาคารพาณิชย์ ตึกสูง ฯลฯ ตลอดจนสอดคล้องกับผลการวิจัยของ สุปิยา ปัญญาทอง (2559) พบว่า พัฒนาการและการเปลี่ยนแปลงของเมืองตั้งแต่ปี พ.ศ. 1839 ถึงปัจจุบัน บ่งบอกถึงปัญหาการเปลี่ยนแปลงสภาพแวดล้อมภายในเมืองเก่าเชียงใหม่ที่เสื่อมสภาพลง มีการขยายตัวของเมืองตามโครงข่ายถนน โดยขาดการคำนึงถึงองค์ประกอบที่สำคัญของเมือง เป็นผลทำให้เกิดการทำลายเอกลักษณ์และคุณค่าของพื้นที่

(2) ด้านการจัดกิจกรรมและประสบการณ์การท่องเที่ยว หน่วยงานภาครัฐ ภาคเอกชน เครือข่ายภาคีภาคประชาชน ผู้นำชุมชน มีความคิดเห็นที่สอดคล้องกับคือ กิจกรรมการท่องเที่ยวใน เขตเมืองเก่าเชียงใหม่มีหลากหลาย ทั้งการท่องเที่ยววัด โบราณสถานที่มีคุณค่าทางประวัติศาสตร์ รวมถึงแหล่งท่องเที่ยวในชุมชน ที่มีวิถีชีวิตและวัฒนธรรมที่น่าสนใจ ได้แก่ ชุมชนเครื่องเงิน วัดศรีสุพรรณและ ชุมชนวัวลาย การจัดงานประเพณีเข้าอินทิลเป็นประเพณีที่ชาวเชียงใหม่ปฏิบัติสืบทอดกันมาช้านาน โดยจะร่วมกันประกอบพิธีบูชาอินทิล อันเป็นเสาหลักเมือง ซึ่งอยู่ที่วัดเจดีย์หลวง ประเพณียี่เป็ง จะมีจุดประทีปหรือ ผางพะตือต เป็นต้น ขณะนี้นักวิชาการ มีมุมมองว่าแม้ปัจจุบัน เขตเมืองเก่าเชียงใหม่เปลี่ยนแปลงไปจากเดิมมาก แต่ยังคงมีคุณค่าทางสถาปัตยกรรม มีร่องรอย โบราณสถาน มิงงานประเพณี มีวิถีชีวิตของชาวบ้าน มีตลาดรอบเขตเมืองเก่า ซึ่งถือทุนทางวัฒนธรรม ที่เป็นจุดดึงดูดและสร้างความน่าสนใจให้นักท่องเที่ยวได้ดี ทั้งได้ศึกษา เรียนรู้ ฝึกฝน มีประสบการณ์ในการท่องเที่ยว โดยเฉพาะการมีส่วนร่วมในกิจกรรมท่องเที่ยวกับชุมชนย่านเมืองเก่า ที่ยังคงมีวิถีชีวิตที่น่าเรียนรู้ และมีเสน่ห์ เช่น หัตถกรรมเครื่องเงินวัวลาย หัตถกรรมคริวทองวัดพวก ต่อม เป็นต้น ตลอดจนการจัดกิจกรรมทางประเพณีส่วนใหญ่ยังคงมุ่งเน้นอนุรักษ์และสืบทอดกันมา จนถึงปัจจุบัน เช่น ประเพณียี่เป็ง ประเพณีปีใหม่เมือง ตำผางประตืดสองฟ้าฮักษาเมือง แต่ ขณะเดียวกันยังมีประเด็นที่น่าเป็นห่วงคือ บางหน่วยงานนำทุนทางวัฒนธรรมไปสื่อสารหรือเป็นจุดขาย มุ่งเน้นทางด้านรายได้เป็นสำคัญ แต่ละเลยความรับผิดชอบทางสังคม การจัดงานประเพณี เช่น การปล่อยโคมในงานยี่เป็ง เป็นต้น ทั้งนี้การการจัดกิจกรรมและประสบการณ์การท่องเที่ยวในการท่องเที่ยวเชิงวัฒนธรรมในเขตเมืองเก่าเชียงใหม่ โดยเฉพาะการเปิดโอกาสให้นักท่องเที่ยวได้มีส่วนร่วม เรียนรู้ ร่วมปฏิบัติ มีประสบการณ์ ย่อมบ่งชี้ถึงศักยภาพการท่องเที่ยว ตามแนวคิดของ Garrod and Fyall (1998) กล่าวว่า การท่องเที่ยวเชิงวัฒนธรรมที่มีศักยภาพนั้น คือ แหล่งท่องเที่ยวที่มีความโดดเด่นเฉพาะตัว มีเอกลักษณ์ที่นักท่องเที่ยวได้รับประโยชน์ และสนองความต้องการต่อการท่องเที่ยวเชิงวัฒนธรรม คือ ความรู้ ความประทับใจ ความสุนทรีย์ ประสบการณ์ ฯลฯ ซึ่งเมื่อนักท่องเที่ยวได้รับรู้ถึงศักยภาพดังกล่าว ก็จะสนองตอบความต้องการของนักท่องเที่ยว รวมถึงความพึงพอใจของ

นักท่องเที่ยวต่อแหล่งท่องเที่ยวเชิงวัฒนธรรม ซึ่งศักยภาพของแหล่งท่องเที่ยว จะผลักดันการตลาดของแหล่งท่องเที่ยวเชิงวัฒนธรรม ทั้งปากต่อปาก และการกลับมาเยือนอีกครั้ง

(3) การมีส่วนร่วมของชุมชน หน่วยงานภาครัฐ ภาคเอกชน เครือข่ายภาคีภาคประชาชน ผู้นำชุมชน และนักวิชาการ มีความคิดเห็นที่สอดคล้องกันคือ ปัจจุบันชุมชนต่าง ๆ ในเขตเมืองเก่าเชียงใหม่ มีความตระหนักและเห็นความสำคัญของการมีส่วนร่วมในการจัดการแหล่งท่องเที่ยว การทำกิจกรรมต่าง ๆ ที่เกี่ยวข้องอย่างมาก เพราะการท่องเที่ยวที่เกิดขึ้นสร้างรายได้และความเป็นอยู่ที่ดีขึ้นของชุมชน ประกอบกับการดำเนินกิจกรรม โครงการต่าง ๆ ของภาครัฐ มุ่งเน้นให้ความสำคัญกับการมีส่วนร่วมของชุมชน เปิดโอกาสให้ชุมชนมีการจัดการท่องเที่ยวด้วยตนเอง จนหลาย ๆ ชุมชนในเขตเมืองเก่าเชียงใหม่ สามารถจัดการท่องเที่ยววิถีชุมชนได้ประสบผลสำเร็จ เช่น ชุมชนวัดศรีสุพรรณ-วัวลาย มีศูนย์เรียนรู้ชุมชนในการทำเครื่องเงิน ชุมชนพวกแต้ม มีศูนย์เรียนรู้ชุมชนในการทำครัวตอง เป็นต้น นอกจากนี้เครือข่ายภาคีภาคประชาชน และผู้นำชุมชน ได้กล่าวว่า ชุมชนในเขตเมืองเก่าเชียงใหม่ มีการรวมกลุ่มเป็นเครือข่ายชุมชนเมืองรักษ์เชียงใหม่ ที่ได้ร่วมแรง สามัคคีกันจัดกิจกรรมต่าง ๆ เช่น งานตามผางประทีปส่องฟ้า ฮักษาเมือง งานยอสรวยไหว้สาพญามังราย งานประเพณียี่เป็ง งานประเพณีปีใหม่เมือง งานประเพณีใส่ขันดอก (เข้าอินทขิล) เป็นต้น จะเห็นได้ว่า การมีส่วนร่วมของชุมชนนั้นเป็นตัวบ่งชี้สำคัญของการพัฒนาศักยภาพการท่องเที่ยวเชิงวัฒนธรรม ซึ่ง บุญเลิศ จิตตั้งวัฒนา (2548: 285) ได้กล่าวถึง องค์ประกอบด้านการมีส่วนร่วมของชุมชนไว้ว่า การท่องเที่ยวที่มีการคำนึงถึงการมีส่วนร่วมของชุมชนโดยให้ชุมชนท้องถิ่นในแหล่งท่องเที่ยวทางวัฒนธรรมนั้นมีส่วนร่วมในการจัดการท่องเที่ยวอย่างเต็มรูปแบบ ได้รับประโยชน์ตอบแทนเพื่อกระจายรายได้สู่ท้องถิ่น และยกระดับคุณภาพชีวิตของคนในชุมชนท้องถิ่น ย่อมเป็นการพัฒนาการท่องเที่ยวเชิงวัฒนธรรมที่ยั่งยืน

(4) การบริหารจัดการพื้นที่และการรองรับการท่องเที่ยว หน่วยงานภาครัฐส่วนใหญ่มีความคิดเห็นว่า เขตพื้นที่เมืองเก่าเชียงใหม่ เป็นพื้นที่ที่มีชีวิต ไม่ได้เป็นเมืองที่หยุดนิ่ง จำเป็นต้องมีการพัฒนาอยู่อย่างต่อเนื่อง หรือเมื่อกระแสการท่องเที่ยวที่เข้ามายังพื้นที่ การบริหารจัดการพื้นที่เขตเมืองเก่าเชียงใหม่ ในปัจจุบันจึงมีทั้งพร้อมและไม่พร้อม ในการรองรับนักท่องเที่ยว ในด้านต่าง ๆ อาทิ เช่น เส้นทางคมนาคม ทางเดินเท้า ป้ายสัญลักษณ์/ป้ายบอกทางไปยังแหล่งท่องเที่ยว การอำนวยความสะดวกความปลอดภัยในการเดินทางท่องเที่ยว ภูมิทัศน์ การก่อสร้างตึก อาคาร บ้านเรือนในพื้นที่เทศบาลนครเชียงใหม่ ซึ่งเป็นหน่วยงานท้องถิ่นในพื้นที่ มีความพยายามในการจัดการให้เหมาะสมมาอย่างต่อเนื่อง แต่เนื่องด้วยอดีตเขตพื้นที่เมืองเก่าเชียงใหม่ ไม่ได้ถูกควบคุมดูแลด้วยกฎหมาย จึงส่งผลให้เกิดปัญหาต่าง ๆ อาทิ การสร้างอาคาร บ้านเรือนรุกล้ำเขตโบราณสถาน เป็นต้น นอกจากนี้ภาคเอกชน เครือข่ายภาคีภาคประชาชน ผู้นำชุมชน และนักวิชาการ มีความคิดเห็นที่สอดคล้องกันคือ การบริหารจัดการพื้นที่เขตเมืองเก่าเชียงใหม่ หากพิจารณาถึงด้านมาตรฐาน คุณภาพ และ

การจัดการดูแล ยังมีปัญหา เช่น คุณภาพของทางเดินเท้า ถนน สายไฟ และความสะอาด ตลอดจนการขยายตัวของสถานประกอบการที่พัก โรงแรม ร้านอาหารต่าง ๆ ขาดการควบคุมจัดการดูแลที่เหมาะสม มีการวางป้าย โຕ้ะ หรือสิ่งของต่าง ๆ รุกล้ำทางเดินเท้า รวมถึงระบบขนส่งต่าง ๆ ไม่อำนวยความสะดวกแก่กลุ่มผู้พิการและผู้สูงอายุ เป็นต้น สอดคล้องกับผลการวิจัยของ สุปิยา ปัญญาทอง (2559) พบว่า พัฒนาการและการเปลี่ยนแปลงของเมืองเชียงใหม่ตั้งแต่ปี พ.ศ. 1839 ถึงปัจจุบันบ่งบอกถึงปัญหาการเปลี่ยนแปลงสภาพแวดล้อมภายในเมืองที่เสื่อมสภาพลง มีการขยายตัวของเมืองตามโครงข่ายถนน โดยขาดการคำนึงถึงองค์ประกอบที่สำคัญของเมือง เป็นผลทำให้เกิดการทำลายเอกลักษณ์และคุณค่าของพื้นที่เมืองเก่าเชียงใหม่ จากปัญหาดังกล่าวนี้ ควรมุ่งการอนุรักษ์บนพื้นฐานการเปลี่ยนแปลงของเมือง โดยยอมรับการพัฒนาของเมืองในยุคปัจจุบัน โดยไม่ปฏิเสธสิ่งใหม่อย่างสิ้นเชิง แต่จะอนุรักษ์โดยการคงหลักฐานทางประวัติศาสตร์ และบทบาทของเมืองเก่าไว้ เพื่อให้คนสามารถได้รับรู้ถึงเรื่องราวทางประวัติศาสตร์ และมีการปรับตัวไปสู่การพัฒนาอย่างยั่งยืน

ตลอดจนตามแนวความคิดการพัฒนาและส่งเสริมการท่องเที่ยวเชิงวัฒนธรรมอย่างยั่งยืน Garrod and Fyall (1998: 209) ได้เสนอว่า การวางแผนการใช้พื้นที่ และการคมนาคมขนส่ง ความพร้อมทางด้านความสะดวก ซึ่งรวมถึงทั้งความสะดวกในการเข้าถึง และสิ่งอำนวยความสะดวกเป็นสิ่งสำคัญในการวางแผนการใช้พื้นที่และการกำหนดศักยภาพรองรับแหล่งท่องเที่ยวเชิงวัฒนธรรม ตลอดจนการกำหนดศักยภาพแหล่งท่องเที่ยว นั้น ประเด็นสำคัญคือ ต้องสามารถจัดการสิ่งอำนวยความสะดวกเบื้องต้น เช่น ถนน ไฟฟ้า น้ำประปา การกำจัดขยะ ระบบสื่อสารคมนาคม สถานจอดรถที่พักโรงแรม ร้านอาหาร และร้านขายของที่ระลึกให้พอเพียงกับจำนวนนักท่องเที่ยว รวมถึงต้องควบคุมจำนวนนักท่องเที่ยวไม่ให้เกินความสามารถที่จะรองรับได้ ซึ่งรวมถึงการประเมินผลกระทบจากการเพิ่มขึ้นของจำนวนนักท่องเที่ยวในพื้นที่ดังกล่าวตลอดจนปัญหาและผลกระทบที่จะตามมาจากการพัฒนาการท่องเที่ยวในพื้นที่ด้วย

ดังนั้นจึงกล่าวได้ว่า แหล่งท่องเที่ยวเชิงวัฒนธรรมในเขตเมืองเก่าเชียงใหม่ นั้น เป็นทุนทางวัฒนธรรมมีศักยภาพ ประกอบด้วยทุนทางวัฒนธรรมที่สำคัญ 2 ลักษณะ คือ ทุนที่จับต้องได้หรือทุนทางกายภาพ และทุนที่จับต้องไม่ได้ ซึ่งทุนทางวัฒนธรรมที่จับต้องได้ ได้แก่ สภาพแวดล้อมทางธรรมชาติ และสิ่งแวดลอมที่มนุษย์สร้างขึ้น เช่น วัด โบราณสถาน โบราณวัตถุ ประตุมือง แจ่งเมืองเก่าเชียงใหม่ รวมถึงอาคาร บ้านเรือน พิพิธภัณฑ์ ผลิตภัณฑ์ชุมชนเครื่องเงิน เครื่องเงินของชุมชนวัดศรีสุพรรณ-วัวลาย คริวตองชุมชนวัดพวกแถม ชุมชนในย่านตลาดเก่าประตุมืองเชียงใหม่ ตลาดมิ่งเมือง งานประเพณีสงกรานต์ ประเพณีเป็ง ถนนคนเดินวันอาทิตย์ ฯลฯ ทุนทางวัฒนธรรมที่จับต้องไม่ได้ ได้แก่ เรื่องราวทางประวัติศาสตร์การก่อตั้งของเมืองเก่าเชียงใหม่ ที่มีความเป็นมายาวนานมากกว่า 700 ปี ภูมิปัญญา วิถีชีวิตชุมชนเมืองเก่า วัฒนธรรมล้านนามีความโดดเด่นเป็นต้นทุนทาง

วัฒนธรรมสำคัญในการพัฒนาการท่องเที่ยวเชิงวัฒนธรรมแบบสร้างสรรค์ ซึ่งสอดคล้องกับแนวคิดของ วุฒิไกร งามศิริจิตต์ และยอดมณี เทพานนท์ (2557: 14-15) ที่ได้กล่าวถึงทุนทางวัฒนธรรมในประเทศ จีน ศิลปะการแสดงของวัดเส้าหลินได้ทำให้ทรัพยากรทางวัฒนธรรมให้กลายเป็นทุนทางวัฒนธรรม (cultural assets) ผสมผสานระหว่างทรัพยากรที่จับต้องได้ เช่น ทศนิยมภาพ ประเพณีพื้นเมือง และ สถานที่ เข้ากับทรัพยากรที่จับต้องไม่ได้ เช่น ศาสนาเซน เส้าหลินกังฟู ดนตรีและศิลปะการแสดง การท่องเที่ยวเชิงสร้างสรรค์ของเส้าหลินประสบความสำเร็จได้เนื่องจาก มีการสร้างสถานที่และแหล่ง สันทนาการเพื่อสนับสนุนการแสดงหลักของวัด เช่น Zen Street, Zen Farm, Zen Courtyard ใน ปัจจุบันจีนยังคงใช้วัฒนธรรมเส้าหลิน (ศาสนาเซนและศิลปะการต่อสู้ของเส้าหลิน) เพื่อการพัฒนา อุตสาหกรรมสร้างสรรค์ผ่านการค้นหา สำรวจ จัดทำบริการนำเสนอ การตลาดและการใช้ประโยชน์ ของทรัพยากรนี้อย่างต่อเนื่อง

## 2. ผลการวิเคราะห์ศักยภาพของทรัพยากรการท่องเที่ยวเชิงวัฒนธรรมในเขตเมืองเก่าเชียงใหม่ จากแบบสอบถามนักท่องเที่ยว

การวิเคราะห์ศักยภาพของแหล่งท่องเที่ยวเชิงวัฒนธรรม ในเขตเมืองเก่าเชียงใหม่ ผู้วิจัย กำหนดองค์ประกอบในการวิเคราะห์ศักยภาพแหล่งท่องเที่ยวเชิงวัฒนธรรม 4 ด้านได้แก่ 1) ด้าน คุณค่าของแหล่งท่องเที่ยว 2) ด้านการจัดกิจกรรมและประสบการณ์การท่องเที่ยว 3) ด้านการมีส่วนร่วมของชุมชน และ 4) ด้านการบริหารจัดการพื้นที่ เพื่อการรองรับการท่องเที่ยว วิเคราะห์โดยการ แจกแจงความถี่ ค่าร้อยละ ค่าเฉลี่ย ค่าเบี่ยงเบนมาตรฐาน และการแปลผล ดังนี้

ตารางที่ 9 สรุปภาพรวมของการวิเคราะห์ศักยภาพของแหล่งท่องเที่ยวเชิงวัฒนธรรม

ศักยภาพของแหล่งท่องเที่ยวเชิงวัฒนธรรม	ค่าเฉลี่ย	ค่าเบี่ยงเบนมาตรฐาน	แปลผล
1) ด้านคุณค่าของแหล่งท่องเที่ยว	4.06	0.59	มาก
2) ด้านการจัดกิจกรรมและประสบการณ์การท่องเที่ยว	3.80	0.79	มาก
3) ด้านการมีส่วนร่วมของชุมชนท้องถิ่น	3.84	0.68	มาก
4) ด้านการบริหารจัดการพื้นที่ เพื่อการรองรับการท่องเที่ยว	3.55	0.60	มาก
<b>ค่าเฉลี่ยรวม</b>	<b>3.82</b>	<b>0.60</b>	<b>มาก</b>

จากตารางที่ 9 สรุปภาพรวมของการวิเคราะห์ศักยภาพของแหล่งท่องเที่ยวเชิงวัฒนธรรมในเขตเมืองเก่าเชียงใหม่พบว่า กลุ่มตัวอย่างนักท่องเที่ยวประเมินศักยภาพของแหล่งท่องเที่ยวเชิงวัฒนธรรม ในเขตเมืองเก่าเชียงใหม่อยู่ในระดับมาก มีค่าเฉลี่ยเท่ากับ 3.82 เมื่อพิจารณาในแต่ละด้านพบว่า ทุกด้านอยู่ในระดับมาก ลำดับแรกคือ ด้านคุณค่าของแหล่งท่องเที่ยว รองลงมาคือ ด้านการมีส่วนร่วมของชุมชน ด้านการจัดกิจกรรมและประสบการณ์การท่องเที่ยว และด้านการบริหารจัดการพื้นที่ เพื่อการรองรับการท่องเที่ยว ตามลำดับ (มีค่าเฉลี่ยรวมเท่ากับ 4.06, 3.84, 3.80 และ 3.55 ตามลำดับ)



ตารางที่ 10 ศักยภาพด้านคุณค่าของแหล่งท่องเที่ยวเชิงวัฒนธรรม

ศักยภาพ ด้านคุณค่าของแหล่ง ท่องเที่ยว	ระดับความสำคัญ/ศักยภาพ					ค่าเฉลี่ย (แปลผล)	ค่า เบี่ยงเบน มาตรฐาน
	มากที่สุด จำนวน (ร้อยละ)	มาก จำนวน (ร้อยละ)	ปานกลาง จำนวน (ร้อยละ)	น้อย จำนวน (ร้อยละ)	น้อยที่สุด จำนวน (ร้อยละ)		
ชุมชนท่องเที่ยวในเขต เมืองเก่าเชียงใหม่มีความ เป็นเอกลักษณ์เฉพาะตัว	151 (37.75)	207 (51.75)	42 (10.50)	-	-	4.27 (มากที่สุด)	0.64
ชุมชนท่องเที่ยวในเขต เมืองเก่าเชียงใหม่มีอารย ธรรมเก่าแก่ทางด้าน ประวัติศาสตร์	134 (33.50)	192 (48.00)	74 (18.50)	-	-	4.15 (มาก)	0.70
ชุมชนท่องเที่ยวในเขต เมืองเก่าเชียงใหม่มีความ ดึงดูดใจให้เดินทางเข้ามา ท่องเที่ยว	109 (27.25)	217 (54.25)	74 (18.5)	-	-	4.09 (มาก)	0.67
ชุมชนท่องเที่ยวในเขตเมือง เก่าเชียงใหม่มีการรักษา เอกลักษณ์ของวิถีชุมชน ภูมิปัญญา	94 (23.50)	191 (47.75)	115 (28.75)	-	-	3.95 (มาก)	0.72
ชุมชนท่องเที่ยวในเขต เมืองเก่าเชียงใหม่มีแหล่ง ท่องเที่ยวด้าน ศิลปวัฒนธรรม ประเพณี ที่หลากหลาย	85 (21.25)	215 (53.75)	65 (16.25)	35 (8.75)	-	3.88 (มาก)	0.84
	<b>ค่าเฉลี่ยรวม</b>					<b>4.06</b>	<b>0.59</b>
	<b>ด้านคุณค่าของแหล่งท่องเที่ยว</b>					<b>(มาก)</b>	

จากตารางที่ 10 ผลการวิเคราะห์ศักยภาพของแหล่งท่องเที่ยวเชิงวัฒนธรรม ในเขตเมืองเก่าเชียงใหม่ ด้านคุณค่าของแหล่งท่องเที่ยวพบว่า ในภาพรวมกลุ่มตัวอย่างนักท่องเที่ยวประเมินศักยภาพของแหล่งท่องเที่ยวเชิงวัฒนธรรมในเขตเมืองเก่าเชียงใหม่ ด้านคุณค่าของแหล่งท่องเที่ยวอยู่ในระดับมาก มีค่าเฉลี่ยรวมเท่ากับ 4.06 เมื่อพิจารณาแต่ละประเด็นพบว่า กลุ่มตัวอย่างนักท่องเที่ยว

ประเมินชุมชนท่องเที่ยวในเขตเมืองเก่าเชียงใหม่มีความเป็นเอกลักษณ์เฉพาะตัวอยู่ในระดับมากที่สุด (มีค่าเฉลี่ยเท่ากับ 4.27)

นอกจากนี้ประเมินว่า ชุมชนท่องเที่ยวในเขตเมืองเก่าเชียงใหม่มีอารยธรรมเก่าแก่ทางด้านประวัติศาสตร์ รองลงมาคือ ชุมชนท่องเที่ยวในเขตเมืองเก่าเชียงใหม่มีความดึงดูดใจให้เดินทางเข้ามาท่องเที่ยว ชุมชนท่องเที่ยวในเขตเมืองเก่าเชียงใหม่มีการรักษาเอกลักษณ์ของวิถีชุมชน ภูมิปัญญา และชุมชนท่องเที่ยวในเขตเมืองเก่าเชียงใหม่มีแหล่งท่องเที่ยวด้านศิลปวัฒนธรรม ประเพณีที่หลากหลาย ตามลำดับ (มีค่าเฉลี่ยเท่ากับ 4.15, 4.09, 3.95 และ 3.88 ตามลำดับ)

**ตารางที่ 11** ศักยภาพด้านการจัดกิจกรรมและประสบการณ์การท่องเที่ยวเชิงวัฒนธรรม

ศักยภาพ	ระดับความสำคัญ/ศักยภาพ					ค่าเฉลี่ย (แปลผล)	ค่าเบี่ยงเบนมาตรฐาน
	มากที่สุด	มาก	ปานกลาง	น้อย	น้อยที่สุด		
<b>ด้านการจัดกิจกรรมและประสบการณ์การท่องเที่ยว</b>	<b>มากที่สุด</b>	<b>มาก</b>	<b>ปานกลาง</b>	<b>น้อย</b>	<b>น้อยที่สุด</b>		
	จำนวน (ร้อยละ)	จำนวน (ร้อยละ)	จำนวน (ร้อยละ)	จำนวน (ร้อยละ)	จำนวน (ร้อยละ)		
กิจกรรมการท่องเที่ยวในเขตเมืองเก่าเชียงใหม่สร้างความประทับใจให้แก่ท่าน	111 (27.75)	189 (47.25)	72 (18.0)	28 (7.00)		3.96 (มาก)	0.85
กิจกรรมการท่องเที่ยวในเขตเมืองเก่าเชียงใหม่ให้ความรู้และสร้างความรู้เข้าใจในประวัติศาสตร์ศิลปวัฒนธรรม ประเพณีวิถีชุมชนให้แก่ท่าน	104 (26.00)	187 (46.75)	68 (17.00)	41 (10.25)		3.89 (มาก)	0.91
กิจกรรมการท่องเที่ยวในเขตเมืองเก่าเชียงใหม่ส่งเสริมและสร้างประสบการณ์ ความคิดสร้างสรรค์ใหม่ ๆ ให้แก่ท่าน	81 (20.25)	197 (49.25)	81 (20.25)	41 (10.25)		3.80 (มาก)	0.88
กิจกรรมการท่องเที่ยวในเขตเมืองเก่าเชียงใหม่กลมกลืนและสัมพันธ์กับประวัติศาสตร์ศิลปวัฒนธรรม ประเพณีวิถีชุมชน	81 (20.25)	188 (47.00)	93 (23.25)	38 (9.50)		3.78 (มาก)	0.87

ตารางที่ 11 (ต่อ)

ศัภยภาพ	ระดับความสำคัญ/ศัภยภาพ					ค่าเฉลี่ย (แปลผล)	เบี่ยงเบน มาตรฐาน
	มากที่สุด จำนวน (ร้อยละ)	มาก จำนวน (ร้อยละ)	ปานกลาง จำนวน (ร้อยละ)	น้อย จำนวน (ร้อยละ)	น้อยที่สุด จำนวน (ร้อยละ)		
ด้านการจัดกิจกรรมและ ประสบการณ์การ ท่องเที่ยว	77 (19.25)	172 (43.00)	110 (27.50)	41 (10.25)	-	3.71 (มาก)	0.89
กิจกรรมการท่องเที่ยวใน เขตเมืองเก่าเชียงใหม่ทำให้ ท่านได้พูดคุย แลกเปลี่ยน ความคิดเห็น ประสบการณ์ ใหม่ ๆ	73 (18.25)	174 (43.50)	111 (27.75)	42 (10.50)	-	3.70 (มาก)	0.88
	<b>ค่าเฉลี่ยรวม</b>					<b>3.80</b>	<b>0.79</b>
	<b>ด้านการจัดกิจกรรมและประสบการณ์การท่องเที่ยว</b>					<b>(มาก)</b>	

จากตารางที่ 11 ผลการวิเคราะห์ศัภยภาพของแหล่งท่องเที่ยวเชิงวัฒนธรรมในเขตเมืองเก่าเชียงใหม่ ด้านการจัดกิจกรรมและประสบการณ์การท่องเที่ยวพบว่า ในภาพรวมกลุ่มตัวอย่างนักท่องเที่ยวประเมินศัภยภาพของแหล่งท่องเที่ยวเชิงวัฒนธรรมในเขตเมืองเก่าเชียงใหม่ ด้านการจัดกิจกรรมและประสบการณ์การท่องเที่ยวอยู่ในระดับมาก มีค่าเฉลี่ยรวมเท่ากับ 3.80 เมื่อพิจารณาแต่ละประเด็นพบว่า กลุ่มตัวอย่างนักท่องเที่ยวประเมินด้านการจัดกิจกรรมและประสบการณ์การท่องเที่ยวอยู่ในระดับมากทุกประเด็น ลำดับแรกคือ กิจกรรมการท่องเที่ยวในเขตเมืองเก่าเชียงใหม่สร้างความประทับใจ รองลงมาคือ ให้ความรู้และสร้างความเข้าใจในประวัติศาสตร์ ศิลปวัฒนธรรม ประเพณี วิถีชุมชนส่งเสริมและสร้างประสบการณ์ ความคิดสร้างสรรค์ใหม่ ๆ เปิดโอกาสให้ได้ทำกิจกรรม เรียนรู้ภูมิปัญญาท้องถิ่น ศิลปวัฒนธรรม ประเพณี รวมถึงกิจกรรมการท่องเที่ยวในเขตเมืองเก่าเชียงใหม่กลมกลืนและสัมพันธ์กับประวัติศาสตร์ ศิลปวัฒนธรรม ประเพณี วิถีชุมชน ทำให้นักท่องเที่ยวได้พูดคุย แลกเปลี่ยนความคิดเห็น ประสบการณ์ใหม่ ๆ และมีความหลากหลายของกิจกรรมท่องเที่ยวในเขตเมืองเก่าเชียงใหม่ ตามลำดับ (มีค่าเฉลี่ยเท่ากับ 3.96, 3.89, 3.82, 3.80, 3.78, 3.71 และ 3.70 ตามลำดับ

ตารางที่ 12 ศักยภาพด้านการมีส่วนร่วมของชุมชนท้องถิ่น

ศักยภาพ ด้านการมีส่วนร่วมของ ชุมชนท้องถิ่น	ระดับความสำคัญ/ศักยภาพ					ค่าเฉลี่ย (แปลผล)	ค่า เบี่ยงเบน มาตรฐาน
	มากที่สุด จำนวน (ร้อยละ)	มาก จำนวน (ร้อยละ)	ปานกลาง จำนวน (ร้อยละ)	น้อย จำนวน (ร้อยละ)	น้อยที่สุด จำนวน (ร้อยละ)		
คนในชุมชนมีความเป็น มิตร ให้การต้อนรับอย่าง สุภาพอ่อนน้อมและเป็น กันเอง	132 (33.25)	194 (48.50)	61 (15.25)	13 (3.25)		4.11 (มาก)	0.77
มีการจำหน่ายสินค้าของที่ ระลึกที่ผลิตโดยคนในชุมชน อย่างหลากหลาย	115 (28.75)	151 (37.75)	93 (24.00)	38 (9.50)		3.86 (มาก)	0.94
คนในชุมชน สามารถ พูดคุยสื่อสารกับ นักท่องเที่ยวได้อย่างเข้าใจ	65 (16.25)	209 (52.25)	115 (28.75)	11 (2.75)		3.82 (มาก)	0.72
คนในชุมชนมีความคิด สร้างสรรค์ต่อยอดความรู้ ในการพัฒนาแหล่ง ท่องเที่ยว สินค้าของที่ ระลึก ฯลฯ ได้อย่าง เหมาะสม	84 (21.00)	147 (36.75)	151 (37.75)	16 (4.00)	2 (0.50)	3.74 (มาก)	0.85
คนในชุมชนมีทักษะในการ ถ่ายทอดภูมิปัญญา ท้องถิ่นแก่นักท่องเที่ยว	61 (15.25)	178 (44.50)	138 (34.50)	223 (5.75)		3.69 (มาก)	0.79
<b>ค่าเฉลี่ยรวมด้านการมีส่วนร่วมของชุมชนท้องถิ่น</b>						<b>3.84</b>	<b>0.68</b>

จากตารางที่ 12 ผลการวิเคราะห์ศักยภาพของแหล่งท่องเที่ยวเชิงวัฒนธรรมในเขตเมืองเก่าเชียงใหม่ ด้านการมีส่วนร่วมของชุมชนท้องถิ่นพบว่า ในภาพรวมกลุ่มตัวอย่างนักท่องเที่ยวประเมินศักยภาพของแหล่งท่องเที่ยวเชิงวัฒนธรรมในเขตเมืองเก่าเชียงใหม่ ด้านการมีส่วนร่วมของชุมชนท้องถิ่นอยู่ในระดับมาก มีค่าเฉลี่ยรวมเท่ากับ 3.84 เมื่อพิจารณาแต่ละประเด็นพบว่า กลุ่มตัวอย่างนักท่องเที่ยวประเมินด้านการมีส่วนร่วมของชุมชนท้องถิ่นอยู่ในระดับมากทุกประเด็น ลำดับแรกคือ

คนในชุมชนมีความเป็นมิตร ให้การต้อนรับอย่างสุภาพ อ่อนน้อมและเป็นกันเอง รองลงมาคือ มีการจำหน่ายสินค้าของที่ระลึกที่ผลิตโดยคนในชุมชนอย่างหลากหลาย คนในชุมชน สามารถพูดคุยสื่อสารกับนักท่องเที่ยวได้อย่างเข้าใจ คนในชุมชนมีความคิดสร้างสรรค์ ต่อยอดความรู้ในการพัฒนาแหล่งท่องเที่ยว สินค้า ของที่ระลึก ฯลฯ ได้อย่างเหมาะสม และคนในชุมชนมีทักษะในการถ่ายทอดภูมิปัญญาท้องถิ่นแก่นักท่องเที่ยวอยู่ในระดับมาก (มีค่าเฉลี่ยเท่ากับ 4.11, 3.86, 3.82, 3.74 และ 3.69 ตามลำดับ)

ตารางที่ 13 ศักยภาพด้านการบริหารจัดการพื้นที่ เพื่อรองรับการท่องเที่ยว

ศักยภาพ	ระดับความสำคัญ/ศักยภาพ					ค่าเฉลี่ย (แปลผล)	ค่าเบี่ยงเบนมาตรฐาน
	มากที่สุด	มาก	ปานกลาง	น้อย	น้อยที่สุด		
ด้านการบริหารจัดการพื้นที่เพื่อรองรับการท่องเที่ยว	จำนวน (ร้อยละ)	จำนวน (ร้อยละ)	จำนวน (ร้อยละ)	จำนวน (ร้อยละ)	จำนวน (ร้อยละ)		
ความปลอดภัยในการเดินทางท่องเที่ยวในชุมชนเขตพื้นที่เมืองเก่าเชียงใหม่	75 (18.75)	199 (49.75)	123 (30.75)	3 (0.75)	-	3.87 (มาก)	0.71
การรักษาสภาพและฟื้นฟูแหล่งท่องเที่ยวเขตพื้นที่เมืองเก่าเชียงใหม่ให้คงสภาพเดิม	60 (15.00)	196 (49.00)	129 (32.25)	8 (2.00)	7 (1.75)	3.74 (มาก)	0.80
การให้บริการข้อมูลข่าวสารต่าง ๆ เกี่ยวกับแหล่งท่องเที่ยว กิจกรรมการท่องเที่ยวแก่นักท่องเที่ยวในชุมชนเขตพื้นที่เมืองเก่าเชียงใหม่	70 (17.50)	147 (36.75)	167 (41.75)	16 (4.00)	-	3.68 (มาก)	0.80
การจัดทำคู่มือ/แผ่นพับ/เอกสารการท่องเที่ยวเขตพื้นที่เมืองเก่าเชียงใหม่ให้แก่นักท่องเที่ยว	68 (17.00)	157 (39.25)	151 (37.75)	24 (6.00)	-	3.67 (มาก)	0.82
การก่อสร้างตึก อาคารบ้านเรือนในชุมชนเขตพื้นที่เมืองเก่าเชียงใหม่	46 (11.50)	181 (45.25)	165 (41.25)	8 (2.00)	-	3.66 (มาก)	0.70

ตารางที่ 13 (ต่อ)

ศักยภาพ	ระดับความสำคัญ/ศักยภาพ					ค่าเฉลี่ย (แปลผล)	ค่า เบี่ยงเบน มาตรฐาน
	มากที่สุด จำนวน (ร้อยละ)	มาก จำนวน (ร้อยละ)	ปานกลาง จำนวน (ร้อยละ)	น้อย จำนวน (ร้อยละ)	น้อยที่สุด จำนวน (ร้อยละ)		
การจัดพื้นที่ภายในแหล่ง ท่องเที่ยวในเขตเมืองเก่า เชียงใหม่ มีความเหมาะสม เป็นสัดส่วน เช่น พื้นที่จอดรถ ร้านค้า/ร้านจำหน่าย ของที่ระลึก ที่นั่งพัก ห้องน้ำ ถังขยะ เป็นต้น	74 (18.50)	146 (36.50)	158 (39.50)	13 (3.25)	9 (2.25)	3.66 (มาก)	0.89
ความเหมาะสมของสัญญา ลักษณะ/ป้ายบอกทางไปยัง แหล่งท่องเที่ยวในชุมชน เขตพื้นที่เมืองเก่าเชียงใหม่	68 (17.00)	150 (37.50)	147 (36.75)	35 (8.75)	-	3.63 (มาก)	0.86
ความเหมาะสมของถนน เส้นทางคมนาคม เส้นทาง เดินเท้าในชุมชนเขตพื้นที่ เมืองเก่าเชียงใหม่	42 (10.50)	102 (25.50)	202 (50.50)	54 (13.50)	-	3.33 (ปานกลาง)	0.83
ความสะอาดของพื้นผิว จราจร ทางเดินเท้าใน ชุมชนเขตพื้นที่เมืองเก่า เชียงใหม่	20 (5.00)	85 (21.25)	248 (62.00)	44 (11.00)	3 (0.75)	3.19 (ปานกลาง)	0.72
การให้บริการของรถ สาธารณะในชุมชนเขต พื้นที่เมืองเก่าเชียงใหม่	23 (5.75)	72 (18.00)	244 (61.00)	54 (13.50)	7 (1.75)	3.13 (ปานกลาง)	0.77
<b>ค่าเฉลี่ยด้านการบริหารจัดการพื้นที่ เพื่อการรองรับการท่องเที่ยว</b>						<b>3.55</b>	<b>0.60</b>

จากตารางที่ 13 ผลการวิเคราะห์ศักยภาพของแหล่งท่องเที่ยวเชิงวัฒนธรรมในเขตเมืองเก่าเชียงใหม่ ด้านการบริหารจัดการพื้นที่ เพื่อการรองรับการท่องเที่ยวพบว่า ในภาพรวมกลุ่มตัวอย่าง

นักท่องเที่ยวประเมินศักยภาพของแหล่งท่องเที่ยวเชิงวัฒนธรรมในเขตเมืองเก่าเชียงใหม่ ด้านการบริหารจัดการพื้นที่ เพื่อการรองรับการท่องเที่ยวอยู่ในระดับมาก มีค่าเฉลี่ยรวมเท่ากับ 3.55 เมื่อพิจารณาแต่ละประเด็นพบว่า กลุ่มตัวอย่างนักท่องเที่ยวประเมินด้านการบริหารจัดการพื้นที่ เพื่อการรองรับการท่องเที่ยวอยู่ในระดับมาก ได้แก่ ความปลอดภัยในการเดินทางท่องเที่ยวในชุมชน เขตพื้นที่เมืองเก่าเชียงใหม่ รองลงมาคือ การรักษาสภาพและฟื้นฟูแหล่งท่องเที่ยวเขตพื้นที่เมืองเก่า เชียงใหม่ให้คงสภาพเดิมการให้บริการข้อมูล ข่าวสารต่าง ๆ เกี่ยวกับแหล่งท่องเที่ยว กิจกรรมการท่องเที่ยวแก่นักท่องเที่ยวในชุมชนเขตพื้นที่เมืองเก่าเชียงใหม่ การจัดทำคู่มือ/แผ่นพับ/เอกสาร การท่องเที่ยวเขตพื้นที่เมืองเก่าเชียงใหม่ให้นักท่องเที่ยว การก่อสร้างตึก อาคาร บ้านเรือนในชุมชน เขตพื้นที่เมืองเก่าเชียงใหม่ การจัดพื้นที่ภายในแหล่งท่องเที่ยวในเขตเมืองเก่าเชียงใหม่ มีความเหมาะสม เป็นสัดส่วน เช่น พื้นที่จอดรถ ร้านค้า/ร้านจำหน่ายของที่ระลึก ที่นั่งพัก ห้องน้ำ ถังขยะ เป็นต้น ความเหมาะสมของสัญญาณลักษ์ณ์/ป้ายบอกทางไปยังแหล่งท่องเที่ยวในชุมชนเขตพื้นที่เมืองเก่าเชียงใหม่ ตามลำดับ (มีค่าเฉลี่ยเท่ากับ 3.87, 3.74, 3.68, 3.67, 3.66, 3.66 และ 3.63 ตามลำดับ)

นอกจากนี้ กลุ่มตัวอย่างนักท่องเที่ยว ประเมินความเหมาะสมของถนน เส้นทางคมนาคม เส้นทางเดินเท้าในชุมชนเขตพื้นที่เมืองเก่าเชียงใหม่ ความสะอาดของพื้นผิวจราจร ทางเดินเท้าในชุมชนเขตพื้นที่เมืองเก่าเชียงใหม่ และการให้บริการของรถสาธารณะในชุมชนเขตพื้นที่เมืองเก่าเชียงใหม่อยู่ในระดับปานกลางเท่านั้น (มีค่าเฉลี่ยเท่ากับ 3.33, 3.19 และ 3.13 ตามลำดับ)

สรุปภาพรวมของการวิเคราะห์ศักยภาพของแหล่งท่องเที่ยวเชิงวัฒนธรรมในเขตเมืองเก่า เชียงใหม่พบว่า กลุ่มตัวอย่างนักท่องเที่ยวประเมินศักยภาพของแหล่งท่องเที่ยวเชิงวัฒนธรรม ในเขตเมืองเก่าเชียงใหม่อยู่ในระดับมาก เมื่อพิจารณาในแต่ละด้านพบว่า ด้านคุณค่าของแหล่งท่องเที่ยวในระดับมากเป็นลำดับแรก โดยนักท่องเที่ยวประเมินชุมชนท่องเที่ยวในเขตเมืองเก่าเชียงใหม่มีความเป็นเอกลักษณ์เฉพาะตัว มีอารยธรรมเก่าแก่ทางด้านประวัติศาสตร์ มีความดึงดูดใจให้เดินทางเข้ามาท่องเที่ยว มีการรักษาเอกลักษณ์ของวิถีชุมชน ภูมิปัญญา และมีแหล่งท่องเที่ยวด้านศิลปวัฒนธรรม ประเพณีที่หลากหลาย ด้านการมีส่วนร่วมของชุมชนอยู่ในระดับมาก ชุมชนมีความเป็นมิตร ให้การต้อนรับอย่างสุภาพ อ่อนน้อมและเป็นกันเอง มีการจำหน่ายสินค้า ของที่ระลึกที่ผลิตโดยคนในชุมชนอย่างหลากหลาย คนในชุมชน สามารถพูดคุยสื่อสารกับนักท่องเที่ยวได้อย่างเข้าใจเป็นอย่างดี ด้านการจัดกิจกรรมและประสบการณ์การท่องเที่ยวอยู่ในระดับมาก กิจกรรมการท่องเที่ยวในเขตเมืองเก่าเชียงใหม่สร้างความประทับใจ ให้ความรู้และสร้างความเข้าใจในประวัติศาสตร์ ศิลปวัฒนธรรม ประเพณี วิถีชุมชนส่งเสริมและสร้างประสบการณ์ ความคิดสร้างสรรค์ใหม่ ๆ เปิดโอกาสให้ได้ทำกิจกรรม เรียนรู้ภูมิปัญญาท้องถิ่น ศิลปวัฒนธรรม ประเพณี และด้านการบริหารจัดการพื้นที่ เพื่อการรองรับการท่องเที่ยว อยู่ในระดับมาก โดยการท่องเที่ยวในเขตเมืองเก่าเชียงใหม่มีความปลอดภัย มีการรักษาสภาพและฟื้นฟูแหล่งท่องเที่ยวให้คงสภาพเดิม มีการให้บริการข้อมูล

ข่าวสารต่าง ๆ เกี่ยวกับแหล่งท่องเที่ยว มีการจัดทำคู่มือ/แผ่นพับ/เอกสารการท่องเที่ยวเขตพื้นที่เมืองเก่าเชียงใหม่ให้แก่นักท่องเที่ยวเป็นอย่างดี แต่ขณะเดียวกันพบว่า กลุ่มตัวอย่างนักท่องเที่ยว ประเมินความเหมาะสมของถนน เส้นทางคมนาคม เส้นทางเดินเท้า ความสะอาดของพื้นผิวจราจร ทางเดินเท้าในชุมชน เขตพื้นที่เมืองเก่าเชียงใหม่อยู่ในระดับปานกลางเท่านั้น

จากการวิเคราะห์ศักยภาพของการท่องเที่ยวเชิงวัฒนธรรมในเขตเมืองเก่าเชียงใหม่ จะเห็นได้ว่า โดยรวมนักท่องเที่ยวมีมุมมองว่า การท่องเที่ยวเชิงวัฒนธรรมในเขตเมืองเก่ามีศักยภาพในระดับมาก โดยเฉพาะเขตเมืองเก่าเชียงใหม่เป็นพื้นที่ที่มีความสำคัญทางประวัติศาสตร์ ศิลปวัฒนธรรม และมีวิถีชุมชนดั้งเดิมที่นักท่องเที่ยวสามารถเข้ามาเยี่ยมชม ท่องเที่ยว สัมผัสและมีส่วนร่วมในการทำกิจกรรมทางท่องเที่ยวได้อย่างหลากหลาย ทั้งวัด และโบราณสถาน กำแพงเมืองเก่าที่จัดวางตาม 4 มุมเมืองเก่า ชุมชนต่าง ๆ ที่ยังคงสืบสานศิลปะ วัฒนธรรม ภูมิปัญญางานหัตถกรรมฝีมือ เช่น ชุมชนพวกแต้ม ที่มีการทำครีวดอง ชุมชนวัดศรีสุพรรณ-วัวลาย ผลิตเครื่องเงิน เครื่องเงินย่านชุมชนตลาดเก่า เช่น ตลาดประตูเมืองเชียงใหม่ กิจกรรมถนนคนเดินวันเสาร์ - วันอาทิตย์ ที่เป็นพื้นที่ท่องเที่ยวที่รวมกิจกรรมต่าง ๆ การแสดงฟ้อนรำ ดนตรีพื้นบ้าน อาหารท้องถิ่น งานฝีมือ งานศิลปะ ของฝาก ของที่ระลึก ฯลฯ ที่ถือเป็นจุดเด่นสำคัญของเมืองเก่าเชียงใหม่ และมีศักยภาพที่กระตุ้นให้นักท่องเที่ยวเดินทางเข้ามาท่องเที่ยวในเขตเมืองเก่าเชียงใหม่ ดังแนวคิดของ Bywater (1993) ได้กล่าวถึง ศักยภาพของการท่องเที่ยวเชิงวัฒนธรรม ที่สำคัญคือความสำคัญและคุณค่าทางประวัติศาสตร์ วัฒนธรรม ประเพณีที่ดึงดูดของแหล่งท่องเที่ยว จะเป็นแรงกระตุ้นทางวัฒนธรรม (culturally motivated) ที่นักท่องเที่ยวให้ความสนใจที่จะเรียนรู้ ศึกษาวัฒนธรรมของแหล่งท่องเที่ยวเชิงวัฒนธรรมนั้น ๆ นอกจากนี้ยังส่งผลให้นักท่องเที่ยวมีพฤติกรรมที่จะพักอยู่ในแหล่งท่องเที่ยวเป็นระยะเวลาสั้น และมีโอกาสที่จะเดินทางกลับมาเยือนสถานที่ท่องเที่ยวอีกครั้งในอนาคต

นอกจากนี้ ตามแนวคิดของ Garrod and Fyall (1998) กล่าวว่า การท่องเที่ยวเชิงวัฒนธรรมที่มีศักยภาพคือ แหล่งท่องเที่ยวที่มีความโดดเด่นเฉพาะตัว มีเอกลักษณ์ที่นักท่องเที่ยวได้รับประโยชน์ และสนองความต้องการต่อการท่องเที่ยวเชิงวัฒนธรรม คือความรู้ ความประทับใจ ความสุนทรีย์ ประสบการณ์ ฯลฯ ซึ่งเมื่อนักท่องเที่ยวได้รับรู้ถึงศักยภาพดังกล่าว ก็จะสนองตอบความต้องการของนักท่องเที่ยว รวมถึงความพึงพอใจของนักท่องเที่ยวต่อแหล่งท่องเที่ยวเชิงวัฒนธรรม ซึ่งศักยภาพของแหล่งท่องเที่ยว จะผลักดันการตลาดของแหล่งท่องเที่ยวเชิงวัฒนธรรม ทั้งปากต่อปาก และการกลับมาเยือนอีกครั้ง



## บทที่ 5

### พฤติกรรมและแรงจูงใจของนักท่องเที่ยวต่อการท่องเที่ยวเชิงวัฒนธรรม ในเขตเมืองเก่าเชียงใหม่

ผลการวิเคราะห์พฤติกรรมและแรงจูงใจของนักท่องเที่ยวต่อการท่องเที่ยวเชิงวัฒนธรรมในเขตเมืองเก่าเชียงใหม่ ใช้แบบสอบถามเก็บรวบรวมข้อมูลจากกลุ่มตัวอย่างนักท่องเที่ยวชาวไทยและต่างประเทศ รวมทั้งสิ้นจำนวน 400 คน เพื่อสำรวจและศึกษาข้อมูลทั่วไป พฤติกรรมการท่องเที่ยว แรงจูงใจของนักท่องเที่ยวต่อการท่องเที่ยวเชิงวัฒนธรรมในเขตเมืองเก่าเชียงใหม่ แหล่งท่องเที่ยวเชิงวัฒนธรรมที่สนใจและต้องการท่องเที่ยว ความตั้งใจกลับมาเที่ยวซ้ำและบอกต่อแนะนำการท่องเที่ยวเชิงวัฒนธรรมในเขตเมืองเก่าเชียงใหม่ วิเคราะห์ข้อมูลโดยใช้สถิติพรรณนา (descriptive statistics) ได้แก่ ค่าร้อยละ ค่าความถี่ ค่าเฉลี่ย ค่าเบี่ยงเบนมาตรฐาน ในการบรรยายข้อมูลข้อมูลทั่วไป พฤติกรรมการท่องเที่ยว แรงจูงใจของนักท่องเที่ยวต่อการท่องเที่ยวเชิงวัฒนธรรมในเขตเมืองเก่าเชียงใหม่ แหล่งท่องเที่ยวเชิงวัฒนธรรมที่สนใจและต้องการท่องเที่ยว ความตั้งใจกลับมาเที่ยวซ้ำและบอกต่อการท่องเที่ยวเชิงวัฒนธรรมในเขตเมืองเก่าเชียงใหม่ รวมถึงใช้สถิติเชิงอนุมาน (inferential statistics) เพื่อวิเคราะห์ศักยภาพของแหล่งท่องเที่ยวเชิงวัฒนธรรม และแรงจูงใจในการท่องเที่ยวเชิงวัฒนธรรมในเขตเมืองเก่าเชียงใหม่ ที่มีอิทธิพลต่อความตั้งใจกลับมาเที่ยวซ้ำและการบอกต่อแนะนำของนักท่องเที่ยว ด้วยการใช้การวิเคราะห์แบบจำลองสมการเชิงโครงสร้าง (Structural Equation Model: SEM) ผลการศึกษาในบทที่ 5 นี้ นำเสนอออกเป็น 6 ส่วน ดังนี้

ส่วนที่ 1 ข้อมูลทั่วไปของกลุ่มตัวอย่างนักท่องเที่ยวที่เดินทางเข้ามาท่องเที่ยวในเขตเมืองเก่าเชียงใหม่

ส่วนที่ 2 พฤติกรรมของนักท่องเที่ยวที่เดินทางเข้ามาท่องเที่ยวในเขตเมืองเก่าเชียงใหม่

ส่วนที่ 3 แรงจูงใจของนักท่องเที่ยวต่อแหล่งท่องเที่ยวเชิงวัฒนธรรมในเขตเมืองเก่าเชียงใหม่

ส่วนที่ 4 แหล่งท่องเที่ยวเชิงวัฒนธรรมในเขตเมืองเก่าเชียงใหม่ ที่สนใจและต้องการท่องเที่ยว

ส่วนที่ 5 การบอกต่อและแนะนำแหล่งท่องเที่ยวเชิงวัฒนธรรมในเขตเมืองเก่าเชียงใหม่

ส่วนที่ 6 การวิเคราะห์ศักยภาพของแหล่งท่องเที่ยวเชิงวัฒนธรรม และแรงจูงใจในการท่องเที่ยวเชิงวัฒนธรรมในเขตเมืองเก่าเชียงใหม่ ที่มีอิทธิพลต่อความตั้งใจกลับมาเที่ยวซ้ำและการบอกต่อแนะนำของนักท่องเที่ยว

**ข้อมูลทั่วไปของกลุ่มตัวอย่างนักท่องเที่ยว  
ที่เดินทางเข้ามาท่องเที่ยวในเขตเมืองเก่าเชียงใหม่**

ข้อมูลทั่วไปของกลุ่มตัวอย่างนักท่องเที่ยวที่เดินทางเข้ามาท่องเที่ยวในเขตเมืองเก่าเชียงใหม่ ประกอบด้วย เพศ อายุ ระดับการศึกษา อาชีพหลัก รายได้ต่อเดือน สถานภาพ และสัญชาติ/ประเทศ วิเคราะห์โดยการแจกแจงความถี่ ค่าร้อยละ ค่าเฉลี่ย และค่าเบี่ยงเบนมาตรฐาน ดังนี้

**ตารางที่ 14** ข้อมูลทั่วไปของกลุ่มตัวอย่างนักท่องเที่ยว

ข้อมูลทั่วไป	จำนวน (n=400)	ร้อยละ
<b>1) เพศ</b>		
หญิง	263	65.75
ชาย	137	34.25
<b>2) อายุ</b>		
ไม่เกิน 30 ปี	177	44.25
31 – 40 ปี	115	28.75
41 – 50 ปี	53	13.25
51 – 60 ปี	38	9.50
มากกว่า 60 ปี	17	4.25
ต่ำสุด 17 ปี สูงสุด 75 ปี เฉลี่ย 34.90 ปี และค่าเบี่ยงเบนมาตรฐาน 12.09		
<b>3) ระดับการศึกษาสูงสุด</b>		
ปริญญาตรี	258	64.50
ต่ำกว่าปริญญาตรี	106	26.50
สูงกว่าปริญญาตรี	36	9.00

## ตารางที่ 14 (ต่อ)

ข้อมูลทั่วไป	จำนวน (n=400)	ร้อยละ
<b>4) อาชีพหลัก</b>		
พนักงานเอกชน/หน่วยงานเอกชน	116	29.00
ธุรกิจส่วนตัว/ค้าขาย	91	22.75
นักเรียน/นักศึกษา	55	13.75
ข้าราชการหน่วยงานรัฐบาล/รัฐวิสาหกิจ	46	11.50
อิสระ	39	9.75
อื่น ๆ ได้แก่ แม่บ้าน เกษียณ นักกีฬา นักเขียน ว่างงาน	35	8.75
รับจ้าง	18	4.50
<b>5) รายได้เฉลี่ยต่อเดือน</b>		
15,001 – 30,000 บาท	136	34.00
ไม่เกิน 15,000 บาท	127	31.75
มากกว่า 60,000 บาท	56	14.00
30,001 – 45,000 บาท	51	12.75
45,001 – 60,000 บาท	30	7.50
ต่ำสุด 3,000 บาท สูงสุด 500,000 บาท เฉลี่ย 49,819.12 บาท และค่าเบี่ยงเบนมาตรฐาน 85,279.00 บาท		
<b>6) สถานภาพ</b>		
โสด	264	66.00
สมรส	129	32.25
หม้าย/หย่าร้าง/แยกกันอยู่	7	1.75

ตารางที่ 14 (ต่อ)

ข้อมูลทั่วไป	จำนวน (n=400)	ร้อยละ
<b>7) สัญชาติ/ประเทศ</b>		
ไทย	274	68.50
ต่างชาติ	126	31.50
- จีน	68	17.00
- ไต้หวัน	14	3.50
- ลาว	9	2.25
- ญี่ปุ่น	5	1.25
- มาเลเซีย	5	1.25
- สิงคโปร์	5	1.25
- สหรัฐอเมริกา	4	1.00
- เกาหลีใต้	3	0.75
- แคนาดา	2	0.50
- เยอรมัน	2	0.50
- กรีก	2	0.50
- รัสเซีย	2	0.50
- สวิตเซอร์แลนด์	2	0.50
- อังกฤษ	2	0.50
- เชคโกสโลวาเกีย	1	0.25

จากตารางที่ 14 จากการรวบรวมข้อมูลด้วยแบบสอบถามกับนักท่องเที่ยวทั้งชาวไทยและชาวต่างประเทศ รวมทั้งสิ้น 400 คน มีข้อมูลทั่วไปของกลุ่มตัวอย่างนักท่องเที่ยวดังนี้

เพศ พบว่า ส่วนใหญ่เป็นเพศหญิง จำนวน 263 คน คิดเป็นร้อยละ 65.75 และเพศชายจำนวน 137 คน คิดเป็นร้อยละ 34.25

อายุ พบว่า กลุ่มตัวอย่างนักท่องเที่ยวนั้นส่วนใหญ่มีอายุไม่เกิน 30 ปี จำนวน 177 คน คิดเป็นร้อยละ 44.25 รองลงมาคือ มีอายุระหว่าง 31 – 40 ปี จำนวน 115 คน คิดเป็นร้อยละ 28.7 อายุระหว่าง 41 – 50 ปี จำนวน 53 คน คิดเป็นร้อยละ 13.25 อายุระหว่าง 51 – 60 ปี จำนวน 38 คน

คิดเป็นร้อยละ 9.50 และอายุมากกว่า 60 ปี จำนวน 17 คน คิดเป็นร้อยละ 4.25 ตามลำดับ ทั้งนี้พบว่าอายุต่ำสุดเท่ากับ 17 ปี สูงสุด 75 ปี เฉลี่ย 34.90 ปี และค่าเบี่ยงเบนมาตรฐาน 12.09

ระดับการศึกษาสูงสุด พบว่า กลุ่มตัวอย่างนักท่องเที่ยวส่วนใหญ่มีการศึกษาในระดับปริญญาตรี จำนวน 258 คน คิด 64.50 รองลงมาคือ ต่ำกว่าปริญญาตรี จำนวน 106 คน คิดเป็นร้อยละ 26.50 และสูงกว่าปริญญาตรี จำนวน 36 คน คิดเป็นร้อยละ 9.00 ตามลำดับ

อาชีพหลัก พบว่า กลุ่มตัวอย่างนักท่องเที่ยวส่วนใหญ่ประกอบอาชีพ พนักงานเอกชน/หน่วยงานเอกชน จำนวน 116 คน คิดเป็นร้อยละ 29.00 รองลงมาคือ ธุรกิจส่วนตัว/ค้าขาย จำนวน 91 คน คิดเป็นร้อยละ 22.75 นักเรียน/นักศึกษา จำนวน 55 คน คิดเป็นร้อยละ 13.75 ข้าราชการ/หน่วยงานรัฐบาล/รัฐวิสาหกิจ จำนวน 46 คน คิดเป็นร้อยละ 11.50 อิสระ จำนวน 39 คน คิดเป็นร้อยละ 9.75 อื่นๆ ได้แก่ แม่บ้าน เกษียณ นักกีฬา ว่างาน จำนวน 35 คน คิดเป็นร้อยละ 8.75 และรับจ้าง จำนวน 18 คน คิดเป็นร้อยละ 4.50 ตามลำดับ

รายได้เฉลี่ยต่อเดือน พบว่า กลุ่มตัวอย่างนักท่องเที่ยวส่วนใหญ่มีรายได้ระหว่าง 15,001 – 30,000 บาท จำนวน 136 คน คิดเป็นร้อยละ 34.00 รองลงมาคือ ไม่เกิน 15,000 บาท จำนวน 127 คน คิดเป็นร้อยละ 31.75 มากกว่า 60,000 บาท จำนวน 56 คน คิดเป็นร้อยละ 14.00 ระหว่าง 30,001 – 45,000 บาท จำนวน 51 คน คิดเป็นร้อยละ 12.75 และระหว่าง 45,001 – 60,000 บาท จำนวน 30 คน คิดเป็นร้อยละ 7.50 ตามลำดับ ทั้งนี้รายได้ต่ำสุดเท่ากับ 3,000 บาท สูงสุด 500,000 บาท เฉลี่ย 49,819.12 บาท และค่าเบี่ยงเบนมาตรฐาน 85,279.00 บาท

สถานภาพ พบว่า กลุ่มตัวอย่างนักท่องเที่ยวส่วนใหญ่มีสถานภาพโสด จำนวน 264 คน คิดเป็นร้อยละ 66.00 รองลงมาคือ สมรส จำนวน 129 คน คิดเป็นร้อยละ 32.25 และหม้าย/หย่าร้าง/แยกกันอยู่ จำนวน 7 คน คิดเป็นร้อยละ 1.75 ตามลำดับ

สัญชาติ/ประเทศพบว่า กลุ่มตัวอย่างนักท่องเที่ยวส่วนใหญ่เป็นชาวไทย จำนวน 274 คน คิดเป็นร้อยละ 68.50 และชาวต่างชาติ จำนวน 126 คน คิดเป็นร้อยละ 31.50 ซึ่งหากพิจารณา นักท่องเที่ยวชาวต่างชาติพบว่า ส่วนใหญ่เป็นนักท่องเที่ยวชาวจีน จำนวน 68 คน คิดเป็นร้อยละ 17.00 มากที่สุดเป็นลำดับแรก รองลงมาคือ ไต้หวัน จำนวน 14 คน คิดเป็นร้อยละ 3.50 ลาว จำนวน 9 คน คิดเป็นร้อยละ 2.25 ญี่ปุ่น มาเลเซีย และสิงคโปร์ มีเท่ากันคือ จำนวน 5 คน คิดเป็นร้อยละ 1.25 ต่อมาคือนักท่องเที่ยวชาวสหรัฐอเมริกา จำนวน 4 คน คิดเป็นร้อยละ 1.00 เกาหลี จำนวน 3 คน คิดเป็น ร้อยละ 0.75 แคนาดา เยอรมัน กรีซ รัสเซีย สวิตเซอร์แลนด์ และอังกฤษ จำนวนเท่ากันคือ จำนวน 2 คน คิดเป็นร้อยละ 0.50 และนักท่องเที่ยวชาวเชคโกสโลวาเกีย จำนวน 1 คน คิดเป็นร้อยละ 0.25 ตามลำดับ

สรุปข้อมูลทั่วไปของกลุ่มตัวอย่างนักท่องเที่ยว จำนวน 400 คน พบว่า ส่วนใหญ่เป็นนักท่องเที่ยวชาวไทย เป็นเพศหญิง มีอายุไม่เกิน 30 ปี มีการศึกษาในระดับปริญญาตรี ประกอบอาชีพพนักงานเอกชน/หน่วยงานเอกชน มีรายได้ระหว่าง 15,001 – 30,000 บาท และมีสถานภาพโสด สอดคล้องกับผลการวิจัยของ นงลักษณ์ มโนวัลย์เลา และคณะ (2558) ได้วิจัยเรื่อง พฤติกรรมและความต้องการของนักท่องเที่ยวต่อแหล่งท่องเที่ยวเชิงสร้างสรรค์จังหวัดตราด ซึ่งได้ศึกษากับกลุ่มตัวอย่างเป็นนักท่องเที่ยวชาวไทยที่เดินทางท่องเที่ยวในจังหวัดตราด ผลการศึกษาข้อมูลส่วนบุคคลของนักท่องเที่ยวพบว่า ส่วนใหญ่เป็นเพศหญิง มีอายุระหว่าง 25-45 ปี สำเร็จการศึกษาในระดับปริญญาตรี รายได้ต่อเดือนต่ำกว่า 20,000 บาท จะเห็นได้ว่าจากข้อมูลทั่วไปของนักท่องเที่ยวส่วนใหญ่เป็นกลุ่มวัยทำงาน ที่มีรายได้ ซึ่งถือเป็นปัจจัยสำคัญที่เอื้อต่อความต้องการท่องเที่ยวของนักท่องเที่ยว อีกทั้งเป็นปัจจัยที่บ่งบอกถึงศักยภาพการซื้อบริการ กิจกรรม สินค้าทางการท่องเที่ยวของนักท่องเที่ยวอีกด้วย สอดคล้องกับแนวคิดของ เสรี วงษ์มณฑา (2542: 47- 48) ได้กล่าวสรุปถึงปัจจัยทางด้านเศรษฐกิจที่มีอิทธิพลต่อพฤติกรรมของนักท่องเที่ยว โดยรายได้ของนักท่องเที่ยวนั้น ชี้นำถึงศักยภาพการซื้อและการใช้บริการของนักท่องเที่ยว รวมถึงแนวคิดของ Kotler (2006: 112-113) ได้อธิบายถึงการวิเคราะห์พฤติกรรมนักท่องเที่ยว (a model of consumer behavior) เพื่อให้เกิดความเข้าใจถึงการรับรู้ แรงจูงใจ ความต้องการของนักท่องเที่ยว ทศนคติ ความรู้สึกนึกคิดของนักท่องเที่ยว โดยได้กล่าวถึง ปัจจัยส่วนบุคคลของนักท่องเที่ยว ที่ถือเป็นปัจจัยหนึ่งที่สำคัญเนื่องจาก การตัดสินใจของผู้ซื้อหรือนักท่องเที่ยวนั้น มักจะได้รับอิทธิพลจากคุณลักษณะส่วนบุคคลต่าง ๆ (personal factors) เช่น อายุ อาชีพ รายได้ สถานการณ์ทางเศรษฐกิจ การศึกษา เป็นต้น

### **พฤติกรรมของนักท่องเที่ยวที่เดินทางเข้ามาท่องเที่ยวในเขตเมืองเก่าเชียงใหม่**

พฤติกรรมของนักท่องเที่ยวที่เดินทางเข้ามาท่องเที่ยวในเขตเมืองเก่าเชียงใหม่ ประกอบด้วยบุคคล/กลุ่มที่เดินทางมาท่องเที่ยวด้วย จำนวนครั้งที่ท่องเที่ยว ระยะเวลาที่ท่องเที่ยวและพัก แหล่งข้อมูลที่ใช้ในการวางแผนท่องเที่ยว วิธีการเดินทางท่องเที่ยว การพักในย่านเมืองเก่าเชียงใหม่ ประเภทที่พัก และวัตถุประสงค์ที่ท่องเที่ยวในย่านเมืองเก่า วิเคราะห์ ข้อมูลโดยการแจกแจงความถี่ ค่าร้อยละ ค่าเฉลี่ย และค่าเบี่ยงเบนมาตรฐาน ดังนี้

ตารางที่ 15 บุคคล/กลุ่มบุคคลที่มาท่องเที่ยวด้วย

บุคคล/กลุ่มบุคคลที่มาท่องเที่ยวด้วย	จำนวน (n=400)	ร้อยละ
มากับเพื่อน	165	41.25
มากับครอบครัว	140	35.00
มากับคนรัก	102	25.50
มาคนเดียว	52	13.00
มากับที่ทำงาน	17	4.25
มากับมหาวิทยาลัย	4	1.00

หมายเหตุ: เลือกตอบได้มากกว่า 1 ข้อ

จากตารางที่ 15 บุคคลหรือกลุ่มบุคคลที่ท่านมาท่องเที่ยวด้วยพบว่า กลุ่มตัวอย่างนักท่องเที่ยว ส่วนใหญ่มาท่องเที่ยวย่านเมืองเก่าเชียงใหม่กับเพื่อน จำนวน 165 คน คิดเป็นร้อยละ 41.25 รองลงมาคือ มากับครอบครัว จำนวน 140 คน คิดเป็นร้อยละ 35.00 มากับคนรัก จำนวน 102 คน คิดเป็นร้อยละ 25.50 มาคนเดียว จำนวน 52 คน คิดเป็นร้อยละ 13.00 มากับที่ทำงาน จำนวน 17 คน คิดเป็นร้อยละ 4.25 และมากับมหาวิทยาลัย จำนวน 4 คน คิดเป็นร้อยละ 1.00 ตามลำดับ

ตารางที่ 16 จำนวนครั้งที่เดินทางเข้ามาท่องเที่ยวในจังหวัดเชียงใหม่

จำนวนครั้งที่เดินทางเข้ามาท่องเที่ยวในจังหวัดเชียงใหม่	จำนวน	ร้อยละ
ครั้งแรก	209	52.25
2 – 5 ครั้ง	141	35.25
มากกว่า 5 ครั้ง	50	12.50
ต่ำสุด 1 ครั้ง/ครั้งแรก สูงสุด 15 ครั้ง เฉลี่ยเท่ากับ 2.76 และค่าเบี่ยงเบนมาตรฐานเท่ากับ 2.53		
<b>รวม</b>	<b>400</b>	<b>100.00</b>

จากตารางที่ 16 จำนวนครั้งที่เดินทางเข้ามาท่องเที่ยวในจังหวัดเชียงใหม่ พบว่า กลุ่มตัวอย่างนักท่องเที่ยว ส่วนใหญ่เดินทางเข้ามาท่องเที่ยวในจังหวัดเชียงใหม่ครั้งแรก จำนวน 209 คน คิดเป็น ร้อยละ 52.25 รองลงมาคือ จำนวน 2 – 5 ครั้ง จำนวน 141 คน คิดเป็นร้อยละ 35.25 มากกว่า 5 ครั้ง จำนวน 50 คน คิดเป็นร้อยละ 12.50 ตามลำดับ ทั้งนี้พบว่า จำนวนครั้งที่เดินทางเข้ามาท่องเที่ยวในจังหวัดเชียงใหม่ต่ำสุด 1 ครั้ง/ครั้งแรก สูงสุด 15 ครั้ง เฉลี่ยเท่ากับ 2.76 และมีค่าเบี่ยงเบนมาตรฐานเท่ากับ 2.53

ตารางที่ 17 จำนวนวัน/ระยะเวลาที่ท่องเที่ยวและพักในจังหวัดเชียงใหม่ในครั้งนี้

จำนวนวัน/ระยะเวลาที่ท่องเที่ยวและพักใน จังหวัดเชียงใหม่ในครั้งนี้	จำนวน	ร้อยละ
4 – 6 วัน	192	48.00
1 – 3 วัน	129	32.25
10 วันขึ้นไป	46	11.50
7 – 9 วัน	33	8.25
ต่ำสุด 1 วัน สูงสุด 15 วัน เฉลี่ยเท่ากับ 5.21 และค่าเบี่ยงเบนมาตรฐานเท่ากับ 3.14		
<b>รวม</b>	<b>400</b>	<b>100.00</b>

จากตารางที่ 17 จำนวนวัน/ระยะเวลาที่ท่องเที่ยวและพักในจังหวัดเชียงใหม่ พบว่ากลุ่มตัวอย่างนักท่องเที่ยวส่วนใหญ่มาท่องเที่ยวและพักในจังหวัดเชียงใหม่ เป็นระยะเวลา 4 – 6 วัน จำนวน 192 คน คิดเป็นร้อยละ 48.00 รองลงมาคือ 1 – 3 วัน จำนวน 129 คน คิดเป็นร้อยละ 32.25 เป็นระยะเวลา 10 วันขึ้นไป จำนวน 46 คน คิดเป็นร้อยละ 11.50 และระยะเวลา 7 – 9 วัน จำนวน 33 คน คิดเป็นร้อยละ 8.25 ทั้งนี้จำนวนวัน/ระยะเวลาที่ท่องเที่ยวและพักในจังหวัดเชียงใหม่ ของกลุ่มตัวอย่างนักท่องเที่ยวต่ำสุดอยู่ที่ 1 วัน สูงสุด 15 วัน เฉลี่ยเท่ากับ 5.21 และมีค่าเบี่ยงเบนมาตรฐานเท่ากับ 3.14



ตารางที่ 18 แหล่งข้อมูลที่ใช้ในการวางแผนการท่องเที่ยวในจังหวัดเชียงใหม่

แหล่งข้อมูลที่ใช้ในการวางแผนการท่องเที่ยว ในจังหวัดเชียงใหม่	จำนวน	ร้อยละ
เพื่อนหรือคนรู้จัก	301	75.25
โซเชียลมีเดีย ได้แก่ Facebook, Line, Instagram, Twitter	311	77.75
อินเทอร์เน็ต/เว็บไซต์	253	63.25
บุคคลในครอบครัวหรือญาติ	205	51.25
คู่มือท่องเที่ยว (Guidebook)	111	27.75
รายการโทรทัศน์/วิทยุ	74	18.50
การประชาสัมพันธ์/ออกบูธการท่องเที่ยวในประเทศไทย/ต่างประเทศ	51	12.75
หนังสือพิมพ์	41	10.25
วารสาร/นิตยสารการท่องเที่ยว	14	3.50

หมายเหตุ: เลือกตอบได้มากกว่า 1 ข้อ

จากตารางที่ 18 แหล่งข้อมูลที่ใช้ในการวางแผนการท่องเที่ยวในจังหวัดเชียงใหม่พบว่ากลุ่มตัวอย่างนักท่องเที่ยวส่วนใหญ่ได้รับข้อมูลจากเพื่อนหรือคนรู้จัก จำนวน 311 คน คิดเป็นร้อยละ 77.75 รองลงมาคือ โซเชียลมีเดีย ได้แก่ Facebook, Line, Instagram, Twitter จำนวน 301 คน คิดเป็นร้อยละ 75.25 อินเทอร์เน็ต/เว็บไซต์ จำนวน 253 คน คิดเป็นร้อยละ 63.25 บุคคลในครอบครัวหรือญาติ จำนวน 205 คน คิดเป็นร้อยละ 51.25 คู่มือท่องเที่ยว (guidebook) จำนวน 111 คน คิดเป็นร้อยละ 27.75 รายการโทรทัศน์/วิทยุ จำนวน 74 คน คิดเป็นร้อยละ 18.50 การประชาสัมพันธ์/ออกบูธการท่องเที่ยวในประเทศไทย/ต่างประเทศ จำนวน 51 คน คิดเป็นร้อยละ 12.75 วารสาร/นิตยสารการท่องเที่ยว จำนวน 41 คน คิดเป็นร้อยละ 10.25 และหนังสือพิมพ์ จำนวน 14 คน คิดเป็นร้อยละ 3.50 ตามลำดับ

ตารางที่ 19 วิธีการเดินทางท่องเที่ยวในย่านเมืองเก่าเชียงใหม่

วิธีการเดินทางท่องเที่ยวในย่านเมืองเก่าเชียงใหม่	จำนวน	ร้อยละ
ขับรถยนต์	153	38.25
เดิน	88	22.00
ขี่รถมอเตอร์ไซด์	65	16.25
นั่งรถสี่ล้อแดง	62	15.50
ปั่นจักรยาน	13	3.25
อื่น ๆ ได้แก่ รถบัส รถตุ๊ก	12	3.00
นั่งรถตุ๊ก ตุ๊ก	7	1.75
<b>รวม</b>	<b>400</b>	<b>100.00</b>

จากตารางที่ 19 วิธีการเดินทางท่องเที่ยวในย่านเมืองเก่าเชียงใหม่ พบว่า กลุ่มตัวอย่างนักท่องเที่ยวส่วนใหญ่ใช้วิธีการขับรถยนต์เดินทางท่องเที่ยวในย่านเมืองเก่าเชียงใหม่ จำนวน 153 คน คิดเป็นร้อยละ 38.25 รองลงมาคือ เดิน จำนวน 88 คน คิดเป็นร้อยละ 22.00 ขี่รถมอเตอร์ไซด์ จำนวน 65 คน คิดเป็นร้อยละ 16.25 นั่งรถสี่ล้อแดง จำนวน 62 คน คิดเป็นร้อยละ 15.50 ปั่นจักรยาน จำนวน 13 คน คิดเป็นร้อยละ 3.25 อื่น ๆ ได้แก่ รถบัส รถตุ๊ก จำนวน 12 คน คิดเป็นร้อยละ 3.00 และนั่งรถตุ๊ก ตุ๊ก จำนวน 7 คน คิดเป็นร้อยละ 1.75 ตามลำดับ

ตารางที่ 20 การได้เข้าพักในย่านเมืองเก่าเชียงใหม่

การได้เข้าพักในย่านเมืองเก่าเชียงใหม่	จำนวน	ร้อยละ
ไม่ได้พักแต่พักในเขตเมืองเชียงใหม่	240	60.00
พักในย่านเมืองเก่าเชียงใหม่	160	40.00
<b>รวม</b>	<b>400</b>	<b>100.00</b>

จากตารางที่ 20 การได้เข้าพักในย่านเมืองเก่าเชียงใหม่ พบว่า กลุ่มตัวอย่างนักท่องเที่ยวส่วนใหญ่ ไม่ได้พักแต่พักในเขตเมืองเชียงใหม่ จำนวน 240 คน คิดเป็นร้อยละ 60.00 และพักในย่านเมืองเก่าเชียงใหม่ จำนวน 160 คน คิดเป็นร้อยละ 40.00

ตารางที่ 21 ประเภทที่พัก

ประเภทที่พัก	จำนวน	ร้อยละ
โรงแรม	183	45.75
บ้าน	60	15.00
โรงแรมบูติก	57	14.25
โฮสเทล	49	12.25
เกสต์เฮ้าส์	30	7.50
อพาร์ทเมนท์	18	4.50
รีสอร์ต	3	0.75
<b>รวม</b>	<b>400</b>	<b>100.00</b>

จากตารางที่ 21 ประเภทที่พัก พบว่า กลุ่มตัวอย่างนักท่องเที่ยวส่วนใหญ่พักโรงแรมจำนวน 183 คน คิดเป็นร้อยละ 45.75 รองลงมาคือ บ้าน จำนวน 60 คน คิดเป็นร้อยละ 15.00 โรงแรมบูติก จำนวน 57 คน คิดเป็นร้อยละ 14.25 โฮสเทล จำนวน 49 คน คิดเป็นร้อยละ 12.25 เกสต์เฮ้าส์ จำนวน 30 คน คิดเป็นร้อยละ 7.50 อพาร์ทเมนท์ จำนวน 18 คน คิดเป็นร้อยละ 4.50 และ รีสอร์ต จำนวน 3 คน คิดเป็นร้อยละ 0.75 ตามลำดับ

ตารางที่ 22 วัตถุประสงค์ในการท่องเที่ยวในย่านเมืองเก่า

วัตถุประสงค์ในการท่องเที่ยวในย่านเมืองเก่า	จำนวน	ร้อยละ
- เพื่อพักผ่อนและท่องเที่ยว	374	93.50
- เพื่อศึกษาและเรียนรู้วัฒนธรรมท้องถิ่น	177	44.25
- เพื่อแลกเปลี่ยนประสบการณ์และความรู้ใหม่ๆ จากแหล่งท่องเที่ยว ชุมชน นักท่องเที่ยว	135	33.75
- เพื่อเปิดประสบการณ์ใหม่ๆ จากการท่องเที่ยว	111	27.75
- เพื่อซื้อสินค้าและของที่ระลึก	51	12.75
- อื่นๆ ได้แก่ รับประทานอาหารท้องถิ่น	14	3.50

หมายเหตุ: เลือกตอบได้มากกว่า 1 ข้อ

จากตารางที่ 22 วัตถุประสงค์ในการท่องเที่ยวในย่านเมืองเก่า พบว่ากลุ่มตัวอย่างนักท่องเที่ยวส่วนใหญ่มีวัตถุประสงค์ในการท่องเที่ยวในย่านเมืองเก่าลำดับแรกคือ เพื่อพักผ่อนและท่องเที่ยว จำนวน 374 คน คิดเป็นร้อยละ 93.50 รองลงมาคือ เพื่อศึกษาและเรียนรู้วัฒนธรรมท้องถิ่น จำนวน 177 คน คิดเป็นร้อยละ 44.25 เพื่อแลกเปลี่ยนประสบการณ์และความรู้ใหม่ ๆ จากแหล่งท่องเที่ยว ชุมชน นักท่องเที่ยว จำนวน 135 คน คิดเป็นร้อยละ 33.75 เพื่อเปิดประสบการณ์ใหม่ ๆ จากการท่องเที่ยว จำนวน 111 คน คิดเป็นร้อยละ 27.75 เพื่อซื้อสินค้าและของที่ระลึก จำนวน 51 คน คิดเป็นร้อยละ 12.75 และอื่น ๆ ได้แก่ รับประทานอาหารท้องถิ่น จำนวน 14 คน คิดเป็นร้อยละ 3.50 ตามลำดับ

สรุปผลการศึกษาพฤติกรรมของนักท่องเที่ยวที่เดินทางเข้ามาท่องเที่ยวในเขตเมืองเก่า เชียงใหม่ พบว่า นักท่องเที่ยวส่วนใหญ่เดินทางเข้ามาท่องเที่ยวในเขตเมืองเก่าเชียงใหม่กับเพื่อน เป็นการท่องเที่ยวในเขตเมืองเก่าครั้งแรก มาท่องเที่ยวและพักในจังหวัดเชียงใหม่ เป็นระยะเวลา 4 – 6 วัน แหล่งข้อมูลที่ใช้ในการวางแผนการท่องเที่ยว คือ ได้รับข้อมูลจากเพื่อนหรือคนรู้จัก โซเชียลมีเดีย ได้แก่ Facebook, Line, Instagram, Twitter และอินเทอร์เน็ต/เว็บไซต์ ใช้วิธีการขัปรถยนต์เดินทางท่องเที่ยวในย่านเมืองเก่าเชียงใหม่ โดยไม่ได้พักแต่พักในเขตเมืองเชียงใหม่ ประเภทที่พักส่วนใหญ่พักในโรงแรม วัตถุประสงค์ในการท่องเที่ยวในย่านเมืองเก่าเชียงใหม่ คือ เพื่อพักผ่อนและท่องเที่ยว รองลงมาคือ เพื่อศึกษาและเรียนรู้วัฒนธรรมท้องถิ่น และแลกเปลี่ยนประสบการณ์และความรู้ใหม่ ๆ จากแหล่งท่องเที่ยว ชุมชนและนักท่องเที่ยวที่ท่องเที่ยวในเขตเมืองเก่าเชียงใหม่ จากผลการศึกษาพฤติกรรมของนักท่องเที่ยวดังกล่าวเบื้องต้น จะเห็นได้ว่า สอดคล้องกับข้อมูลส่วนบุคคลของนักท่องเที่ยวที่พบว่า ส่วนใหญ่เป็นกลุ่มวัยทำงาน ที่มีอายุไม่เกิน 30 ปี มีการศึกษาในระดับปริญญาตรี ประกอบอาชีพพนักงานเอกชน/หน่วยงานเอกชน มีรายได้ระหว่าง 15,001 – 30,000 บาท และมีสถานภาพโสด อีกทั้งข้อมูลพฤติกรรมทางการท่องเที่ยวเชิงวัฒนธรรมของนักท่องเที่ยวนั้น นอกจากวัตถุประสงค์สำคัญของการท่องเที่ยวในเขตเมืองเก่าเชียงใหม่ เพื่อการพักผ่อนแล้ว นักท่องเที่ยวยังมีวัตถุประสงค์เพื่อศึกษาและเรียนรู้วัฒนธรรมท้องถิ่น และแลกเปลี่ยนประสบการณ์และความรู้ใหม่ ๆ จากแหล่งท่องเที่ยว ชุมชนและนักท่องเที่ยวที่เดินทางเข้ามาท่องเที่ยวในเขตเมืองเก่าเชียงใหม่ สอดคล้องกับแนวคิดของ บุญเลิศ จิตตั้งวัฒนา (2548: 287-288) ที่ได้กล่าวถึงลักษณะของการท่องเที่ยวเชิงวัฒนธรรม เป็นการท่องเที่ยวที่มีวัตถุประสงค์เพื่อ แสวงหาประสบการณ์ใหม่ ๆ อันประกอบด้วย การเรียนรู้ การสัมผัส การชื่นชม ประวัติศาสตร์ โบราณสถาน ศิลปวัฒนธรรมและประเพณี

นอกจากนี้จากผลการศึกษาพฤติกรรมนักท่องเที่ยวที่เดินทางเข้ามาท่องเที่ยวในเขตเมืองเก่าเชียงใหม่ข้างต้น สอดคล้องกับแนวคิดของ Richards and Raymond (2010) ที่ได้นิยามรูปแบบการท่องเที่ยวเชิงวัฒนธรรมแบบใหม่นี้ว่า “creative tourism” หรือการท่องเที่ยวเชิงสร้างสรรค์

เป็นรูปแบบการท่องเที่ยวเชิงวัฒนธรรมแนวคิดใหม่ที่นักท่องเที่ยวสามารถเข้าไปมีส่วนร่วมในการเรียนรู้เกี่ยวกับวัฒนธรรมของพื้นที่ที่ตนไปเยี่ยมไปเยือนซึ่งสอดคล้องกับพฤติกรรมของผู้บริโภคยุคปัจจุบันมีความสนใจในรายละเอียดของผลิตภัณฑ์ ต้องการหาประสบการณ์และเรียนรู้สิ่งใหม่ ๆ ในมิติของการท่องเที่ยว หากเพิ่มการมีปฏิสัมพันธ์และความสร้างสรรค์จะทำให้การท่องเที่ยวมีความน่าสนใจและก่อให้เกิดประสบการณ์ใหม่ๆแก่ผู้ที่เดินทางท่องเที่ยวในที่สุด (นันทวรรณ ส่งเสริม, 2559: 1-3) หรือเป็นการท่องเที่ยวที่นำเสนอโอกาสให้กับนักท่องเที่ยวในการใช้ศักยภาพอย่างสร้างสรรค์ ในการมีส่วนร่วมในกิจกรรมการเรียนรู้เกี่ยวกับทักษะความชำนาญ ขนบธรรมเนียมและประเพณีของท้องถิ่น หรือศักยภาพอันโดดเด่นของสถานที่ที่ไปเยือนให้กับนักท่องเที่ยวมากยิ่งขึ้น (Richards and Wilson, 2007: 1209)

### แรงจูงใจในการท่องเที่ยวเชิงวัฒนธรรมในเขตเมืองเก่าเชียงใหม่

แรงจูงใจในการท่องเที่ยวเชิงวัฒนธรรมในเขตเมืองเก่าเชียงใหม่ประกอบด้วย 4 ด้าน ได้แก่ แรงจูงใจทางกายภาพ (physical motivation) แรงจูงใจทางวัฒนธรรม (cultural motivation) แรงจูงใจระหว่างบุคคล (interpersonal motivation) และแรงจูงใจทางด้านสถานภาพหรือชื่อเสียง (status and prestige motivation) วิเคราะห์โดยการแจกแจงความถี่ ค่าร้อยละ ค่าเฉลี่ย ค่าเบี่ยงเบนมาตรฐาน และการแปลผล ดังนี้

ตารางที่ 23 สรุปภาพรวมของแรงจูงใจในการท่องเที่ยวเชิงวัฒนธรรม ในเขตเมืองเก่าเชียงใหม่

แรงจูงใจในการท่องเที่ยวในเขตเมืองเก่าเชียงใหม่	ค่าเฉลี่ย	ค่าเบี่ยงเบนมาตรฐาน	แปลผล
แรงจูงใจทางด้านสถานภาพหรือชื่อเสียง	3.91	0.65	มาก
แรงจูงใจทางวัฒนธรรม	3.82	0.64	มาก
แรงจูงใจทางกายภาพ	3.75	0.57	มาก
แรงจูงใจระหว่างบุคคล	3.65	0.78	มาก
<b>ค่าเฉลี่ยรวม</b>	<b>3.78</b>	<b>0.59</b>	<b>มาก</b>

จากตารางที่ 23 สรุปภาพรวมของแรงจูงใจในการท่องเที่ยวเชิงวัฒนธรรม ในเขตเมืองเก่าเชียงใหม่พบว่า กลุ่มตัวอย่างนักท่องเที่ยวแรงจูงใจในการท่องเที่ยวเชิงวัฒนธรรม ในเขตเมืองเก่าเชียงใหม่อยู่ในระดับมาก มีค่าเฉลี่ยรวมเท่ากับ 3.78 เมื่อพิจารณาแต่ละด้านพบว่า ทุกด้านอยู่ในระดับ

มาก โดยแรงจูงใจลำดับแรกที่ส่งผลให้กลุ่มตัวอย่างนักท่องเที่ยวเข้ามาท่องเที่ยวในเขตเมืองเก่าเชียงใหม่ คือ ด้านสถานภาพหรือชื่อเสียง (status and prestige motivation) รองลงมาคือ แรงจูงใจทางวัฒนธรรม (cultural motivation) แรงจูงใจทางกายภาพ (physical motivation) และแรงจูงใจระหว่างบุคคล (interpersonal motivation) ตามลำดับ (มีค่าเฉลี่ยเท่ากับ 3.91, 3.82, 3.75 และ 3.65 ตามลำดับ)

**ตารางที่ 24** แรงจูงใจทางกายภาพในการท่องเที่ยวในเขตเมืองเก่าเชียงใหม่

แรงจูงใจทางกายภาพ	ระดับความสำคัญ					ค่าเฉลี่ย (แปล ผล)	ค่า เบี่ยงเบน มาตรฐาน
	มากที่สุด จำนวน (ร้อยละ)	มาก จำนวน (ร้อยละ)	ปานกลาง จำนวน (ร้อยละ)	น้อย จำนวน (ร้อยละ)	น้อยที่สุด จำนวน (ร้อยละ)		
ชุมชนท่องเที่ยวย่านเมืองเก่า เชียงใหม่มีทัศนียภาพที่ สวยงาม	85 (21.25)	257 (64.25)	55 (13.75)	3 (0.75)	-	4.06 (มาก)	0.61
ชุมชนท่องเที่ยวย่านเมืองเก่า เชียงใหม่มีระบบ สาธารณูปโภคที่อำนวยความสะดวก	46 (11.50)	248 (62.00)	98 (24.50)	8 (2.00)	-	3.83 (มาก)	0.64
การท่องเที่ยวในย่านเมืองเก่า เชียงใหม่ มีค่าครองชีพที่ถูก เช่น ค่าอาหาร ค่าที่พัก ค่า เดินทาง	35 (8.75)	187 (46.75)	152 (38.00)	26 (6.50)	-	3.58 (มาก)	0.74
การท่องเที่ยววิถีชุมชนในย่าน เมืองเก่าเชียงใหม่มีระบบ ขนส่ง เช่น รถโดยสาร สาธารณะ ที่สะดวกต่อ ท่องเที่ยว	41 (10.25)	178 (44.50)	150 (37.50)	28 (7.00)	3 (0.75)	3.57 (มาก)	0.79
	<b>ค่าเฉลี่ยรวม</b>					<b>3.75</b>	<b>0.57</b>
	<b>แรงจูงใจทางกายภาพ</b>					<b>(มาก)</b>	

ตารางที่ 24 แรงจูงใจทางกายภาพในการท่องเที่ยวในเขตเมืองเก่าเชียงใหม่พบว่า ในภาพรวมกลุ่มตัวอย่างนักท่องเที่ยวมีแรงจูงใจทางกายภาพในการท่องเที่ยวในเขตเมืองเก่าเชียงใหม่อยู่ในระดับมาก มีค่าเฉลี่ยรวมเท่ากับ 3.75 เมื่อพิจารณาแต่ละประเด็นพบว่า อยู่ในระดับมากทุกประเด็น โดยแรงจูงใจลำดับแรกที่ส่งผลต่อการท่องเที่ยวในย่านเมืองเก่าเชียงใหม่ คือ ชุมชนท่องเที่ยวย่านเมืองเก่าเชียงใหม่มีทัศนียภาพที่สวยงาม รองลงมาคือ ชุมชนท่องเที่ยวย่านเมืองเก่าเชียงใหม่มีระบบสาธารณูปโภคที่อำนวยความสะดวก การท่องเที่ยวในย่านเมืองเก่าเชียงใหม่ มีค่าครองชีพที่ถูกลง เช่น ค่าอาหาร ค่าที่พัก ค่าเดินทาง และการท่องเที่ยววิถีชุมชนในย่านเมืองเก่าเชียงใหม่มีระบบขนส่ง เช่น รถโดยสารสาธารณะ ที่สะดวกต่อท่องเที่ยว ตามลำดับ (มีค่าเฉลี่ยเท่ากับ 4.06, 3.83, 3.58 และ 3.57 ตามลำดับ)

ตารางที่ 25 แรงจูงใจทางวัฒนธรรมในการท่องเที่ยวในเขตเมืองเก่าเชียงใหม่

แรงจูงใจทางวัฒนธรรม	ระดับความสำคัญ					ค่าเฉลี่ย (แปลผล)	ค่า เบี่ยงเบน มาตรฐาน
	มากที่สุด	มาก	ปานกลาง	น้อย	น้อยที่สุด		
	จำนวน (ร้อยละ)	จำนวน (ร้อยละ)	จำนวน (ร้อยละ)	จำนวน (ร้อยละ)	จำนวน (ร้อยละ)		
ชุมชนย่านเมืองเก่าเชียงใหม่	116	142	129	13	-	3.90	0.85
มีอาหารท้องถิ่นมีรสชาติที่ ถูกใจและหลากหลาย	(29.00)	(35.50)	(32.25)	(3.25)		(มาก)	
ชุมชนย่านเมืองเก่าเชียงใหม่	81	193	123	-	-	3.88	0.72
มีการจัดงานเทศกาลและ ประเพณีที่สำคัญของจังหวัด เชียงใหม่ เช่น ประเพณีฮ่อเป็ง ประเพณีใส่ขันดอก ประเพณีสงกรานต์ เป็นต้น ที่น่าสนใจ	(20.25)	(48.25)	(30.75)			(มาก)	
ชุมชนย่านเมืองเก่าเชียงใหม่	86	179	129	6	-	3.86	0.76
มีร้านค้า ศูนย์จำหน่ายงาน หัตถกรรม ศิลปะ ของฝาก ของที่ระลึก	(21.50)	(44.75)	(32.25)	(1.50)		(มาก)	

## ตารางที่ 25 (ต่อ)

แรงจูงใจทางวัฒนธรรม	ระดับความสำคัญ					ค่าเฉลี่ย (แปลผล)	ค่า เบี่ยงเบน มาตรฐาน
	มากที่สุด จำนวน (ร้อยละ)	มาก จำนวน (ร้อยละ)	ปานกลาง จำนวน (ร้อยละ)	น้อย จำนวน (ร้อยละ)	น้อยที่สุด จำนวน (ร้อยละ)		
ชุมชนย่านเมืองเก่าเชียงใหม่ มีแหล่งศึกษา หาความรู้ทาง ประวัติศาสตร์ ศิลปะ วัฒนธรรม ประเพณี และวิถี ชีวิตชุมชน	63 (15.75)	204 (51.00)	124 (31.00)	9 (2.25)	-	3.80 (มาก)	0.72
ผู้คนในชุมชนย่านเมืองเก่า เชียงใหม่วิถีชีวิตที่น่าสนใจ	87 (21.75)	152 (38.00)	155 (38.75)	6 (1.50)	-	3.80 (มาก)	0.79
ชุมชนย่านเมืองเก่าเชียงใหม่ มีแหล่งท่องเที่ยวทาง วัฒนธรรมที่หลากหลาย	73 (18.25)	179 (44.75)	139 (34.75)	9 (2.25)	-	3.79 (มาก)	0.76
การท่องเที่ยวในชุมชนย่าน เมืองเก่าเชียงใหม่ สร้าง ประสบการณ์และเรียนรู้ วัฒนธรรมที่แตกต่าง	78 (19.50)	163 (40.75)	147 (36.75)	12 (3.00)	-	3.77 (มาก)	0.79
ชุมชนย่านเมืองเก่าเชียงใหม่ มีการจัดงานงานแสดง นิทรรศการศิลปะ วัฒนธรรม ประเพณี ภูมิปัญญาท้องถิ่น ที่น่าสนใจ	70 (17.50)	177 (44.25)	144 (36.00)	9 (2.25)	-	3.77 (มาก)	0.75
	<b>ค่าเฉลี่ยรวม</b>					<b>3.82</b>	<b>0.64</b>
	<b>แรงจูงใจทางวัฒนธรรม</b>					<b>(มาก)</b>	

จากตารางที่ 25 แรงจูงใจทางวัฒนธรรม ในการท่องเที่ยวในเขตเมืองเก่าเชียงใหม่พบว่า ในภาพรวมกลุ่มตัวอย่างนักท่องเที่ยวมีแรงจูงใจทางวัฒนธรรม ในการท่องเที่ยวในเขตเมืองเก่าเชียงใหม่อยู่ในระดับมาก มีค่าเฉลี่ยรวมเท่ากับ 3.82 เมื่อพิจารณาแต่ละประเด็นพบว่า อยู่ในระดับมากทุกประเด็น โดยแรงจูงใจลำดับแรกที่ส่งผลต่อการท่องเที่ยวในย่านเมืองเก่าเชียงใหม่ คือ ชุมชนย่านเมืองเก่าเชียงใหม่ มีอาหารท้องถิ่นมีรสชาติที่ถูใจและหลากหลาย รองลงมาคือ ชุมชนย่านเมืองเก่า



เชียงใหม่ มีการจัดงานเทศกาลและประเพณีที่สำคัญของจังหวัดเชียงใหม่ เช่น ประเพณียี่เป็ง ประเพณีใส่ขันดอก ประเพณีสงกรานต์ เป็นต้น ที่น่าสนใจ ชุมชนย่านเมืองเก่าเชียงใหม่มีร้านค้า ศูนย์จำหน่ายงานหัตถกรรม ศิลปะ ของฝาก ของที่ระลึก ผู้คนในชุมชนย่านเมืองเก่าเชียงใหม่วิถีชีวิตที่น่าสนใจ ชุมชนย่านเมืองเก่าเชียงใหม่ มีแหล่งศึกษา หาความรู้ทางประวัติศาสตร์ ศิลปะ วัฒนธรรม ประเพณี และวิถีชีวิตชุมชน ชุมชนย่านเมืองเก่าเชียงใหม่มีแหล่งท่องเที่ยวทางวัฒนธรรมที่หลากหลาย การท่องเที่ยวในชุมชนย่านเมืองเก่าเชียงใหม่ สร้างประสบการณ์ และเรียนรู้วัฒนธรรมที่แตกต่าง และชุมชนย่านเมืองเก่าเชียงใหม่มีการจัดงานงานแสดงนิทรรศการศิลปะ วัฒนธรรม ประเพณี ภูมิปัญญา ท้องถิ่นที่น่าสนใจ ตามลำดับ (มีค่าเฉลี่ยเท่ากับ 3.90, 3.88, 3.86, 3.80, 3.80, 3.79, 3.77 และ 3.77 ตามลำดับ)

ตารางที่ 26 แรงจูงใจระหว่างบุคคล ในการท่องเที่ยวแหล่งท่องเที่ยวในเขตเมืองเก่าเชียงใหม่

แรงจูงใจระหว่างบุคคล	ระดับความสำคัญ					ค่าเฉลี่ย (แปลผล)	ค่า เบี่ยงเบน มาตรฐาน
	มากที่สุด จำนวน (ร้อยละ)	มาก จำนวน (ร้อยละ)	ปานกลาง จำนวน (ร้อยละ)	น้อย จำนวน (ร้อยละ)	น้อยที่สุด จำนวน (ร้อยละ)		
ผู้คนในย่านเมืองเก่าเชียงใหม่	81	193	116	10	--	3.86	0.75
ให้การต้อนรับด้วยความ เป็นมิตร	(20.25)	(48.25)	(29.00)	(2.50)		(มาก)	
ท่านได้พูดคุย ทำความ รู้จัก กับคนในชุมชน	61	150	150	32	7	3.57	0.90
	(15.25)	(37.50)	(37.50)	(8.00)	(1.75)	(มาก)	
ท่านได้เรียนรู้และร่วมทำ กิจกรรมกับคนในชุมชน	65	139	143	46	7	3.52	0.95
	(16.25)	(34.75)	(35.75)	(11.50)	(1.75)	(มาก)	
	<b>ค่าเฉลี่ยรวม</b>					<b>3.65</b>	<b>0.78</b>
	<b>แรงจูงใจระหว่างบุคคล</b>					<b>(มาก)</b>	

ตารางที่ 26 แรงจูงใจระหว่างบุคคลในการท่องเที่ยวในเขตเมืองเก่าเชียงใหม่พบว่า ในภาพรวมกลุ่มตัวอย่างนักท่องเที่ยวมีแรงจูงใจระหว่างบุคคล ในการท่องเที่ยวในเขตเมืองเก่า เชียงใหม่อยู่ในระดับมาก มีค่าเฉลี่ยรวมเท่ากับ 3.65 เมื่อพิจารณาแต่ละประเด็นพบว่า อยู่ในระดับ มากทุกประเด็น โดยแรงจูงใจระหว่างบุคคล ลำดับแรกที่ส่งผลต่อการท่องเที่ยวในย่านเมืองเก่า เชียงใหม่ คือ ชุมชนผู้คนในย่านเมืองเก่าเชียงใหม่ให้การต้อนรับด้วยความ เป็นมิตร รองลงมาคือ

นักท่องเที่ยวเที่ยวได้พูดคุย ทำความรู้จักกับคนในชุมชน และได้เรียนรู้และร่วมทำกิจกรรมกับคนในชุมชน ตามลำดับ (มีค่าเฉลี่ยเท่ากับ 3.86, 3.57 และ 3.52 ตามลำดับ)

**ตารางที่ 27** แรงจูงใจทางด้านสถานภาพหรือชื่อเสียง ในการท่องเที่ยวในเขตเมืองเก่าเชียงใหม่

แรงจูงใจทางด้าน สถานภาพหรือชื่อเสียง	ระดับความสำคัญ					ค่าเฉลี่ย (แปลผล)	ค่า เบี่ยงเบน มาตรฐาน
	มากที่สุด จำนวน (ร้อยละ)	มาก จำนวน (ร้อยละ)	ปานกลาง จำนวน (ร้อยละ)	น้อย จำนวน (ร้อยละ)	น้อยที่สุด จำนวน (ร้อยละ)		
ย่านเมืองเก่าเชียงใหม่เป็นที่รู้จักและมีชื่อเสียง	86 (21.50)	213 (53.25)	101 (25.25)	-	-	3.96 (มาก)	0.68
ย่านเมืองเก่าเชียงใหม่ เป็นแหล่งท่องเที่ยว ที่ท่านได้รับการแนะนำให้เข้ามาท่องเที่ยว	85 (21.25)	203 (50.75)	105 (26.25)	7 (1.75)	-	3.92 (มาก)	0.73
ย่านเมืองเก่าเชียงใหม่ เป็นแหล่งท่องเที่ยวที่มีคุณค่าทางประวัติศาสตร์ ศิลปะ วัฒนธรรม ประเพณี และวิถีชีวิตชุมชนของผู้คนในจังหวัดเชียงใหม่	77 (19.25)	206 (51.50)	109 (27.25)	7 (1.75)	1 (0.25)	3.88 (มาก)	0.74
	<b>ค่าเฉลี่ยรวม</b>					<b>3.91</b>	<b>0.65</b>
	<b>แรงจูงใจทางด้านสถานภาพหรือชื่อเสียง</b>					<b>(มาก)</b>	

จากตารางที่ 27 แรงจูงใจทางด้านสถานภาพหรือชื่อเสียง ในการท่องเที่ยวในเขตเมืองเก่าเชียงใหม่พบว่า ในภาพรวมกลุ่มตัวอย่างนักท่องเที่ยวมีแรงจูงใจทางด้านสถานภาพหรือชื่อเสียง ในการท่องเที่ยวในเขตเมืองเก่าเชียงใหม่อยู่ในระดับมาก มีค่าเฉลี่ยรวมเท่ากับ 3.91 เมื่อพิจารณาแต่ละประเด็นพบว่า อยู่ในระดับมากทุกประเด็น โดยแรงจูงใจทางด้านสถานภาพหรือชื่อเสียง ลำดับแรก ที่ส่งผลต่อการท่องเที่ยวในย่านเมืองเก่าเชียงใหม่ คือ ย่านเมืองเก่าเชียงใหม่เป็นที่รู้จักและมีชื่อเสียง ย่านเมืองเก่าเชียงใหม่ เป็นแหล่งท่องเที่ยว ที่ได้รับการแนะนำให้เข้ามาท่องเที่ยว และย่านเมืองเก่าเชียงใหม่ เป็นแหล่งท่องเที่ยวที่มีคุณค่าทางประวัติศาสตร์ ศิลปะ วัฒนธรรม ประเพณี และวิถีชีวิตชุมชนของผู้คนในจังหวัดเชียงใหม่ ตามลำดับ (มีค่าเฉลี่ยเท่ากับ 3.96, 3.92 และ 3.88 ตามลำดับ)

สรุปจากผลการศึกษาแรงจูงใจของนักท่องเที่ยวในการท่องเที่ยวเชิงวัฒนธรรมในเขตเมืองเก่าเชียงใหม่ พบว่า ในภาพรวมกลุ่มตัวอย่างนักท่องเที่ยวมีแรงจูงใจอยู่ในระดับมาก โดยแรงจูงใจลำดับแรกที่ส่งผลให้นักท่องเที่ยวเข้ามาท่องเที่ยวในเขตเมืองเก่าเชียงใหม่คือ ด้านสถานภาพหรือชื่อเสียง (status and prestige motivation) เนื่องด้วยจังหวัดเชียงใหม่ เป็นเมืองท่องเที่ยวขนาดใหญ่ในระดับภูมิภาค และมีชื่อเสียงการเป็นเมืองเก่าที่มีประวัติศาสตร์ยาวนานมากกว่า 700 ปี อีกทั้งในเขตเมืองเก่าเชียงใหม่ มีร่องรอยความเป็นมาของการก่อสร้างเมือง ที่นักท่องเที่ยวสามารถเห็นได้จากกำแพงเมือง และประตูเมือง วัด โบราณสถาน ตลอดจนยังมีแหล่งท่องเที่ยวทางวัฒนธรรม ประเพณี และวิถีชีวิต ชุมชนของผู้คนในจังหวัดเชียงใหม่ ที่นักท่องเที่ยวสามารถเข้ามาเยี่ยมชม เรียนรู้ และมีส่วนร่วมในกิจกรรมท่องเที่ยวต่าง ๆ ได้อย่างหลากหลาย แรงจูงใจในลำดับต่อมาคือ แรงจูงใจทางวัฒนธรรม (cultural motivation) โดยกลุ่มตัวอย่างมีแรงจูงใจทางวัฒนธรรมที่ส่งผลต่อการท่องเที่ยวในเขตเมืองเก่าเชียงใหม่คือ ชุมชนย่านเมืองเก่าเชียงใหม่ มีอาหารท้องถิ่นมีรสชาติที่ถูกใจและหลากหลาย รongลงมาคือ มีการจัดงานเทศกาลและประเพณีที่สำคัญของจังหวัดเชียงใหม่ เช่น ประเพณียี่เป็ง ประเพณีใส่ขันดอก ประเพณีสงกรานต์ มีร้านค้า ศูนย์จำหน่ายงานหัตถกรรม ศิลปะ ของฝาก ของที่ระลึก และผู้คนในชุมชนย่านเมืองเก่าเชียงใหม่วิถีชีวิตที่น่าสนใจ แรงจูงใจทางกายภาพ (physical motivation) ย่านเมืองเก่าเชียงใหม่มีทัศนียภาพที่สวยงาม มีระบบสาธารณูปโภคที่อำนวยความสะดวกต่อการท่องเที่ยว และแรงจูงใจระหว่างบุคคล (interpersonal motivation) ชุมชนผู้คนในย่านเมืองเก่าเชียงใหม่ให้การต้อนรับด้วยความเป็นมิตร นักท่องเที่ยวเที่ยวได้พูดคุย ทำความรู้จักกับคนในชุมชน และได้เรียนรู้และร่วมทำกิจกรรมกับคนในชุมชน จะเห็นได้ว่าแรงจูงใจสำคัญที่ส่งผลให้นักท่องเที่ยวเข้ามาท่องเที่ยวในเขตเมืองเก่าเชียงใหม่ คือ พื้นที่เมืองเก่าเชียงใหม่ เป็นแหล่งศึกษาเรียนรู้ทางประวัติศาสตร์ที่สำคัญ มีอาหารท้องถิ่น มีการจัดงานทางวัฒนธรรม ประเพณี เช่น ประเพณียี่เป็ง ประเพณีใส่ขันดอก ประเพณีสงกรานต์ มีทัศนียภาพที่สวยงาม โดยเฉพาะในพื้นที่บริเวณกำแพงเมือง ประตูเมืองที่รายล้อมด้วยวัด โบราณสถาน ตลอดจนการต้อนรับของผู้คน ชุมชนในเมืองเก่าเชียงใหม่ที่เป็นมิตร รวมถึงมีกิจกรรมที่เปิดโอกาสให้ทั้งชุมชน และนักท่องเที่ยว ได้ศึกษา เรียนรู้ มีประสบการณ์ร่วมกัน ซึ่งรูปแบบการท่องเที่ยวเชิงวัฒนธรรมดังกล่าวนี้ ตามแนวคิดของ Richards and Raymond (2010: 112) ถือเป็นรูปแบบการท่องเที่ยวเชิงสร้างสรรค์ ซึ่งเป็นคุณสมบัติเชิงพื้นที่ของแหล่งท่องเที่ยวที่หลากหลาย และเป็นสิ่งดึงดูดใจทางการท่องเที่ยว โดยเฉพาะแหล่งวัฒนธรรมที่ยังมีชีวิต (living culture) วัฒนธรรมชีวิตประจำวัน (everyday life culture) รวมถึงกิจกรรมทางวัฒนธรรมในท้องถิ่นซึ่งเป็นมรดกวัฒนธรรมที่มีอยู่เดิม หรือสร้างสรรค์ขึ้นใหม่เนื่องในโอกาสต่าง เช่น การจัดงานเทศกาลศิลปะในย่านเมืองเก่าหรือชุมชนเก่า การจัดงานเทศกาล (festival) การจัดแสดงแสงสีเสียง (illumination) ในแหล่งโบราณสถานเพื่อบอกเล่าเรื่องราวทางประวัติศาสตร์ในท้องถิ่น เป็นต้น

**แหล่งท่องเที่ยวเชิงวัฒนธรรมในเขตเมืองเก่าเชียงใหม่ที่นักท่องเที่ยว  
ให้ความสนใจและต้องการเข้าไปท่องเที่ยว**

แหล่งท่องเที่ยวเชิงวัฒนธรรมในเขตเมืองเก่าเชียงใหม่ที่นักท่องเที่ยวให้ความสนใจและต้องการเข้าไปท่องเที่ยว วิเคราะห์ข้อมูลโดยการแจกแจงความถี่ และค่าร้อยละ ผู้วิจัยได้นำมาจัดลำดับ 15 แหล่งท่องเที่ยวที่นักท่องเที่ยวให้ความสนใจและต้องการเข้ามาท่องเที่ยว ดังนี้

**ตารางที่ 28** แหล่งท่องเที่ยวในเขตเมืองเก่าเชียงใหม่ที่นักท่องเที่ยวให้ความสนใจ/ต้องการเข้าไปท่องเที่ยว

แหล่งท่องเที่ยวในเขตเมืองเก่าเชียงใหม่ที่ให้ความสนใจ/ ต้องการเข้าไปท่องเที่ยว	จำนวน (n=400)	ร้อยละ
ถนนคนเดินวันอาทิตย์	326	81.50
วัดพระสิงห์วรมหาวิหาร	278	69.50
ย่านตลาดประตูเชียงใหม่	219	54.75
ย่านประตูช้างเผือก	212	53.00
ย่านประตูท่าแพ	211	52.75
วัดเจดีย์หลวง	209	52.25
ย่านตลาดสมเพชร (มิ่งเมือง)	156	39.00
หอประวัติศาสตร์เมืองเชียงใหม่	154	38.50
วัดเชียงใหม่	150	37.50
หอศิลปวัฒนธรรมเมืองเชียงใหม่	141	35.25
ถนนคนเดินวัวลาย	132	33.25
นกฮูกดีไซน์แกลลอรี่	132	33.25
วัดเจ็ดลิน	124	31.00
Things Called Art Studio (TCA)	121	30.25
วัดอินทขิล (สะดือเมือง)	118	29.50
วัดปราสาท	106	26.50
พิพิธภัณฑ์พื้นถิ่นล้านนา	105	26.25

ตารางที่ 28 (ต่อ)

แหล่งท่องเที่ยวในเขตเมืองเก่าเชียงใหม่ที่ให้ความสนใจ/ ต้องการเข้าไปท่องเที่ยว	จำนวน (n=400)	ร้อยละ
บ้านดินกลางเวียง (สถาบันพัฒนาเมือง)	105	26.25
วัดอุโมงค์มหาเถรจันทร์	102	25.50
วัดศรีสุพรรณ	101	25.25
วัดดวงดี	96	24.00
ห้องสมุดพื้นบ้านย่านเวียงเชียงใหม่	87	21.75
ย่านชุมชนมูลเมือง	81	20.25
ศาลาธนารักษ์	78	19.50
วัดพันเตา	74	18.50
ศูนย์สถาปัตยกรรมล้านนา คู่แม่เจ้าบุรีรัตน์	72	18.00
วัดศรีสุพรรณ	70	17.50
วัดพวกแต่ม	68	17.00
วัดล้ามช้าง	60	15.00
วัดบ้านปิง	53	13.25
วัดช่างแต่ม	45	11.25

หมายเหตุ: เลือกตอบได้มากกว่า 1 ข้อ

จากตารางที่ 28 แหล่งท่องเที่ยวในเขตเมืองเก่าเชียงใหม่ที่นักท่องเที่ยวให้ความสนใจ/ ต้องการเข้าไปท่องเที่ยว พบว่า แหล่งท่องเที่ยวที่ได้รับความนิยมจากกลุ่มตัวอย่างนักท่องเที่ยวที่เดินทางเข้ามาท่องเที่ยวในย่านเมืองเก่าเชียงใหม่ 15 ลำดับแรก ได้แก่

- ถนนคนเดินวันอาทิตย์ เป็นถนนคนเดินที่ยาวที่สุดในภาคเหนือ แหล่งจำหน่ายสินค้า หัตถกรรม ผลิตภัณฑ์ของชาวเหนือ ของที่ระลึก อาหาร การแสดงพื้นเมือง ฯลฯ จำนวน 326 คน คิดเป็นร้อยละ 81.50

- วัดพระสิงห์วรมหาวิหาร วัดสำคัญคู่มือเชียงใหม่ เป็นที่ประดิษฐานพระพุทธรูปสี่องค์พระคู่บ้านคู่มือเมืองเก่าแก่ของชาวล้านนา และสถาปัตยกรรมพระวิหารใหญ่ พระวิหารลายคำ จำนวน 278 คน คิดเป็นร้อยละ 69.50

- ย่านตลาดประตูเชียงใหม่ ตลาดเก่าฝั่งคู่มือเมืองด้านในของเชียงใหม่ แหล่งอาหารเช้า-เย็น ในเขตเมืองเก่าเชียงใหม่ จำนวน 219 คน คิดเป็นร้อยละ 54.75

- ย่านประตูช้างเผือก ประตูเมืองเก่าและย่านตลาดเช้าและตลาดกลางคืนได้รุ่งจำนวน 212 คน คิดเป็นร้อยละ 53.00

- ย่านประตูท่าแพ ประตูเมืองเก่าชั้นนอก ย่านเศรษฐกิจการค้าสำคัญในเขตเมืองเก่า และลานจัดกิจกรรมพื้นที่วัฒนธรรมของเมืองเชียงใหม่ จำนวน 211 คน คิดเป็นร้อยละ 52.75

- วัดเจดีย์หลวง สถาปัตยกรรมพระอารามหลวงแบบโบราณ เจดีย์ทรงปราสาทที่ใหญ่ที่สุดในย่านเมืองเก่าเชียงใหม่ และพื้นที่ประเพณีใส่ขันดอกบูชาเสาอินทขิล จำนวน 209 คน คิดเป็นร้อยละ 52.25

- ย่านตลาดสมเพชร (มิ่งเมือง) ตลาดเก่าฝั่งคูเมืองด้านในของเชียงใหม่ สถาปัตยกรรมของตลาดโรงไม้ขนาดใหญ่ วิถีชีวิตชาวบ้านร้านค้าในตลาดในสมเพชร-ล่ามช้าง-เชียงใหม่ จำนวน 156 คน คิดเป็นร้อยละ 39.00

- หอประวัติศาสตร์เมืองเชียงใหม่ แหล่งเรียนรู้ทางประวัติศาสตร์ของล้านนา จำนวน 154 คน คิดเป็นร้อยละ 38.50

- วัดเชียงใหม่ พระอารามหลวงแห่งแรกในเขตกำแพงเมืองเชียงใหม่ สักการะพระแก้วขาว จำนวน 150 คน คิดเป็นร้อยละ 37.50

- หอศิลปวัฒนธรรมเมืองเชียงใหม่ พิพิธภัณฑ์ใจกลางเมืองเชียงใหม่ แหล่งเรียนรู้วัฒนธรรมล้านนา จำนวน 141 คน คิดเป็นร้อยละ 35.25

- ถนนคนเดินวัวลาย ถนนคนเดินที่จัดในย่านชุมชนวัดศรีสุพรรณ-วัวลาย มีการจำหน่ายสินค้าหัตถกรรมฝีมือเครื่องเงิน และสินค้าของชุมชน ของที่ระลึก อาหาร การแสดงพื้นเมือง ฯลฯ จำนวน 132 คน คิดเป็นร้อยละ 33.25

- นกฮูกดีไซน์แกลลอรี่ ผลงานออกแบบ งานวาดเส้น งานสเก็ต งานหัตถกรรมศิลปะร่วมสมัยในย่านเมืองเก่าเชียงใหม่ จำนวน 132 คน คิดเป็นร้อยละ 33.25

- วัดเจ็ดลิน เป็นสถานที่ประกอบพิธีสงฆ์พืชมงคลของอดีตกษัตริย์ และประเพณีก่อเจดีย์ทรายสุดส้าว ในเทศกาลสงกรานต์ จำนวน 124 คน คิดเป็นร้อยละ 31.00

- Things Called Art Studio (TCA) งานเขียน งานพิมพ์ งานหัตถกรรมฝีมือสไตลล์ล้านนา ร่วมสมัยในย่านเมืองเก่าเชียงใหม่ จำนวน 121 คน คิดเป็นร้อยละ 30.25

- วัดอินทขิล (สะดือเมือง) วัดในเขตเมืองเก่าเชียงใหม่ ที่ประดิษฐานของเสาอินทขิล (เสาหลักเมืองเชียงใหม่) จำนวน 118 คน คิดเป็นร้อยละ 29.50

สรุปผลการศึกษาแหล่งท่องเที่ยวในเขตเมืองเก่าเชียงใหม่ที่นักท่องเที่ยวให้ความสนใจ/ต้องการเข้าไปท่องเที่ยว พบว่า แหล่งท่องเที่ยวเชิงวัฒนธรรมที่นักท่องเที่ยวให้ความสนใจและต้องการเข้าไปท่องเที่ยวมากที่สุดคือ ถนนคนเดินวันอาทิตย์ เป็นพื้นที่หนึ่งที่ถูกสร้างตามนโยบายส่งเสริมการท่องเที่ยวของจังหวัดเชียงใหม่ โดยเป็นตลาดที่มีการขายสินค้าพื้นเมือง และจัดให้มีการแสดง

วัฒนธรรมพื้นเมือง วัตถุประสงค์สำคัญของการสร้างพื้นที่ถนนคนเดินวันอาทิตย์ เพื่อเป็นพื้นที่อนุรักษ์ และฟื้นฟูศิลปวัฒนธรรม โดยมีการแสดงพื้นเมือง เช่น การฟ้อนรำ การละเล่นของเล่นในอดีตมาจัดแสดงให้ผู้ที่มาท่องเที่ยวได้ชม การกำหนดให้ผู้ค้า ต้องสวมใส่ชุดพื้นเมืองมาขายของ และสินค้า หรือของที่นำมาจำหน่ายต้องเป็นของพื้นที่เมือง เช่น เสื้อผ้าพื้นเมือง ผ้าพันคอ ฯลฯ และพื้นที่บริเวณจัดถนนคนเดินนั้น จะเป็นพื้นที่ที่ติดกับวัด เพื่อสะท้อนถึงวิถีชีวิตของคนพื้นเมืองในอดีตได้ชัดเจน ซึ่งวัดเป็นสถานที่ที่อยู่คู่กับผู้คนในท้องถิ่นมาอย่างช้านาน รวมถึงเพื่อให้นักท่องเที่ยวได้สัมผัสกับวิถีชีวิตบนตลาดแบบพื้นเมืองล้านนา

นอกจากนี้ นักท่องเที่ยวให้ความสนใจ/ต้องการเข้าไปท่องเที่ยววัดพระสิงห์วรมหาวิหาร วัดสำคัญคู่มืองเชียงใหม่ ย่านตลาดประตูเชียงใหม่ ตลาดเก่าฝางคู่มืองดำนในเขตเมืองเก่าเชียงใหม่ ย่านประตูช้างเผือก ย่านประตูท่าแพ ประตูเมืองเก่าชั้นนอก วัดเจดีย์หลวง สถาปัตยกรรมพระอารามหลวงแบบโบราณ ย่านตลาดสมเพชร (มิ่งเมือง) หอประวัติศาสตร์เมืองเชียงใหม่ แหล่งเรียนรู้ทางประวัติศาสตร์ของล้านนา วัดเชียงใหม่ พระอารามหลวงแห่งแรกในเขตกำแพงเมืองเชียงใหม่ หอศิลปวัฒนธรรมเมืองเชียงใหม่ พิพิธภัณฑ์ใจกลางเมืองเชียงใหม่ แหล่งเรียนรู้วัฒนธรรมล้านนา เป็นต้น จะเห็นได้ว่า ในพื้นที่เขตเมืองเก่าเชียงใหม่ มีความหลากหลายของแหล่งท่องเที่ยว ซึ่งเมื่อนักท่องเที่ยวได้เข้ามาท่องเที่ยวแล้ว นอกจากจะได้เยี่ยมชมวัด โบราณสถาน วิถีชีวิตชุมชนตามย่านตลาดเก่า ยังมีพื้นที่ที่เป็นแหล่งเรียนรู้ประวัติศาสตร์ล้านนา การก่อตั้งบ้านเมือง จวบจนการพัฒนาไปสู่สมัยใหม่ในปัจจุบันในเครือข่ายพิพิธภัณฑ์เมืองเชียงใหม่ ตลอดจนแหล่งท่องเที่ยวในแต่ละที่นั้น ยังมีกิจกรรมต่างๆ ที่เปิดโอกาสให้นักท่องเที่ยวได้มีส่วนร่วมในการทำกิจกรรม จึงถือได้ว่าการเข้ามาท่องเที่ยวในเขตเมืองเก่าเชียงใหม่ นั้น เป็นการท่องเที่ยวเชิงวัฒนธรรมที่มีความหลากหลาย ช่วยเสริมสร้างความรู้ ประสบการณ์ให้แก่นักท่องเที่ยวได้เป็นอย่างดี สอดคล้องกับผลการวิจัยของ วิยะดา เสรีวิชัยสวัสดิ์ (2555) ศึกษาเรื่อง การพัฒนาการท่องเที่ยวเชิงวัฒนธรรมในเขตภาคเหนือตอนบนของประเทศไทยให้เป็นรูปแบบการท่องเที่ยวเชิงสร้างสรรค์ พบว่ากิจกรรมการท่องเที่ยวเชิงวัฒนธรรมที่นักท่องเที่ยวต่างชาติให้ความสนใจมากที่สุด คือ การรับฟังการบรรยายประวัติความเป็นมาของศิลปวัฒนธรรม ประเพณี และกิจกรรมสนใจรองลงมา คือ การมีส่วนร่วมในการทำกิจกรรมศิลปวัฒนธรรม ประเพณี และกิจกรรมร่วมกับคนในชุมชน

จากผลการศึกษาข้างต้น ตามแนวคิดของ Richards (2010: 78-79) มองว่าลักษณะการท่องเที่ยวเชิงวัฒนธรรมดังกล่าวเป็นรูปแบบการท่องเที่ยวเชิงสร้างสรรค์ เนื่องจากเป็นรูปแบบการท่องเที่ยวที่เพิ่มทักษะให้กับนักท่องเที่ยว มีสินค้าหลักคือทักษะและประสบการณ์ด้านวัฒนธรรมที่เกิดจากการเข้าร่วมกิจกรรมการท่องเที่ยว นักท่องเที่ยวสามารถเรียนรู้ สัมผัสถึงความเป็นท้องถิ่น เปิดโอกาสให้นักท่องเที่ยวมีส่วนร่วมในการทำกิจกรรมการท่องเที่ยวร่วมกับชุมชนท้องถิ่น และ

เป็นรูปแบบการท่องเที่ยวที่ต้องมีความโดดเด่นแตกต่างกันด้านทรัพยากรการท่องเที่ยว เพื่อสร้างเอกลักษณ์ให้กับแหล่งท่องเที่ยว

### ความตั้งใจกลับมาเที่ยวซ้ำและการบอกต่อแนะนำแหล่งท่องเที่ยวเชิงวัฒนธรรม ในเขตเมืองเก่าเชียงใหม่

ความตั้งใจกลับมาท่องเที่ยวในเขตเมืองเก่าเชียงใหม่ซ้ำ และการบอกต่อแนะนำแหล่งท่องเที่ยวเชิงวัฒนธรรม ในเขตเมืองเก่าเชียงใหม่ วิเคราะห์ข้อมูลโดยการแจกแจงความถี่ และค่าร้อยละ ดังนี้

#### ตารางที่ 29 ความตั้งใจกลับมาท่องเที่ยวในเขตเมืองเก่าเชียงใหม่ซ้ำ

ความตั้งใจกลับมาท่องเที่ยว ในเขตเมืองเก่าเชียงใหม่ซ้ำ	จำนวน	ร้อยละ
กลับมาท่องเที่ยวอีก	333	83.25
ไม่กลับมาท่องเที่ยวอีก/ไม่แน่ใจ	67	16.75
<b>รวม</b>	<b>400</b>	<b>100.00</b>

จากตารางที่ 29 การกลับมาท่องเที่ยวในเขตเมืองเก่าเชียงใหม่ซ้ำ พบว่า กลุ่มตัวอย่างนักท่องเที่ยวส่วนใหญ่ยังคงจะกลับมาท่องเที่ยวในเขตเมืองเก่าเชียงใหม่ซ้ำอีก จำนวน 333 คน คิดเป็นร้อยละ 83.25 และไม่กลับมาท่องเที่ยวอีก/ไม่แน่ใจ จำนวน 67 คน คิดเป็นร้อยละ 16.75

#### ตารางที่ 30 การบอกต่อและแนะนำให้บุคคลอื่นมาท่องเที่ยวในเขตเมืองเก่าเชียงใหม่

การบอกต่อและแนะนำให้บุคคลอื่นมาท่องเที่ยว ในเขตเมืองเก่าเชียงใหม่	จำนวน	ร้อยละ
การบอกต่อและแนะนำ	326	81.50
ไม่การบอกต่อและแนะนำ/ไม่แน่ใจ	74	18.50
<b>รวม</b>	<b>400</b>	<b>100.00</b>



จากตารางที่ 30 การบอกต่อและแนะนำให้บุคคลอื่นมาท่องเที่ยวในเขตเมืองเก่าเชียงใหม่ พบว่า กลุ่มตัวอย่างนักท่องเที่ยวส่วนใหญ่ จะบอกต่อและแนะนำให้บุคคลอื่นมาท่องเที่ยวในเขตเมืองเก่าเชียงใหม่ จำนวน 326 คน คิดเป็นร้อยละ 81.50 และไม่การบอกต่อและแนะนำ/ไม่แน่ใจ จำนวน 74 คน คิดเป็นร้อยละ 18.50

สรุปจากผลการศึกษาความตั้งใจกลับมาเที่ยวซ้ำและการบอกต่อแนะนำแหล่งท่องเที่ยวเชิงวัฒนธรรมในเขตเมืองเก่าเชียงใหม่ของกลุ่มตัวอย่างนักท่องเที่ยว พบว่า นักท่องเที่ยวส่วนใหญ่มีความตั้งใจกลับมาท่องเที่ยวในเขตเมืองเก่าเชียงใหม่ซ้ำ พร้อมทั้งจะบอกต่อและแนะนำให้บุคคลอื่นมาท่องเที่ยวในเขตเมืองเก่าเชียงใหม่ เหตุผลที่นักท่องเที่ยวส่วนใหญ่มีความตั้งใจกลับมาเที่ยวซ้ำและบอกต่อแนะนำแหล่งท่องเที่ยวเชิงวัฒนธรรมในเขตเมืองเก่าเชียงใหม่ คือ การที่นักท่องเที่ยวได้รับรู้ถึงศักยภาพของแหล่งท่องเที่ยวเชิงวัฒนธรรมในเขตเมืองเก่าเชียงใหม่ ทั้งการเป็นพื้นที่ที่มีคุณค่าทางประวัติศาสตร์ การมีส่วนร่วมของชุมชน การจัดกิจกรรมและประสบการณ์การท่องเที่ยวที่นักท่องเที่ยวได้ศึกษา เรียนรู้ สร้างประสบการณ์ จวบจนเกิดความประทับใจต่อการท่องเที่ยวเชิงวัฒนธรรม ซึ่ง Bywater (1993) ได้กล่าวถึง ศักยภาพของการท่องเที่ยวเชิงวัฒนธรรมที่สำคัญคือ ความสำคัญและคุณค่าทางประวัติศาสตร์ วัฒนธรรม ประเพณีที่ดึงดูดของแหล่งท่องเที่ยว จะเป็นแรงกระตุ้นทางวัฒนธรรม (culturally motivated) ที่นักท่องเที่ยวให้ความสนใจที่จะเรียนรู้ ศึกษาวัฒนธรรมของแหล่งท่องเที่ยวเชิงวัฒนธรรมนั้น ๆ และยังส่งผลให้นักท่องเที่ยวมีพฤติกรรมที่จะพักอยู่ในแหล่งท่องเที่ยวเป็นระยะเวลาานาน และมีโอกาสที่จะเดินทางกลับมายังสถานที่ท่องเที่ยวอีกครั้งในอนาคตตลอดจนแนวคิดของ Garrod and Fyall (1998) กล่าวว่า การท่องเที่ยวเชิงวัฒนธรรมที่มีศักยภาพนั้นคือ แหล่งท่องเที่ยวที่มีความโดดเด่นเฉพาะตัว มีเอกลักษณ์ที่นักท่องเที่ยวได้รับประโยชน์ และสนองความต้องการต่อการท่องเที่ยวเชิงวัฒนธรรม คือ ความรู้ ความประทับใจ ความสุนทรีย์ ประสบการณ์ ฯลฯ ซึ่งเมื่อนักท่องเที่ยวได้รับรู้ถึงศักยภาพดังกล่าว ก็จะสนองตอบความต้องการของนักท่องเที่ยว รวมถึงความพึงพอใจของนักท่องเที่ยวต่อแหล่งท่องเที่ยวเชิงวัฒนธรรม ซึ่งศักยภาพของแหล่งท่องเที่ยว จะผลักดันการตลาดของแหล่งท่องเที่ยวเชิงวัฒนธรรม ทั้งปากต่อปาก และการกลับมาเยือนอีกครั้ง

**การวิเคราะห์ศักยภาพของแหล่งท่องเที่ยวเชิงวัฒนธรรม และแรงจูงใจในการท่องเที่ยว  
เชิงวัฒนธรรมในเขตเมืองเก่าเชียงใหม่ ที่มีอิทธิพลต่อความตั้งใจกลับมาเที่ยวซ้ำ  
และการบอกต่อแนะนำของนักท่องเที่ยว**

การวิเคราะห์ศักยภาพของแหล่งท่องเที่ยวเชิงวัฒนธรรม และแรงจูงใจในการท่องเที่ยวเชิงวัฒนธรรมในเขตเมืองเก่าเชียงใหม่ ที่มีอิทธิพลต่อความตั้งใจกลับมาเที่ยวซ้ำและการบอกต่อแนะนำของนักท่องเที่ยว เพื่อค้นหาตัวแปรที่มีความสัมพันธ์ต่อความตั้งใจกลับมาเที่ยวซ้ำ และการบอกต่อแนะนำแหล่งท่องเที่ยวเชิงวัฒนธรรม ในเขตเมืองเก่าเชียงใหม่ของนักท่องเที่ยวที่เดินทางเข้ามาท่องเที่ยวในเขตเมืองเก่าเชียงใหม่ อันจะเป็นประโยชน์ต่อการนำตัวแปร มาพัฒนารูปแบบการจัดการแหล่งท่องเที่ยวเชิงวัฒนธรรมสร้างสรรค์ในเขตเมืองเก่าเชียงใหม่ ซึ่งผู้วิจัยได้ทำการวิเคราะห์โมเดลสมการโครงสร้าง (Structural Equation Modeling: SEM) ใช้โปรแกรมสถิติเอมอส (Analysis of Moment Structures: AMOS) มีจุดประสงค์เพื่อทำการเปรียบเทียบความสอดคล้องกลมกลืนระหว่างโมเดลสมมติฐานกับข้อมูลเชิงประจักษ์ สามารถพิจารณาจากค่าดัชนี ได้แก่ ค่าไคสแควร์สัมพันธ์ (CMIN/DF) ค่าระดับนัยสำคัญทางสถิติ (p) ดัชนีวัดระดับความสอดคล้องกลมกลืนระหว่างโมเดลสมมติฐานกับข้อมูลเชิงประจักษ์ สามารถพิจารณาจากค่าดัชนี ได้แก่ ค่าไคสแควร์สัมพันธ์ (CMIN/DF) ค่าระดับนัยสำคัญทางสถิติ (p) ดัชนีวัดระดับความสอดคล้องกลมกลืน (GFI) ดัชนีวัดระดับความสอดคล้องกลมกลืนปรับแก้แล้ว (AGFI) ดัชนีวัดความสอดคล้องกลมกลืนเชิงสัมพันธ์ (CFI) ดัชนีรากที่สองของค่าเฉลี่ยความคลาดเคลื่อนโดยประมาณ (RMSEA) โดยมีตัวแปรแฝงจำนวน 3 ตัวแปร ได้แก่ ศักยภาพของแหล่งท่องเที่ยวเชิงวัฒนธรรม (potential) แรงจูงใจในการท่องเที่ยวเชิงวัฒนธรรม (motivation) และความตั้งใจกลับมาเที่ยวซ้ำ และการบอกต่อแนะนำแหล่งท่องเที่ยวเชิงวัฒนธรรม ในเขตเมืองเก่าเชียงใหม่ (intention) และตัวแปรสังเกต จำนวน 10 ตัวแปร สามารถสรุปตามตัวแปรแฝง ดังนี้

1. ตัวแปรแฝงศักยภาพของแหล่งท่องเที่ยวเชิงวัฒนธรรม (potential) ตัวแปรนี้ประกอบไปด้วยตัวแปรสังเกต จำนวน 4 ตัว ได้แก่ ศักยภาพด้านคุณค่าของแหล่งท่องเที่ยว (VA) ศักยภาพด้านการจัดกิจกรรมและประสบการณ์การท่องเที่ยว (ET) ศักยภาพด้านการมีส่วนร่วมของชุมชน (CI) และศักยภาพด้านการบริหารจัดการพื้นที่เพื่อรองรับการท่องเที่ยว (SM)
2. ตัวแปรแฝงแรงจูงใจในการท่องเที่ยวเชิงวัฒนธรรม (motivation) ตัวแปรนี้ประกอบไปด้วยตัวแปรสังเกต จำนวน 4 ตัว ได้แก่ แรงจูงใจทางกายภาพ (PM) แรงจูงใจทางวัฒนธรรม (CM) แรงจูงใจระหว่างบุคคล (IM) และแรงจูงใจทางด้านสถานภาพหรือชื่อเสียง (SMP)
3. ตัวแปรแฝงความตั้งใจกลับมาเที่ยวซ้ำ และการบอกต่อแนะนำแหล่งท่องเที่ยวเชิงวัฒนธรรม ในเขตเมืองเก่าเชียงใหม่ (intention) ตัวแปรนี้ประกอบไปด้วยตัวแปรสังเกต จำนวน 2 ตัว ได้แก่ ความตั้งใจกลับมาเที่ยวซ้ำ (WVA) และการบอกต่อและแนะนำ (WMR)

การวิเคราะห์โมเดลโครงสร้าง (SEM) ของศักยภาพและแรงจูงใจในการท่องเที่ยวเชิงวัฒนธรรมในเขตเมืองเก่าเชียงใหม่ที่ส่งผลต่อความตั้งใจกลับมาเที่ยวซ้ำ และการบอกต่อแนะนำแหล่งท่องเที่ยวเชิงวัฒนธรรม ในเขตเมืองเก่าเชียงใหม่ ผู้วิจัยจะตรวจสอบความสัมพันธ์ของตัวแปรต่าง ๆ ในโมเดล พร้อมทั้งตรวจสอบน้ำหนักขององค์ประกอบเชิงยืนยัน (Confirmatory Factor Analysis: CFA) และในกรณีที่โมเดลยังไม่มีความกลมกลืนกับข้อมูลเชิงประจักษ์ ผู้วิจัยจะดำเนินการปรับโมเดล โดยพิจารณาจากดัชนีการปรับ Modification Indices (M.I.) ดังนี้

### 1. การวิเคราะห์ค่าดัชนีความสอดคล้องกลมกลืนของโมเดลความสัมพันธ์ของศักยภาพและแรงจูงใจในการท่องเที่ยวเชิงวัฒนธรรมในเขตเมืองเก่าเชียงใหม่ที่ส่งผลต่อความตั้งใจกลับมาเที่ยวซ้ำ และการบอกต่อแนะนำแหล่งท่องเที่ยวเชิงวัฒนธรรม ในเขตเมืองเก่าเชียงใหม่ ครั้งที่ 1

การวิเคราะห์ค่าดัชนีความสอดคล้องกลมกลืนของการจัดการการท่องเที่ยวเชิงวัฒนธรรมแบบสร้างสรรค์ ตามศักยภาพและแรงจูงใจในการท่องเที่ยวเชิงวัฒนธรรมในเขตเมืองเก่าเชียงใหม่ที่ส่งผลต่อความตั้งใจกลับมาเที่ยวซ้ำ และการบอกต่อแนะนำแหล่งท่องเที่ยวเชิงวัฒนธรรม ในเขตเมืองเก่าเชียงใหม่ ครั้งที่ 1 พิจารณาจากค่าดัชนี ได้แก่ ค่าไคสแควร์สัมพันธ์ (CMIN/DF) ค่าระดับนัยสำคัญทางสถิติ ( $p$ ) ดัชนีวัดระดับความสอดคล้องกลมกลืน (GFI) ดัชนีวัดระดับความสอดคล้องกลมกลืนปรับแก้แล้ว (AGFI) ดัชนีวัดความสอดคล้องกลมกลืนเชิงสัมพันธ์ (CFI) ดัชนีรากที่สองของค่าเฉลี่ยความคลาดเคลื่อนโดยประมาณ (RMSEA) ดังนี้

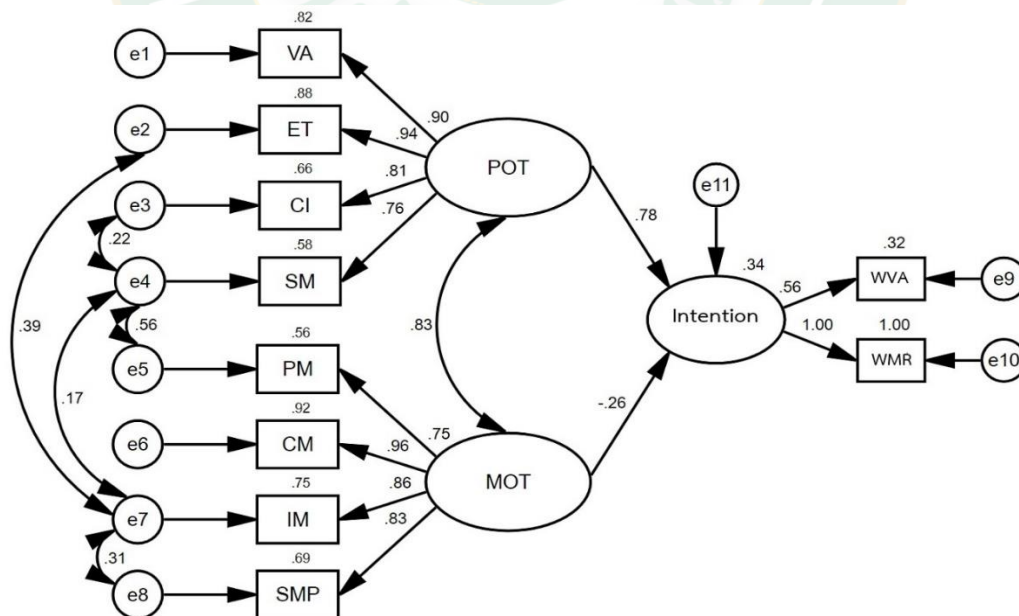

ภาพที่ 25 การวิเคราะห์ศักยภาพและแรงจูงใจในการท่องเที่ยวเชิงวัฒนธรรมที่มีความสัมพันธ์ต่อความตั้งใจกลับมาเที่ยวซ้ำและการบอกต่อแนะนำแหล่งท่องเที่ยวเชิงวัฒนธรรม

ในเขตเมืองเก่าเชียงใหม่ ครั้งที่ 1

ตารางที่ 31 ค่าดัชนีความสอดคล้องกลมกลืนของโมเดล ครั้งที่ 1

ค่าดัชนี	เกณฑ์	ค่าสถิติ	ผลการพิจารณา
CMIN/DF	< 3	5.75	ไม่ผ่านเกณฑ์
P	> 0.05	0.00	ไม่ผ่านเกณฑ์
GFI	> 0.90	0.93	ผ่านเกณฑ์
AGFI	> 0.90	0.86	ไม่ผ่านเกณฑ์
CFI	> 0.90	0.96	ผ่านเกณฑ์
RMSEA	< 0.07	0.10	ไม่ผ่านเกณฑ์

ที่มา: กัลยา วานิชย์บัญชา (2562)

จากตารางที่ 31 ค่าดัชนีความสอดคล้องกลมกลืน (Goodness of fit) ของโมเดล ความสัมพันธ์ของศักยภาพและแรงจูงใจในการท่องเที่ยวเชิงวัฒนธรรมในเขตเมืองเก่าเชียงใหม่ต่อความตั้งใจกลับมาเที่ยวซ้ำ และการบอกต่อแนะนำแหล่งท่องเที่ยวเชิงวัฒนธรรม ในเขตเมืองเก่าเชียงใหม่ ที่ผ่านการปรับค่าดัชนีการปรับ Modification Indices (M.I.) พบว่า ค่าดัชนีที่สำคัญใช้ในการพิจารณาความสอดคล้องกลมกลืนระหว่างโมเดลสมมติฐานเชิงประจักษ์ ซึ่งประกอบไปด้วยค่าดัชนี ได้แก่ CMIN/DF เท่ากับ  $5.75 > 3$  ค่า p เท่ากับ  $0.000 < 0.05$  ค่า GFI เท่ากับ  $0.93 > 0.90$  ค่า AGFI เท่ากับ  $0.86 < 0.90$  ค่า CFI เท่ากับ  $0.96 > 0.90$  และค่า RMSEA เท่ากับ  $0.10 > 0.07$  จึงกล่าวได้ว่า โมเดลกับข้อมูลเชิงประจักษ์ไม่สอดคล้องกัน

ตารางที่ 32 การทดสอบค่าสัมประสิทธิ์ความถดถอยของตัวแปรแฝง ครั้งที่ 1

ตัวแปร	Regression Weights				Standardized
	Estimate	S.E.	C.R.	P	Regression Weights Estimate
Intention <--- POT	.0368	0.050	7.329	***	0.781
Intention <--- MOT	-0.101	0.034	-3.013	.003	-0.262

หมายเหตุ: \*\*\* หมายถึง ค่า p-value < 0.001 มีค่าใกล้เคียงศูนย์หรือเท่ากับ 0.000

จากตารางที่ 32 ด้านผลการทดสอบสัมประสิทธิ์ความถดถอยของตัวแปรแฝงพบว่า ศักยภาพของแหล่งท่องเที่ยวเชิงวัฒนธรรม (potential) ในเขตเมืองเก่าเชียงใหม่ ได้ค่า  $p\text{-value} < 0.001$  มีค่าใกล้ศูนย์หรือเท่ากับ 0.000 ซึ่งหมายถึง ศักยภาพของแหล่งท่องเที่ยวเชิงวัฒนธรรม มีความสัมพันธ์ต่อความตั้งใจกลับมาเที่ยวซ้ำ และการบอกต่อแนะนำแหล่งท่องเที่ยวเชิงวัฒนธรรม ในเขตเมืองเก่าเชียงใหม่ ของนักท่องเที่ยวที่เดินทางเข้ามาท่องเที่ยวในเขตเมืองเก่าเชียงใหม่ ขณะที่ แรงจูงใจในการท่องเที่ยวเชิงวัฒนธรรม (motivation) ยังไม่ชัดเจน เนื่องจากได้ค่า  $p\text{-value} = .003$  มีค่าห่างจากศูนย์ ซึ่งอาจส่งผลให้โมเดลไม่เหมาะสมหรือไม่สามารถนำไปอ้างอิงได้ ดังนั้นจึงปรับ โมเดล โดยตัดแรงจูงใจในการท่องเที่ยวเชิงวัฒนธรรม (motivation) ออก และพิจารณาผลการทดสอบแบบจำลองโมเดลใหม่

## 2. การวิเคราะห์ค่าดัชนีความสอดคล้องกลมกลืนของโมเดลความสัมพันธ์ศักยภาพของการท่องเที่ยวเชิงวัฒนธรรมในเขตเมืองเก่าเชียงใหม่ต่อความตั้งใจกลับมาเที่ยวซ้ำ และการบอกต่อแนะนำแหล่งท่องเที่ยวเชิงวัฒนธรรม ในเขตเมืองเก่าเชียงใหม่ ครั้งที่ 2

การวิเคราะห์ค่าดัชนีความสอดคล้องกลมกลืนของโมเดลศักยภาพของการท่องเที่ยวเชิงวัฒนธรรมในเขตเมืองเก่าเชียงใหม่ต่อความตั้งใจกลับมาเที่ยวซ้ำ และการบอกต่อแนะนำแหล่งท่องเที่ยวเชิงวัฒนธรรม ในเขตเมืองเก่าเชียงใหม่ ครั้งที่ 2 ผู้วิจัยดำเนินการปรับโมเดล (Model Modification) โดยพิจารณาจากคำแนะนำในการปรับพารามิเตอร์ในโมเดลด้วยค่าดัชนีปรับโมเดล (Model Modification Indices: MI) จากนั้นปรับพารามิเตอร์ โดยยินยอมให้พ่อนคลายตามข้อตกลงเบื้องต้น เพื่อให้ค่าความคลาดเคลื่อนสัมพันธ์กันได้ จากการปรับโมเดลพบว่า ค่าดัชนีความกลมกลืนมีความสอดคล้อง (model fit) กับข้อมูลเชิงประจักษ์ ดังนี้

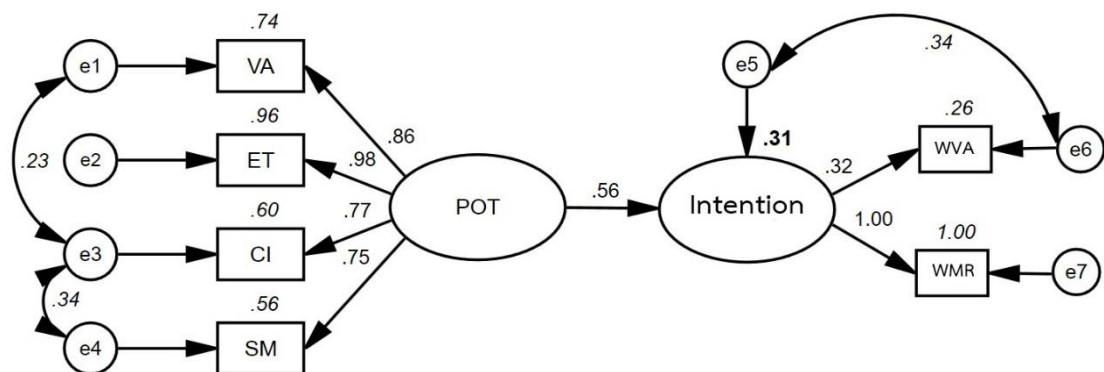

ภาพที่ 26 การวิเคราะห์ศักยภาพของการท่องเที่ยวเชิงวัฒนธรรมที่มีความสัมพันธ์ต่อความตั้งใจกลับมาเที่ยวซ้ำ และการบอกต่อแนะนำแหล่งท่องเที่ยวเชิงวัฒนธรรม ในเขตเมืองเก่าเชียงใหม่ ครั้งที่ 2

ตารางที่ 33 ค่าดัชนีความสอดคล้องกลมกลืนของโมเดล ครั้งที่ 2

ค่าดัชนี	เกณฑ์	ค่าสถิติ	ผลการพิจารณา
CMIN/DF	< 3	2.27	ผ่านเกณฑ์
P	> 0.05	0.06	ผ่านเกณฑ์
GFI	> 0.90	0.98	ผ่านเกณฑ์
AGFI	> 0.90	0.94	ผ่านเกณฑ์
CFI	> 0.90	0.99	ผ่านเกณฑ์
RMSEA	< 0.07	0.06	ผ่านเกณฑ์

จากตารางที่ 33 ค่าดัชนีความสอดคล้องกลมกลืน (goodness of fit) ของโมเดล ความสัมพันธ์ของศักยภาพการท่องเที่ยวเชิงวัฒนธรรมในเขตเมืองเก่าเชียงใหม่ที่ส่งผลต่อความตั้งใจกลับมาเที่ยวซ้ำ และการบอกต่อแนะนำแหล่งท่องเที่ยวเชิงวัฒนธรรม ในเขตเมืองเก่าเชียงใหม่ ที่ผ่านการปรับค่าดัชนีการปรับ modification indices (M.I.) พบว่า ค่าดัชนีที่สำคัญใช้ในการพิจารณาความสอดคล้องกลมกลืนระหว่างโมเดลสมมติฐานเชิงประจักษ์ ซึ่งประกอบไปด้วยค่าดัชนี ได้แก่ CMIN/DF เท่ากับ  $2.27 < 3$  ค่า p เท่ากับ  $0.63 > 0.05$  ค่า GFI เท่ากับ  $0.98 > 0.90$  ค่า AGFI เท่ากับ  $0.94 > 0.90$  ค่า CFI เท่ากับ  $0.99 > 0.90$  และค่า RMSEA เท่ากับ  $0.06 < 0.07$  จึงกล่าวได้ว่า โมเดลกับข้อมูลเชิงประจักษ์มีความสอดคล้องกัน

ตารางที่ 34 การทดสอบค่าสัมประสิทธิ์ความถดถอยของตัวแปรแฝง ครั้งที่ 2

ตัวแปร	Regression Weights						Standardized
							Regression
							Weights
			Estimate	S.E.	C.R.	P	Estimate
Intention	<---	POT	0.148	0.042	3.517	***	0.56
SM	<---	POT	1.000	-	-	-	0.75
CI	<---	POT	1.165	0.058	19.956	***	0.77
ET	<---	POT	1.726	0.088	19.671	***	0.98
VA	<---	POT	1.135	0.062	18.328	***	0.86
WVA	<---	Intention	1.000	-	-	-	0.32
WMR	<---	Intention	3.265	0.803	4.066	***	1.00

หมายเหตุ: \*\*\* หมายถึง ค่า p-value < 0.001 มีค่าใกล้ศูนย์หรือเท่ากับ 0.000

จากตารางที่ 34 การทดสอบค่าสัมประสิทธิ์ความถดถอยของตัวแปรแฝง ครั้งที่ 2 การปรับโมเดลใหม่เพื่อให้ง่ายขึ้น พบว่า ค่าน้ำหนักความสัมพันธ์ (standardized regression weights) ของตัวแปรแฝงศักยภาพของแหล่งท่องเที่ยวเชิงวัฒนธรรม (potential) อยู่ระหว่าง 0.75 – 0.98 องค์ประกอบที่มีน้ำหนักมากที่สุดคือ ศักยภาพด้านการจัดกิจกรรมและประสบการณ์การท่องเที่ยว (ET) (ค่าน้ำหนักองค์ประกอบเท่ากับ 0.98) รองลงมาคือ ศักยภาพด้านคุณค่าของแหล่งท่องเที่ยว (VA) (ค่าน้ำหนักองค์ประกอบเท่ากับ 0.86) ศักยภาพด้านการมีส่วนร่วมของชุมชน (CI) (ค่าน้ำหนักองค์ประกอบเท่ากับ 0.77) และศักยภาพด้านการบริหารจัดการพื้นที่เพื่อรองรับการท่องเที่ยว (SM) (ค่าน้ำหนักองค์ประกอบเท่ากับ 0.75) สำหรับความตั้งใจกลับมาเที่ยวซ้ำ และการบอกต่อแนะนำแหล่งท่องเที่ยวเชิงวัฒนธรรม ในเขตเมืองเก่าเชียงใหม่ พบว่า ตัวแปรที่มีองค์ประกอบที่มีน้ำหนักมากที่สุดคือ การบอกต่อและแนะนำ (WMR) (ค่าน้ำหนักองค์ประกอบเท่ากับ 1.00) และความตั้งใจกลับมาเที่ยวซ้ำ (WVA) (ค่าน้ำหนักองค์ประกอบเท่ากับ 0.32)

เมื่อพิจารณาความสัมพันธ์ระหว่างศักยภาพของแหล่งท่องเที่ยวเชิงวัฒนธรรม (potential) กับความตั้งใจกลับมาเที่ยวซ้ำ และการบอกต่อแนะนำแหล่งท่องเที่ยวเชิงวัฒนธรรม ในเขตเมืองเก่าเชียงใหม่ พบว่า ในภาพรวมศักยภาพของแหล่งท่องเที่ยวเชิงวัฒนธรรมในเขตเมืองเก่าเชียงใหม่ มีผล

ต่อการบอกต่อและแนะนำแหล่งท่องเที่ยวเชิงวัฒนธรรม ในเขตเมืองเก่าเชียงใหม่ โดยมีค่า squared multiple correlations (R<sup>2</sup>) เท่ากับ 0.31 หรือร้อยละ 31 กล่าวคือ การรับรู้ถึงศักยภาพของการท่องเที่ยวเชิงวัฒนธรรมในเขตเมืองเก่าเชียงใหม่ของนักท่องเที่ยว มีโอกาสที่จะส่งผลให้นักท่องเที่ยวบอกต่อและแนะนำแหล่งท่องเที่ยวเชิงวัฒนธรรมในเขตเมืองเก่าเชียงใหม่ให้บุคคลอื่นรับรู้และเข้ามาท่องเที่ยว ร้อยละ 31 เมื่อพิจารณาองค์ประกอบของศักยภาพการท่องเที่ยวเชิงวัฒนธรรมในเขตเมืองเก่าเชียงใหม่ พบว่า องค์ประกอบที่มีน้ำหนักมากที่สุด (standardized regression weights) คือ ศักยภาพด้านการจัดกิจกรรมและประสบการณ์การท่องเที่ยว (ET) ดังนั้นการพัฒนาแหล่งท่องเที่ยวเชิงวัฒนธรรมที่เอื้อต่อการส่งเสริมให้นักท่องเที่ยวบอกต่อและแนะนำแหล่งท่องเที่ยวเชิงวัฒนธรรมในเขตเมืองเก่าเชียงใหม่ นั้น ควรมุ่งนำเสนอจัดกิจกรรมและประสบการณ์การท่องเที่ยวที่สร้างความประทับใจ ให้ความรู้ สร้างความเข้าใจในประวัติศาสตร์ ศิลปวัฒนธรรม ประเพณี วิถีชุมชน ส่งเสริมและสร้างประสบการณ์ ความคิดสร้างสรรค์ใหม่ ๆ เปิดโอกาสให้ได้ทำกิจกรรม เรียนรู้ภูมิปัญญาท้องถิ่น เปิดโอกาสให้นักท่องเที่ยวได้พูดคุย แลกเปลี่ยนความคิดเห็น ประสบการณ์ใหม่ ๆ และมีความหลากหลายของกิจกรรมท่องเที่ยวในเขตเมืองเก่าเชียงใหม่ ตลอดจนการให้ความสำคัญกับศักยภาพด้านคุณค่าของแหล่งท่องเที่ยว (VA) ที่มุ่งส่งเสริมความเป็นเอกลักษณ์เฉพาะตัวของเมืองเก่าทางประวัติศาสตร์ มีการรักษาเอกลักษณ์ของวิถีชุมชน ภูมิปัญญาชุมชน และด้านการมีส่วนร่วมของชุมชน (CI) โดยเฉพาะการต้อนรับอย่างเป็นมิตรของคนในชุมชน เป็นกันเองกับนักท่องเที่ยว สามารถพูดคุยสื่อสารกับนักท่องเที่ยวได้อย่างเข้าใจ เป็นต้น

จากผลการวิเคราะห์หาความสัมพันธ์ของตัวแปรต้นคือ ศักยภาพของแหล่งท่องเที่ยวเชิงวัฒนธรรม และแรงจูงใจในการท่องเที่ยวเชิงวัฒนธรรมในเขตเมืองเก่าเชียงใหม่ สามารถอธิบายผลการทดสอบสมมติฐาน ได้ดังนี้

สมมติฐานที่ 1 ศักยภาพของแหล่งท่องเที่ยวเชิงวัฒนธรรมในเขตเมืองเก่าเชียงใหม่มีความสัมพันธ์ต่อความตั้งใจกลับมาเที่ยวซ้ำและการบอกต่อแนะนำการท่องเที่ยวเชิงวัฒนธรรมในเขตเมืองเก่าเชียงใหม่ของนักท่องเที่ยว สรุปได้ว่า ยอมรับสมมติฐาน

สมมติฐานที่ 2 แรงจูงใจของนักท่องเที่ยวในการท่องเที่ยวเชิงวัฒนธรรมในเขตเมืองเก่าเชียงใหม่ มีความสัมพันธ์ต่อความตั้งใจกลับมาเที่ยวซ้ำและการบอกต่อแนะนำการท่องเที่ยวเชิงวัฒนธรรมในเขตเมืองเก่าเชียงใหม่ สรุปได้ว่า ปฏิเสธสมมติฐาน

ดังนั้นจึงกล่าวได้ว่า ศักยภาพของแหล่งท่องเที่ยวเชิงวัฒนธรรมในเขตเมืองเก่าเชียงใหม่มีความสัมพันธ์ต่อความตั้งใจกลับมาเที่ยวซ้ำและการบอกต่อแนะนำการท่องเที่ยวเชิงวัฒนธรรมในเขตเมืองเก่าเชียงใหม่ของนักท่องเที่ยว ซึ่งในทางแนวความคิดการพัฒนาการท่องเที่ยวเชิงวัฒนธรรมอย่างยั่งยืน Bywater (1993) ได้กล่าวถึง ศักยภาพของการท่องเที่ยวเชิงวัฒนธรรม ที่สำคัญคือความสำคัญและคงคุณค่าทางประวัติศาสตร์ วัฒนธรรม ประเพณีที่ดึงดูดใจของแหล่งท่องเที่ยว จะเป็นแรงกระตุ้น



ทางวัฒนธรรม (culturally motivated) ที่นักท่องเที่ยวให้ความสนใจที่จะเรียนรู้ ศึกษาวัฒนธรรมของแหล่งท่องเที่ยวเชิงวัฒนธรรมนั้น ๆ นอกจากนี้ยังส่งผลให้นักท่องเที่ยวมีพฤติกรรมที่จะพักอยู่ในแหล่งท่องเที่ยวเป็นระยะเวลาานาน และมีโอกาสที่จะเดินทางกลับมายังสถานที่ท่องเที่ยวอีกครั้งในอนาคต และแนวคิดของ Garrod and Fyall (1998) กล่าวว่า การท่องเที่ยวเชิงวัฒนธรรมที่มีศักยภาพนั้น คือ แหล่งท่องเที่ยวที่มีความโดดเด่นเฉพาะตัว มีเอกลักษณ์ที่นักท่องเที่ยวได้รับประโยชน์และสนองความต้องการต่อการท่องเที่ยวเชิงวัฒนธรรม คือ ความรู้ ความประทับใจ ความสุนทรีย์ ประสพการณ์ ฯลฯ ซึ่งเมื่อนักท่องเที่ยวได้รับรู้ถึงศักยภาพดังกล่าว ก็จะสนองตอบความต้องการของนักท่องเที่ยว รวมถึงความพึงพอใจของนักท่องเที่ยวต่อแหล่งท่องเที่ยวเชิงวัฒนธรรม ซึ่งศักยภาพของแหล่งท่องเที่ยวจะผลักดันการตลาดของแหล่งท่องเที่ยวเชิงวัฒนธรรม ทั้งปากต่อปากและการกลับมาเยือนอีกครั้ง



## บทที่ 6

# รูปแบบการจัดการท่องเที่ยวเชิงวัฒนธรรมแบบสร้างสรรค์ ในเขตเมืองเก่าเชียงใหม่

การพัฒนารูปแบบการท่องเที่ยวเชิงวัฒนธรรมแบบสร้างสรรค์ในเขตเมืองเก่าเชียงใหม่ ในการวิจัยนี้เบื้องต้นผู้วิจัยได้ดำเนินการสัมภาษณ์หน่วยงานภาครัฐ ภาคเอกชน เครือข่ายภาคีภาคประชาชน และผู้นำชุมชน รวมถึงนักวิชาการเกี่ยวกับทัศนคติที่มีต่อการท่องเที่ยวเชิงวัฒนธรรม ในเขตเมืองเก่าเชียงใหม่ สามารถนำไปสู่รูปแบบการท่องเที่ยวเชิงวัฒนธรรมแบบสร้างสรรค์ได้อย่างไรบ้าง โดยกำหนดรูปแบบการท่องเที่ยวเชิงวัฒนธรรมแบบสร้างสรรค์ ไว้ 4 รูปแบบ คือ กิจกรรมสร้างสรรค์ ชุมชนสร้างสรรค์ พื้นที่สร้างสรรค์ และเครือข่ายสร้างสรรค์ ผลการศึกษาในบทที่ 6 นี้ นำเสนอออกเป็น 2 ส่วน ได้แก่ การให้ความหมายและลักษณะของรูปแบบการท่องเที่ยวเชิงวัฒนธรรมแบบสร้างสรรค์ในเขตเมืองเก่าเชียงใหม่ และรูปแบบการท่องเที่ยวเชิงวัฒนธรรมแบบสร้างสรรค์ที่เหมาะสมกับบริบทเขตเมืองเก่าเชียงใหม่ ดังนี้

## การให้ความหมายและลักษณะของรูปแบบการท่องเที่ยวเชิงวัฒนธรรมแบบสร้างสรรค์ ในเขตเมืองเก่าเชียงใหม่

การศึกษาและพัฒนารูปแบบการท่องเที่ยวเชิงวัฒนธรรมแบบสร้างสรรค์ที่เป็นเอกลักษณ์ของเมืองเก่าเชียงใหม่เบื้องต้น ผู้วิจัยได้สัมภาษณ์หน่วยงานภาครัฐ ภาคเอกชน นักวิชาการ องค์กร เครือข่ายภาคประชาชนและผู้นำชุมชนที่มีต่อรูปแบบกิจกรรมการท่องเที่ยวเชิงวัฒนธรรมแบบสร้างสรรค์ในเขตเมืองเก่าเชียงใหม่ 4 รูปแบบ คือ กิจกรรมสร้างสรรค์ ชุมชนสร้างสรรค์ พื้นที่สร้างสรรค์ และเครือข่ายสร้างสรรค์

### 1. กิจกรรมสร้างสรรค์

คำว่า “กิจกรรมสร้างสรรค์” ในมุมมองของหน่วยงานภาครัฐ คือกิจกรรมการท่องเที่ยวที่นักท่องเที่ยวได้มีโอกาสแสดงความคิด ความสามารถ หรือมีส่วนร่วม ซึ่งในเขตเมืองเก่าเชียงใหม่มีกิจกรรมสร้างสรรค์ ทั้งกิจกรรมทางศิลป วัฒนธรรม ประเพณีดั้งเดิม เช่น ประเพณีตานขันดอก หรือเข้าอินทขิล ที่นักท่องเที่ยวสามารถเข้าไปมีส่วนร่วมในการถวายเป็นบุญกุศล บูชา เทพ เทวา กราบไหว้สักการะบูชาเสาอินทขิล หรือเสาหลักเมือง ได้รับรู้ถึงวัฒนธรรม ประเพณี ความเชื่อของชาวเชียงใหม่

ตลอดจนในเขตเมืองเก่าเชียงใหม่ ในแต่ละช่วงเดือนมีกิจกรรมการท่องเที่ยวร่วมสมัยที่จัดในเขตเมืองเก่าเชียงใหม่จำนวนมาก เช่น นิทรรศการหมุนเวียน ภาพถ่าย งานศิลปะร่วมสมัย หรือการเรียนรู้ภูมิปัญญาท้องถิ่น เช่น การทำโคม การทำประทีป การแสดงผ้าพื้นเมือง งานฝีมือ การทำอาหารพื้นเมือง กิจกรรมม่วนอีกม่วนใจ๋ แอ่วเครือข่ายพิพิธภัณฑสถานกลางเวียงเชียงใหม่ กิจกรรม ART for AIR โครงการศิลปะเพื่อลมหายใจ ฯลฯ ซึ่งถือได้ว่าเป็นความหลากหลาย ทำให้นักท่องเที่ยวได้เรียนรู้ และมีประสบการณ์ ได้สัมผัส และมีส่วนร่วมในการทำกิจกรรม นอกจากนี้หน่วยงานรัฐ ยังมีมุมมองว่า คำว่ากิจกรรม มีความหมายที่กว้าง ที่รวมไปถึงกิจกรรมของชุมชน เช่น กิจกรรมสาดิการทำเครื่องเงิน เครื่องเงิน ของชุมชนวัวลายชุมชนนันทราม และชุมชนวัดศรีสุพรรณ ที่เปิดโอกาสนักท่องเที่ยวประชาชนทั่วไปร่วมทำกิจกรรมทั้งฝึกทำเครื่องเงิน เยี่ยมชม ซื้องานศิลปะ ของที่ระลึกที่จำหน่ายในชุมชน เป็นต้น

สำหรับภาคเอกชน มีมุมมองที่สอดคล้องกับภาครัฐว่า กิจกรรมสร้างสรรค์ที่จัดในเขตเมืองเก่าเชียงใหม่ มีหลากหลาย อาทิ การจัดงานมหกรรมไม้ดอกไม้ประดับ ซึ่งอาจจะไม่ใช่กิจกรรมดั้งเดิมของชาวล้านนา หรือคนเชียงใหม่ก็ตาม แต่เป็นกิจกรรมสร้างสรรค์ร่วมสมัย ที่หลาย ๆ ภาคส่วนทั้งภาครัฐ เอกชน องค์กร เครือข่าย ชุมชนต่าง ๆ ร่วมกันจัดขึ้นในทุก ๆ ปี โดยภายในงานมีการนำกิจกรรมทางเอกลักษณ์ของเมืองเชียงใหม่ เข้ามาร่วมนำเสนอ เช่น ฟ้อนเล็บ ลีลา ลีลา หัตถกรรมของชุมชน การแต่งกาย การละเล่นต่าง ๆ ของแต่ละชุมชน รวมถึงการจัดสวน รถแห่ขบวนที่ตกแต่งด้วยดอกไม้ นานาพันธุ์ ซึ่งเป็นกิจกรรมท่องเที่ยว ที่นักท่องเที่ยวได้เรียนรู้ศิลปวัฒนธรรมที่สวยงามของชาวเชียงใหม่ นอกจากนี้กิจกรรมสร้างสรรค์ ยังหมายรวมถึง กิจกรรมท่องเที่ยวแบบเดินเยี่ยมชมเมืองเก่า ซื้องานที่ระลึก งานหัตถกรรมฝีมือ งานศิลปะร่วมสมัย อาหารหลากหลาย การละเล่น ร้องเพลง งานแสดงดนตรี ซึ่งรวมอยู่ในถนนคนเดินวันเสาร์ (วัวลาย) ถนนคนเดินวันอาทิตย์ (กลางเวียง) เป็นต้น

เครือข่ายภาคีภาคประชาชนและผู้นำชุมชน ได้แสดงความคิดเห็นต่อคำว่า กิจกรรมสร้างสรรค์ไว้ว่า กิจกรรมที่ชุมชนทำร่วมกันและเปิดโอกาสนักท่องเที่ยวเข้ามามีส่วนร่วมในการทำกิจกรรม ซึ่งช่วยให้นักท่องเที่ยวได้เรียนรู้ เข้าใจ วัฒนธรรม วิถีชีวิตของชุมชน เช่น ชุมชนพวกแต้ม มิงงานหัตถกรรมที่สำคัญของชุมชนคือ งานคร้วตอง ทั้งประเภทงานพุทธศิลป์ อาทิ ฉัตร สัปทน และงานหัตถศิลป์ อาทิ เล็บฟ่อน ดอกไม้ไหว เป็นต้น ซึ่งเป็นกิจกรรมทางวัฒนธรรมชุมชนที่เปิดโอกาสให้นักท่องเที่ยว ประชาชนทั่วไปได้เข้าร่วมทำกิจกรรมบริเวณวัดพวกแต้ม ที่มีอาคารศูนย์การเรียนรู้ชุมชนอยู่ โดยภายในมีการจัดเป็นนิทรรศการภาพถ่าย งานคร้วตอง รวมถึงมีการสาธิตทำคร้วตอง และมีการพูดคุยกับตัวแทนของชุมชน ที่จะบอกเล่าความเป็นมาของคนพวกแต้มให้เรารู้จักยิ่งขึ้น กรณีชุมชนวัดศรีสุพรรณ มีกลุ่มหัตถศิลป์ล้านนาวัดศรีสุพรรณ ที่มีกิจกรรมถ่ายทอดองค์ความรู้เชิงช่างดั้งเดิมให้กับเด็กและเยาวชนคนรุ่นใหม่ ตลอดจนบรรดานักท่องเที่ยวสนใจในงานศิลปหัตถกรรมพื้นบ้านล้านนา และกรณีชุมชนวัดเชียงมั่น ได้ร่วมกับชุมชนย่านเมืองเก่าอีกหลาย ๆ ชุมชน เช่น

ชุมชนวัดลำช้าง ชุมชนวัดบ้านปิง ชุมชนควรคำม้าสามัคคี ชุมชนวัดพันอัน ชุมชนวัดผ้าขาว ชุมชนวัดทรายมูลเมือง เป็นต้น ร่วมกันจัดกิจกรรมอนุรักษ์มรดกทางวัฒนธรรมและวิถีชีวิตของคนเวียงเก่า ผ่านกิจกรรม “กาดหมั้ว กาดเมือง” ซึ่งเป็นกิจกรรมที่เผยแพร่วิถีชีวิต วัฒนธรรม ประเพณีของคนเวียงเก่า โดยเปิดโอกาสนักท่องเที่ยว ประชาชนทั่วไปได้เข้ามาเยี่ยมชม ซึ่งสามารถสร้างประสบการณ์ และการเรียนรู้ให้แก่นักท่องเที่ยว ได้รับรู้ถึงศิลป วัฒนธรรม ประเพณี วิถีชีวิตของคนเวียงเก่าเชียงใหม่

ด้านนักวิชาการ มีมุมมองต่อกิจกรรมสร้างสรรค์ ว่ากิจกรรมสร้างสรรค์ ส่วนหนึ่งก็คือกิจกรรมทางวัฒนธรรม ประเพณี วิถีชีวิตของชุมชนย่านเมืองเก่า เช่น ประเพณีสงกรานต์ ประเพณีเข้าอินทิล ประเพณีเดือนยี่เป็ง เป็นต้น รวมถึงกิจกรรมนิทรรศการต่าง ๆ เช่น นิทรรศการสละสร้างวิหารล้านนา งานหัตถกรรมฝีมือล้านนา งานนิทรรศการศิลปะ เป็นต้น ซึ่งกิจกรรมที่ได้กล่าวไปแล้ว ช่วยให้นักท่องเที่ยวได้เรียนรู้ศิลปะ วัฒนธรรม ประเพณีของเมืองเก่าเชียงใหม่ รวมถึงยังมีศิลปะร่วมสมัยด้วย ซึ่งไม่ใช่แค่เพียงความเก่า ศิลปะ วัฒนธรรม เพลิดเพลินเท่านั้น ความร่วมสมัยก็มีในย่านเมืองเก่า ซึ่งสามารถอยู่ร่วมกับความเป็นเมืองเก่าได้

## 2. ชุมชนสร้างสรรค์

เมืองเก่าเชียงใหม่กับชุมชนสร้างสรรค์ จากการสัมภาษณ์หน่วยงานภาครัฐ และภาคเอกชน มีความคิดเห็นว่า ปัจจุบันชุมชนต่าง ๆ เริ่มมีการตื่นตัวที่จะรวมตัวกันอนุรักษ์มรดกทางวัฒนธรรมของชุมชนตนเอง สืบทอดวิถีชีวิตชุมชนของตนเองให้รุ่นลูกหลาน ได้รับรู้และร่วมอนุรักษ์ และถ่ายทอดสู่สายตันท่องเที่ยวมากขึ้น เปิดโอกาสนักท่องเที่ยวเข้าไปสัมผัสวิถีชุมชนอยู่ร่วมกับชุมชน และร่วมเรียนรู้วัฒนธรรมชุมชนนั้นมากขึ้น กรณีในย่านเมืองเก่ามีชุมชนที่เปิดให้มีการท่องเที่ยว หรือแหล่งเรียนรู้ชุมชน ได้แก่ ชุมชนวัวลาย วัดศรีสุพรรณ พวกแต้ม ช่างแต้ม ช่างม้อย เป็นต้น ขณะที่หน่วยงานภาครัฐส่วนหนึ่งมองว่า ความเป็นชุมชนเมืองเก่าเชียงใหม่ ปัจจุบันหลงเหลืออยู่น้อยมาก เพราะถูกแทนที่ด้วยประชากรจากที่อื่นที่เข้ามาประกอบธุรกิจ ส่วนคนดั้งเดิมจริง ๆ ได้ย้ายไปอยู่เขตรอบนอก หรือนอกเมืองเชียงใหม่ เพราะหนีปัญหาโรคติด ความวุ่นวายจากการท่องเที่ยว พื้นที่ความเป็นส่วนตัวไม่มี เพราะถูกเบียดบังด้วยร้านค้า ร้านอาหาร โรงแรม ซึ่งสร้างติด ๆ กันในย่านเมืองเก่า ขณะที่ชุมชนดั้งเดิม ก็ยังคงมีอยู่แต่มีส่วนน้อย ซึ่งในปัจจุบันชุมชนเหล่านี้ตระหนักและเห็นคุณค่าของชุมชน วัฒนธรรม ประเพณีของชุมชนมากขึ้น มีความพยายามที่จะอนุรักษ์ สืบสานศิลปวัฒนธรรม ประเพณีของชุมชน แต่ก็ยังคงน่าเป็นห่วงเพราะเด็กและเยาวชนรุ่นใหม่ที่จะสานต่อนั้นมีน้อย จึงเป็นประเด็นที่น่าเป็นห่วงว่า อีก 10 ปีข้างหน้า หากผู้เฒ่า ผู้แก่ หรือแกนนำชุมชนจากไปแล้ว สิ่งที่ดีงาม คุณค่าทางศิลป วัฒนธรรม ประเพณี ความเป็นชุมชนเมืองเก่ายังคงเข้มแข็งอยู่หรือไม่

เครือข่ายภาคีภาคประชาชนและผู้นำชุมชน ได้แสดงความคิดเห็นต่อคำว่าชุมชนสร้างสรรค์ ถึงแม้ว่าชุมชนดั้งเดิม หรือคนดั้งเดิมจะเหลือน้อยลง ชุมชนแต่ละชุมชนค่อนข้างมีความเข้มแข็งแม้ว่าปัจจุบันจะมีประชากรแฝงจากแหล่งอื่น ๆ มาอยู่อาศัยค่อนข้างมาก ชุมชนบางชุมชนมีพิพิธภัณฑ์เป็นของตนเอง มีการจัดกิจกรรมต่าง ๆ ร่วมกัน เกิดความหวงแหนและอนุรักษ์ในมรดกทางวัฒนธรรม รวมถึงวิถีชุมชนได้เป็นอย่างดี

ด้านนักวิชาการ ได้แสดงความคิดเห็นต่อ คำว่าชุมชนสร้างสรรค์ ควรมีความหมายที่มุ่งไปที่ชุมชน ที่สามารถอนุรักษ์ วัฒนธรรม ประเพณี และวิถีชุมชนของชุมชนไว้ให้คงอยู่ มีการสืบสาน ถ่ายทอดองค์ความรู้ให้แก่เด็กและเยาวชนในชุมชน คนชุมชนมีส่วนร่วม ช่วยเหลือซึ่งกันและกัน ในการทำกิจกรรมทางวัฒนธรรม ประเพณี รวมถึงชุมชนสามารถคิดสร้างสรรค์ พัฒนาสินค้าทางวัฒนธรรม ประเพณีที่ได้รับการต่อยอดจากตลาด อันนำมาซึ่งการสร้างรายได้ให้แก่ชุมชน

### 3. พื้นที่สร้างสรรค์

เมืองเก่าเชียงใหม่กับการท่องเที่ยวพื้นที่สร้างสรรค์ จากผลการสัมภาษณ์หน่วยงานภาครัฐ มีมุมมองว่า คำว่าพื้นที่ มีความหมายถึงที่ครอบคลุมถึง พื้นที่อยู่อาศัย พื้นที่ชุมชน ลานกิจกรรม ย่านการค้า การลงทุน หากพิจารณาเมืองเก่าเชียงใหม่ จะเห็นได้ว่า มีอาณาเขตหรือเนื้อที่รวม 5.505 ตารางกิโลเมตร ตามประกาศคณะกรรมการอนุรักษ์และพัฒนากรุงรัตนโกสินทร์และเมืองเก่า เรื่อง ประกาศเขตพื้นที่เมืองเก่าเชียงใหม่ มีพื้นที่รอบสี่มุม (แจ่ง) ตลอดฝั่งคูเมืองทั้งด้านทิศเหนือ ตะวันออกใต้ และตะวันตก หากพิจารณาตามเกณฑ์พื้นที่เมืองเก่านี้ ความเป็นพื้นที่สร้างสรรค์เมืองเก่าเชียงใหม่ จะครอบคลุมทั้งกิจกรรมสร้างสรรค์ ชุมชนสร้างสรรค์ และเครือข่ายสร้างสรรค์ด้วย นอกจากนี้ยังมีหน่วยงานรัฐได้ให้ความคิดเห็นเพิ่มเติมว่า พื้นที่สร้างสรรค์ หรือพื้นที่/ลานกิจกรรมท่องเที่ยวในเขตเมืองเก่าเชียงใหม่ เป็นพื้นที่สาธารณะที่เปิดโอกาสให้มีการจัดกิจกรรมใช้ประโยชน์ร่วมกันในการจัดกิจกรรมต่าง ๆ การแสดงศิลปวัฒนธรรม การแสดงภาพวาด การจัดนิทรรศการ การจำหน่ายสินค้า หัตถกรรม การจัดกาดหมั้ว ถือเป็นศิลปวัฒนธรรมวิถีชีวิตของคนในจังหวัดเชียงใหม่ ขณะเดียวกัน หน่วยงานภาครัฐ บางหน่วยงานยังคงมองว่า พื้นที่สร้างสรรค์ ในที่นี้ควรมีองค์ประกอบที่สำคัญคือ การอยู่ร่วมกันได้ระหว่างคน ชุมชนและแหล่งโบราณสถาน วัดต่าง ๆ ในเขตเมืองเก่าเชียงใหม่ พื้นที่ส่วนใหญ่ในเขตเมืองเก่า วัด โบราณสถานและบ้านเรือน สถานประกอบการต่าง ๆ ตั้งติดหรือประชิด แหล่งโบราณสถาน ประชาชนบางรายยังขาดความตระหนักและเห็นคุณค่าของโบราณสถาน สร้างบ้าน อาคาร สถานประกอบการรुक้า หรือบางกรณีมีการสร้างร้านค้า ร้านจำหน่ายของที่ระลึก ในโบราณสถาน แต่ขาดการจัดการที่เหมาะสม ทั้งเรื่องขยะ ห้องน้ำ ที่จอดรถ เป็นต้น

ภาคเอกชน มีมุมมองต่อพื้นที่สร้างสรรค์ว่า พื้นที่สร้างสรรค์ คือ พื้นที่ที่ศิลปะ วัฒนธรรม ประเพณีดั้งเดิมสามารถอยู่ร่วมกันได้กับความร่วมสมัยของสังคมเชียงใหม่ที่มีการพัฒนาอย่างต่อเนื่อง แต่ขณะเดียวกันพื้นที่สร้างสรรค์นี้ ทุกภาคส่วน รวมไปถึงประชาชน ชุมชนยังคงตระหนักและเห็นความสำคัญของศิลปะ วัฒนธรรม ประเพณีดั้งเดิม ขณะเดียวกันภาคเอกชน มองว่า ปัจจุบันมีการใช้พื้นที่ในเขตเมืองเก่าเชียงใหม่ ที่ไม่เหมาะสม ก่อให้เกิดค่านิยมใหม่ที่ไม่เหมาะสมกับความเป็นเมืองเก่าเชียงใหม่ เช่น ลานกิจกรรมท่าแพ ที่ถูกใช้เป็นพื้นที่ให้อาหารนก มีคนบางกลุ่ม เข้ามาขายอาหารนก ให้แก่นักท่องเที่ยว ทำให้พื้นที่สกปรก อีกทั้งนกพิราบยังเป็นพาหะของโรค ก่อให้เกิดทัศนียภาพที่ไม่เหมาะสมย ถึงแม้ภาครัฐหรือหน่วยงานรับผิดชอบในพื้นที่จะเข้ามาจัดการแล้วก็ตาม แต่ก็ไม่เคร่งครัด จึงทำให้เกิดปัญหาดังกล่าวนี้

เครือข่ายภาคีภาคประชาชนและผู้นำชุมชน ได้แสดงความคิดเห็นต่อ พื้นที่สร้างสรรค์ว่าเป็นพื้นที่ของชุมชนที่จัดให้มีกิจกรรมท่องเที่ยว มีการจัดจำหน่ายสินค้าหัตถกรรมฝีมือ ของที่ระลึกต่าง ๆ ที่ชุมชนผลิต รวมถึงเป็นพื้นที่ที่เปิดให้มีศูนย์เรียนรู้ชุมชน อันทำให้นักท่องเที่ยว ประชาชนทั่วไปได้เรียนรู้ศิลปะ วัฒนธรรม ประเพณีของชุมชน เช่น ชุมชนพวกแต้ม มีศูนย์เรียนรู้หรือพิพิธภัณฑ์ชุมชนครัวตอง ที่เปิดเป็นพื้นที่เรียนรู้ให้นักท่องเที่ยว ประชาชนทั่วไป รวมถึงสถาบันการศึกษาได้พาเด็กและเยาวชนเข้ามาเรียนรู้การทำครัวตองจากชุมชน หรือกรณีชุมชนวัดศรีสุพรรณ วัวลาย นอกจากจะมีศูนย์เรียนรู้ชุมชน ที่เปิดให้มีการสืบสานถ่ายทอดองค์ความรู้ด้านการต่อเครื่องเงิน/งานฝีมือจากเงิน พื้นที่ชุมชนยังจัดให้มีลานกิจกรรม หรือถนนคนเดินวันเสาร์ เพื่อจำหน่ายสินค้าชุมชน ของที่ระลึก อาหาร ฯลฯ เป็นต้น

ด้านนักวิชาการ มีมุมมองต่อความหมายต่อคำว่า พื้นที่ คือพื้นที่ที่มีอาณาบริเวณชัดเจน และในพื้นที่นั้น ก็มีแหล่งชุมชน วัด โบราณสถาน รวมไปถึงย่านการค้า ตลาด แหล่งสาธารณูปโภค โรงเรียน และชุมชน ดังนั้นเมื่อพื้นที่กลายเป็นแหล่งท่องเที่ยว การบริหารจัดการเพื่อให้พื้นที่นั้น ๆ เกิดความสร้างสรรค์แล้ว ควรมุ่งนำเสนอความเป็นตัวตนของเมืองเก่าเชียงใหม่ คือ พื้นที่ที่คงคุณค่าทางประวัติศาสตร์ ศิลปะ วัฒนธรรม ประเพณี ดังนั้นพื้นที่สร้างสรรค์ กรณีเมืองเก่าเชียงใหม่ นั้นถูกประกาศโดยคณะกรรมการอนุรักษ์และพัฒนากรุงรัตนโกสินทร์ ได้ประกาศขอบเขตเมืองเก่าเชียงใหม่ไว้อย่างชัดเจน พร้อมด้วยควบคุมจากผังเมืองรวม และเทศบัญญัติ เทศบาลนครเชียงใหม่ ในเขตเมืองเก่า พ.ศ. 2557 ซึ่งมั่นใจได้ในระดับหนึ่งว่า ความเป็นพื้นที่สร้างสรรค์ในเขตเมืองเก่าเชียงใหม่ นั้นมีมาตรการทางกฎหมายมาควบคุมดูแล หากแต่ว่าผู้นำกฎหมายมาบังคับใช้ ไม่เคร่งครัด เช่น ปล่อยให้มีการ ดึงสูงสร้างชั้นในย่านเมืองเก่า หรือมีการก่อสร้าง อาคาร สถานประกอบการรุกล้ำ โบราณสถาน ความเป็นพื้นที่สร้างสรรค์ อาจลดคุณค่าลงได้ ทั้งนี้พื้นที่ต่าง ๆ ในเขตเมืองเก่าเชียงใหม่ มีหน่วยงานที่รับผิดชอบดูแลหลากหลาย เช่น กรณีประตูเมือง โบราณสถานที่ขึ้นทะเบียน อยู่ในอำนาจหน้าที่ของกรมศิลปากร ลานอนุสาวรีย์สามกษัตริย์ สวนสาธารณะหนองบวหาด

รับผิดชอบโดย เทศบาลนครเชียงใหม่ เป็นต้น ซึ่งหน่วยงานภาครัฐต้องทำงานประสาน เพื่อสร้างความต่อเนื่องในการบริหารจัดการพื้นที่ให้เกิดความเหมาะสม เพื่อนำไปสู่การเป็นพื้นที่สร้างสรรค์

#### 4. เครือข่ายสร้างสรรค์

ด้านความเป็นเครือข่ายสร้างสรรค์ ของเมืองเก่าเชียงใหม่ จากผลการสัมภาษณ์หน่วยงานภาครัฐ ได้ให้ความหมายของคำว่า เครือข่ายสร้างสรรค์ คือ กลุ่มคนที่อยู่อาศัยในเขตเมืองเก่าเชียงใหม่ ที่มีการรวมกลุ่มกันเพื่อทำกิจกรรม อนุรักษ์ สืบสาน ศิลปะ วัฒนธรรมประเพณีที่ดั้งเดิมของชุมชนเอาไว้ รวมถึงมีการถ่ายทอดองค์ความรู้ให้แก่นักท่องเที่ยว บุคคลทั่วไป ซึ่งปัจจุบันในเขตเมืองเก่าเชียงใหม่ มีการรวมกลุ่มเครือข่ายภาคประชาชนจำนวนมาก ที่ทำกิจกรรมเชิงอนุรักษ์ สืบสาน ศิลปะ วัฒนธรรมประเพณี รวมถึงการท่องเที่ยวในเขตเมืองเก่าเชียงใหม่ เช่น เครือข่ายชุมชนรักษ์เมืองเชียงใหม่ กลุ่มอนุรักษ์เมืองเก่าเชียงใหม่ กลุ่มอนุรักษ์ล้านนา เครือข่ายเชียงใหม่เขียวสวยหอม เป็นต้น ซึ่งเครือข่ายชุมชนเหล่านี้ ส่งผลดีต่อการพัฒนาในเขตเมืองเก่าเชียงใหม่ รวมถึงเป็นประโยชน์ต่อการท่องเที่ยวในย่านเมืองเก่าเป็นอย่างดี เนื่องจากคนในชุมชนเองจะทราบถึงบริบทพื้นที่ของตนเองได้ดี ซึ่งสามารถนำมาต่อยอดเป็นกิจกรรมการท่องเที่ยวเชิงสร้างสรรค์ได้ดี

ภาคเอกชน มีความคิดเห็นต่อเครือข่ายสร้างสรรค์ คือ การรวมกลุ่มของประชาชน ชุมชน เพื่อร่วมกันทำกิจกรรมทางวัฒนธรรมประเพณี การพัฒนาชุมชน รวมถึงกิจกรรมต่าง ๆ ที่เอื้อต่อการท่องเที่ยว เช่น กลุ่มเขียว สวย หอม ซึ่งเป็นการรวมกลุ่มของคนในเขตเมืองเก่าเชียงใหม่ ที่มุ่งทำกิจกรรมทั้งการอนุรักษ์ทรัพยากรธรรมชาติ สิ่งแวดล้อม การอนุรักษ์ศิลปะ วัฒนธรรม ประเพณีในเขตเมืองเก่าเชียงใหม่ รวมถึงทำกิจกรรมส่งเสริมการท่องเที่ยวในเขตเมืองเก่าเชียงใหม่ เช่น กิจกรรมปั่นจักรยานรอบเวียงเก่า กิจกรรมเขียวชมเมือง นั่งรถรางเที่ยวชมรอบเมืองเก่าเชียงใหม่ เป็นต้น

เครือข่ายภาคประชาชนและผู้นำชุมชน ได้แสดงความคิดเห็นต่อ เครือข่ายสร้างสรรค์ ว่าในปัจจุบันชุมชนในเขตเมืองเก่าเชียงใหม่ ได้ให้ความสำคัญของการอนุรักษ์ศิลปะ วัฒนธรรม ประเพณีล้านนา โดยมีการรวมกลุ่มผู้นำชุมชนในเมืองเชียงใหม่ทุกชุมชน ภายใต้ชื่อ “เครือข่ายชุมชนเมืองรักษ์เชียงใหม่” การทำงานของเครือข่ายคือ ร่วมกันทำกิจกรรมพัฒนาชุมชนทุกด้าน เป็นพื้นที่ในการพูดคุย แลกเปลี่ยน ท้าหรือ ร่วมกันทำงาน ซึ่งในกิจกรรมทางวัฒนธรรม ประเพณีที่ทางทุกชุมชน ร่วมกันทำต่อเนื่องทุกปี ได้แก่ งานยอสวยไหว้สาพระญามังราย ตานตุง ตាំผางบูชาเมือง เป็นต้น นอกจากนี้ยังมีการรวมกลุ่มเครือข่ายต่าง ๆ เช่น กลุ่มอนุรักษ์เมืองเก่าเชียงใหม่ กลุ่มอนุรักษ์ล้านนา ซึ่งล้วนเป็นคนในเขตเมืองเก่าเชียงใหม่ ที่ร่วมกันทำงานทั้งด้านสิ่งแวดล้อม ด้านการอนุรักษ์วัฒนธรรม ประเพณี เป็นต้น

ด้านนักวิชาการ มีความคิดเห็นต่อเครือข่ายสร้างสรรค์ ว่าชุมชน ประชาชนในเขตเมืองเก่า เชียงใหม่ ปัจจุบันมีความตื่นตัวค่อนข้างสูงในเรื่องการอนุรักษ์วัฒนธรรม ประเพณี ประกอบกับ กิจกรรมการท่องเที่ยวที่เข้ามาในชุมชน ทำให้ชุมชนต่าง ๆ ต้องปรับตัวและตามให้ทันกระแส การท่องเที่ยว แต่ขณะเดียวกันกิจกรรมการท่องเที่ยวใช้ว่าจะส่งผลดีต่อชุมชนเสมอไป เพราะที่ผ่านมา ยังพบว่า มีการนำวัฒนธรรม ประเพณีดั้งเดิมไปใช้เป็นการท่องเที่ยวที่ผิดพลาด ทำให้ส่งผลกระทบต่อชุมชนในเขตเมืองเก่า เช่น การจุดประทัด เล่นดอกไม้ไฟ การปล่อยโคมในประเพณียี่เป็ง ทำให้เกิดปัญหาหายนะจากโคม ไฟไหม้ เสียงดัง เป็นต้น ซึ่งปัญหานี้ทำชุมชนต่าง ๆ รวมตัวกันเรียกร้อง ให้องค์กรภาครัฐ ภาคเอกชน ปรับเปลี่ยนและนำเสนอวัฒนธรรม ประเพณีที่ดีงามของเมืองเก่า เชียงใหม่ ถือเป็นพลังขับเคลื่อนที่ส่งผลดีต่อการท่องเที่ยวเชิงสร้างสรรค์

### รูปแบบการท่องเที่ยวเชิงวัฒนธรรมแบบสร้างสรรค์ที่เหมาะสม กับบริบทเขตเมืองเก่าเชียงใหม่

จากผลการสัมภาษณ์หน่วยงานภาครัฐ ภาคเอกชน เครือข่ายองค์กรภาคประชาชนและผู้นำ ชุมชน รวมถึงนักวิชาการต่อรูปแบบการท่องเที่ยวเชิงวัฒนธรรมแบบสร้างสรรค์ที่เหมาะสมกับบริบท เขตเมืองเก่าเชียงใหม่ ส่วนใหญ่ให้ความคิดเห็นที่สอดคล้องกันว่า รูปแบบการท่องเที่ยวเชิงวัฒนธรรม แบบสร้างสรรค์ที่เหมาะสมกับบริบทของเมืองเก่าเชียงใหม่มากที่สุดคือ “พื้นที่เมืองเก่าเชียงใหม่ สร้างสรรค์” ซึ่งในมุมมองของหน่วยงานภาครัฐ ให้เหตุผลว่า เนื่องด้วยเมืองเชียงใหม่มีความโดดเด่น และมีบทบาทสำคัญในภูมิภาค การตั้งเมืองแสดงถึงอัจฉริยภาพของผู้สร้าง ที่ผสมผสานระหว่างภูมิ สันฐานธรรมชาติและความต้องการของคนได้อย่างกลมกลืน ทั้งยังสร้างระบบความคิดความเชื่อ และ ประเพณีที่ช่วยในการสืบสานเอกลักษณ์ของเมืองเก่าเชียงใหม่ ที่สำคัญคือเป็นพื้นที่เมืองเก่า ตามประกาศคณะกรรมการอนุรักษ์และพัฒนากรุงรัตนโกสินทร์และเมืองเก่า เรื่อง ประกาศเขตพื้นที่ เมืองเก่าเชียงใหม่ วันที่ 13 ธันวาคม พ.ศ. 2553 ขอบเขตที่ดินประเภทอนุรักษ์เพื่อส่งเสริมเอกลักษณ์ ศิลปวัฒนธรรม ตามผังเมืองรวมเมืองเชียงใหม่ ปีพ.ศ. 2556 รวมถึงเป็นพื้นที่ตามเทศบัญญัติ เทศบาลนครเชียงใหม่ ในเขตเมืองเก่า พ.ศ. 2557 เป็นกฎหมายที่กำหนดบริเวณห้ามก่อสร้าง ดัดแปลง หรือเปลี่ยนแปลงการใช้อาคารบางชนิด หรือบางประเภทในท้องที่ตำบลศรีภูมิ ตำบลสุเทพ ตำบลช้างม้อย ตำบลพระสิงห์ ตำบลช้างคลาน และตำบลหายยา ซึ่งเทศบัญญัตินี้ให้ความสำคัญใน การควบคุมดูแล รักษาเอกลักษณ์ความเป็นเมืองเก่าเชียงใหม่ ที่ครอบคลุมถึงอาคารราชการ วัด และศาสนสถานด้วย พื้นที่ตามเทศบัญญัติเทศบาลนครเชียงใหม่ พ.ศ. 2557 แบ่งออกเป็น 4 พื้นที่ ได้แก่



บริเวณที่ 1 หมายถึง พื้นที่ 2 ด้านของคูเมือง วัดจากริมคูเมืองด้านในเป็นระยะ 22 เมตร ตลอดความยาวของคูเมืองทั้ง 4 ด้าน และวัดจากริมคูเมืองด้านนอกเป็นระยะ 50 เมตร ตลอดความยาวของคูเมืองทั้ง 4 ด้าน

บริเวณที่ 2 หมายถึง พื้นที่บริเวณในคูเมืองทั้งหมด นอกเหนือจากบริเวณที่ 1

บริเวณที่ 3 หมายถึง พื้นที่ด้านทิศตะวันตกของคลองแม่ข่าในระยะ 50 เมตร เริ่มตั้งแต่บริเวณแจ้งศรีภูมิ จนถึงจุดบรรจบของคลองแม่ข่ากับลำคูไหลด้านทิศใต้

บริเวณที่ 4 หมายถึง พื้นที่ซึ่งอยู่ระหว่างบริเวณที่ 1 กับบริเวณที่ 3 และระหว่างคูเมืองด้านทิศใต้กับลำคูไหล

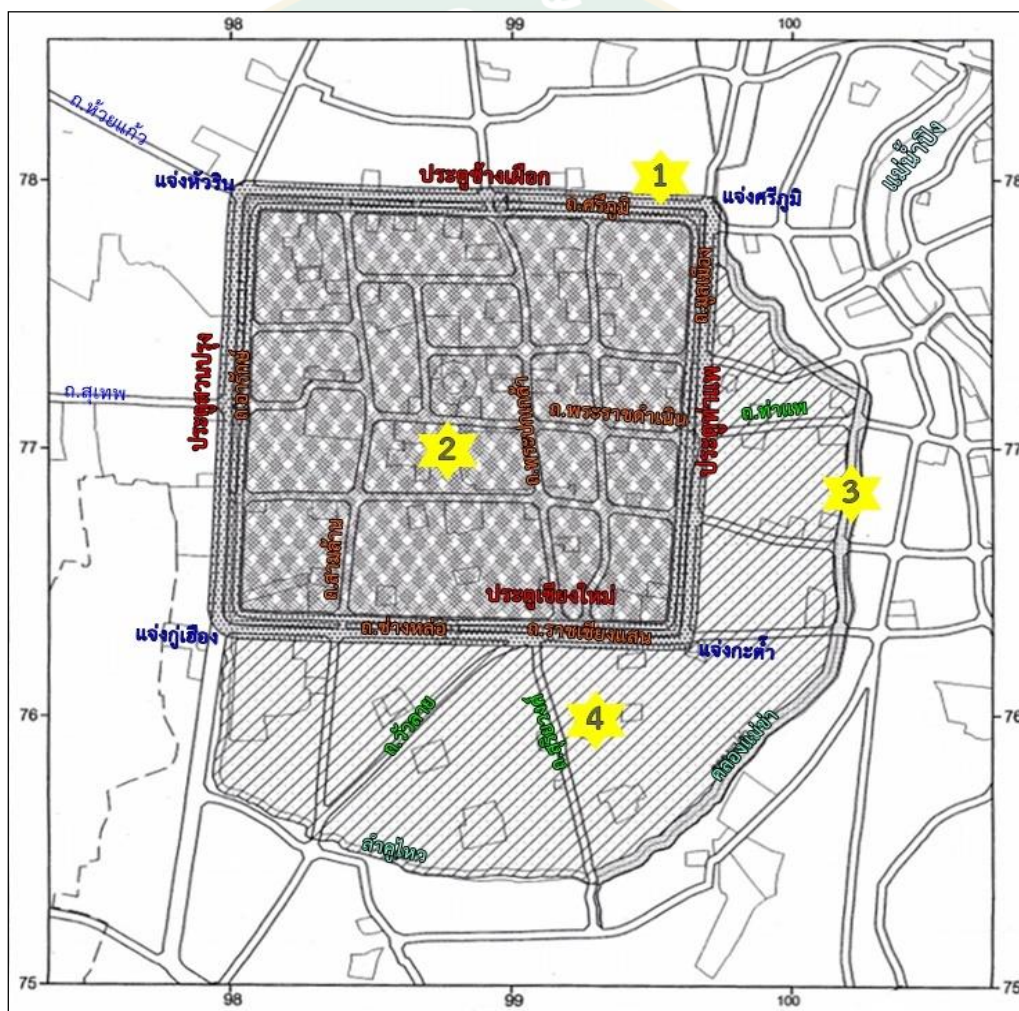

ภาพที่ 27 พื้นที่เมืองเก่าเชียงใหม่ตามประกาศคณะกรรมการอนุรักษ์และพัฒนากรุงรัตนโกสินทร์ และเมืองเก่า เรื่อง ประกาศเขตพื้นที่เมืองเก่าเชียงใหม่ และเทศบัญญัติเทศบาลนครเชียงใหม่

พ.ศ. 2557

ที่มา: ดัดแปลงจาก เทศบาลนครเชียงใหม่ (2557)

จากประกาศเขตพื้นที่เมืองเก่าเชียงใหม่ และเป็นพื้นที่ตามเทศบัญญัติเทศบาลนครเชียงใหม่ ในเขตเมืองเก่า พ.ศ. 2557 หน่วยงานรัฐมองว่า ในพื้นที่เมืองเก่าเชียงใหม่ เหมาะสมแก่การเป็นพื้นที่สร้างสรรค์ เพราะเป็นพื้นที่ทางประวัติศาสตร์ ปัจจุบันที่ยังคงหลงเหลือร่องรอยของแหล่งอารยธรรม และองค์ประกอบที่สำคัญของเมือง ได้แก่ กำแพงเมืองชั้นใน กำแพงเมืองชั้นนอก คูเมือง แจ่งเมืองรวมทั้ง วัด โบราณสถานต่าง ๆ ที่กระจายตัวอยู่ทั้งภายในและภายนอกเขตพื้นที่เมืองเก่า ซึ่งสะท้อนให้เห็นถึงศิลปะ วัฒนธรรม ประเพณี วิถีชีวิตของชุมชน และพัฒนาการของการเปลี่ยนแปลงเมืองเชียงใหม่ ในช่วงสมัยต่าง ๆ ที่สืบเนื่องมาจนถึงปัจจุบัน รวมไปถึงเป็นพื้นที่ที่มีชุมชนท้องถิ่นที่สามารถสืบสานภูมิปัญญา ถ่ายทอดองค์ความรู้ทางวัฒนธรรมได้เป็นอย่างดี ตลอดจนเป็นพื้นที่ที่มีการทำงานของเครือข่ายต่าง ๆ ที่เสริมสร้างความเป็นเมืองเก่า เช่น เครือข่ายชุมชนเมืองรักษ์เชียงใหม่ สอดคล้องกับภาคเอกชน ให้เหตุผลสนับสนุน การเป็นพื้นที่สร้างสรรค์ของเขตเมืองเก่าเชียงใหม่ว่า เมืองเชียงใหม่เป็นเมืองเก่าแก่ที่มีความสำคัญทางด้านประวัติศาสตร์ เอกลักษณ์สำคัญที่บ่งชี้เมืองเก่าคือ แหล่งโบราณสถาน วัดต่าง ๆ ในเขตเมืองเก่า ที่ยังคงได้รับการบูรณะ ฟื้นฟู และหลายแห่งในเขตเมืองเก่าเป็นโบราณสถานที่ยื่นทะเบียนกับกรมศิลปากร เขตเมืองเก่ายังเป็นพื้นที่ประกอบพิธีกรรมทางศาสนา ประเพณี วัฒนธรรมล้านนาอยู่จนถึงปัจจุบัน อีกทั้งเป็นพื้นที่อยู่อาศัยของชุมชนสถานประกอบการ สถานศึกษา หน่วยงานราชการ ถึงแม้ว่าสภาพสังคม เศรษฐกิจ และการเมืองที่เปลี่ยนแปลง และพัฒนาอยู่อย่างต่อเนื่อง เขตเมืองเก่าเชียงใหม่ ยังคงเป็นพื้นที่ที่มีชีวิตและนักท่องเที่ยวยังคงสัมผัสได้ถึงความเป็นเมืองเก่าผ่านการเดินเที่ยวชมเมือง การเข้ามกราบ สักการะวัด โบราณสถาน และการใช้ชีวิตของชุมชนในเขตเมืองเก่าเชียงใหม่

ด้านเครือข่ายภาคีภาคประชาชนและผู้นำชุมชนในเขตเมืองเก่าเชียงใหม่ ให้เหตุผลว่าชุมชนตั้งอยู่ในเขตเมืองเก่าเชียงใหม่ การทำกิจกรรมทางวัฒนธรรมประเพณีต่าง ๆ ในทุกปี ได้แก่ ประเพณียี่เป็ง ประเพณีปีใหม่เมือง ประเพณีเข้าอินทขิล เป็นต้น ต้องประสานความร่วมมือกับผู้นำชุมชนในเขตเมืองเก่าเชียงใหม่ รวมถึงร่วมกับภาครัฐ ภาคเอกชน เครือข่ายต่าง ๆ ตลอดกิจกรรมของชุมชน ทั้งการจัดตั้งแหล่งเรียนรู้ชุมชน พิพิธภัณฑสถานชุมชน ชุมชนก็ต้องประสานขอการสนับสนุนจากภาครัฐ ภาคเอกชน ในการเข้าร่วมแสดงนิทรรศการ และวิถีชีวิตของชุมชนในเขตเมืองเก่า ก็มีความสัมพันธ์ที่เกี่ยวเนื่องสัมพันธ์กับวัด โบราณสถาน การประกอบพิธีกรรมทางพุทธศาสนา และเป็นพื้นที่ในการประกอบอาชีพ ทหารายได้ ดังนั้นเขตเมืองเก่าเชียงใหม่ จึงเหมาะสมกับรูปแบบการพื้นที่สร้างสรรค์มากที่สุด ถือเป็นพื้นที่สำคัญที่มีองค์ประกอบของทางประวัติศาสตร์ ศิลปะ วัฒนธรรม ประเพณี วิถีชุมชนที่รวมอยู่ในเขตเมืองเก่าเชียงใหม่

สำหรับนักวิชาการ มีมุมมองที่สอดคล้องกับหน่วยงานภาครัฐ ภาคเอกชน และเครือข่ายภาคีภาคประชาชนและผู้นำชุมชนในเขตเมืองเก่าเชียงใหม่ กล่าวคือเขตเมืองเก่าเชียงใหม่ ถือเป็นพื้นที่เมืองเก่า ถูกประกาศโดยคณะกรรมการอนุรักษ์และพัฒนากรุงรัตนโกสินทร์ฯ ได้ประกาศ

ขอบเขตเมืองเก่าเชียงใหม่ และกำหนดความหมายไว้อย่างชัดเจน พร้อมด้วยการควบคุมจากผังเมืองรวมและเทศบัญญัติเมืองเก่า คือเมืองที่มีอายุยาวนาน มีประวัติศาสตร์ที่มีคุณค่า ควรดำรงรักษาไว้ และเป็นพื้นที่มรดกทางประวัติศาสตร์ที่ยังมีชีวิต (living heritage) ที่ยังคงเป็นพื้นที่ที่วิถีชีวิตแบบเมืองสมัยใหม่ซ้อนทับไปกับแหล่งโบราณสถาน และยังคงมีการสืบทอดคุณค่าจากครั้งอดีตต่อเนื่องถึงปัจจุบัน วัด แหล่งโบราณสถานจำนวนมากยังคงจัดตั้งอยู่ที่เดิม ถึงแม้จะผุกร่อน พังทลายตามกาลเวลา แต่ยังคงร่องรอยทางประวัติศาสตร์ให้ได้ศึกษาเรียนรู้ เช่น กรณียพศิลาจารึกที่วัดเชียงมั่น ที่ได้กล่าวถึงการสถาปนาเมืองเชียงใหม่ กรณียวัดเจดีย์หลวง เป็นสถานที่ตั้งเจดีย์อันเป็นสถาปัตยกรรมขนาดใหญ่ที่สุดในเขตเมืองเก่าเชียงใหม่ เป็นศาสนาสถานที่สะท้อนความรุ่งเรืองของพุทธศาสนาในล้านนา รวมถึงวัฒนธรรมความเชื่อของชาวบ้านในอดีตที่ผูกพันกับวัด โบราณสถาน ดังจะเห็นได้จากในเขตเมืองเก่าเชียงใหม่ มีวัดและโบราณสถานจำนวนมาก ซึ่งวัดไม่เพียงแต่เป็นที่ทำบุญเท่านั้น วัดยังเป็นทั้งสถานศึกษา แหล่งรวมภูมิปัญญาเชิงช่าง เป็นศูนย์กลางหรือที่พบปะของผู้คนในชุมชน ซึ่งปัจจุบันในเขตเมืองเก่าเชียงใหม่ ยังคงมีโรงเรียนวัด มีวัฒนธรรม ประเพณีที่ผูกพันกับวัด ดังจะเห็นได้ว่า ชุมชนพวกแต้ม ที่วัดและชาวบ้านยังคงมีวิถีชีวิตอยู่ร่วมกับวัด วัดคือพื้นที่ แหล่งเรียนรู้ และถ่ายทอดภูมิปัญญาเชิงช่างการทำคร่ำตอง เป็นต้น ดังนั้นการใช้พื้นที่สร้างสรรค์ จึงครอบคลุมและเหมาะสมกับบริบทของเขตเมืองเก่าเชียงใหม่ ทั้งนี้กิจกรรมการท่องเที่ยวที่เกิดขึ้น จะต้องปรับตัวให้สอดคล้องและเหมาะสมกับความเป็นเขตเมืองเก่า ที่ถูกควบคุมด้วยกฎหมาย ซึ่งกฎหมาย ระเบียบ ข้อบังคับในเขตเมืองเก่า จะช่วยกำหนดทิศทางของเมือง กิจกรรมการท่องเที่ยวที่จะเกิดขึ้น ซึ่งประชาชน ชุมชน รวมถึงภาครัฐ ภาคเอกชน องค์กร เครือข่ายภาคีที่เกี่ยวข้องต้องเข้าใจและปฏิบัติร่วมกัน เพื่อให้เกิดการอนุรักษ์ รักษา สืบสานองค์ประกอบความเป็นเมืองเก่าที่คงคุณค่าที่สามารถพัฒนาไปพร้อม ๆ กับความเจริญก้าวหน้า และการพัฒนาทุก ๆ ด้านอย่างไม่หยุดยั้งของเมืองเชียงใหม่

สรุปแนวทางการพัฒนารูปแบบการท่องเที่ยวเชิงวัฒนธรรมแบบสร้างสรรค์ในเขตเมืองเก่าเชียงใหม่ จะเห็นได้ว่า ปัจจุบันพื้นที่เมืองเก่าเชียงใหม่ เป็นพื้นที่ที่มีลักษณะพิเศษ คือ พื้นที่อนุรักษ์มีการกำหนดมาตรการทางกฎหมายออกมารองรับในการบริหารจัดการพื้นที่เป็นลายลักษณ์อักษร 2 ฉบับ คือ ประกาศคณะกรรมการอนุรักษ์และพัฒนากรุงรัตนโกสินทร์และเมืองเก่า เรื่อง ประกาศเขตพื้นที่เมืองเก่าเชียงใหม่ วันที่ 13 ธันวาคม พ.ศ. 2553 ขอบเขตที่ดินประเภทอนุรักษ์เพื่อส่งเสริมเอกลักษณ์ศิลปวัฒนธรรม ตามผังเมืองรวมเมืองเชียงใหม่ ปีพ.ศ. 2556 และเทศบัญญัติเทศบาลนครเชียงใหม่ ในเขตเมืองเก่า พ.ศ. 2557 เป็นกฎหมายที่กำหนดบริเวณห้ามก่อสร้าง ดัดแปลง หรือเปลี่ยนแปลงการใช้อาคารบางชนิด หรือบางประเภทในท้องที่ตำบลศรีภูมิ ตำบลสุเทพ ตำบลช้างม่อย ตำบลพระสิงห์ ตำบลช้างคลาน และตำบลหายยา ซึ่งสาระสำคัญของกฎหมายทั้ง 2 ฉบับ ส่งผลต่อการจัดการแหล่งท่องเที่ยวเชิงวัฒนธรรมในเขตเมืองเก่า ที่เป็นทรัพยากรทางวัฒนธรรม หรือมรดก

ทางวัฒนธรรมที่เป็นรูปธรรม (tangible cultural heritage) คือ สิ่งที่มีมนุษย์ได้สร้างขึ้น เช่น สถานที่ อาถรรพ์ที่อยู่อาศัย ชุมชน อาคาร รวมถึงงานฝีมือ วัสดุ อุปกรณ์ เครื่องมือ เป็นต้น ให้มีการจัดการอนุรักษ์ ดูแล พัฒนาตามมาตรการทางกฎหมายที่กำหนดขึ้น เช่น การต่อเติมปรับปรุง ซ่อมแซมวัด แหล่งโบราณสถานดำเนินการโดยกรมศิลปากร การก่อสร้างอาคาร บ้านเรือน ในเขตพื้นที่เมืองเก่า กำหนดห้ามมีการก่อสร้างอาคารสูงเกิน 12 เมตร ให้รูปลักษณะโครงหลังคาเป็นแบบลานนาไทย สีภายนอก รั้วหรือกำแพง ป้าย ฯลฯ ขณะที่ทรัพยากรทางวัฒนธรรมที่เป็นนามธรรม (intangible cultural heritage) ประเพณี ขนบธรรมเนียม เทศกาล วิถีชีวิตชุมชน ภูมิปัญญาชาวบ้าน เป็นต้น ถึงแม้จะไม่มีมาตรการทางกฎหมายออกมากำกับดูแลอย่างเหมาะสม แต่ด้วยเป็นวัฒนธรรมที่อยู่คงคู่ มีความสัมพันธ์กับมรดกทางวัฒนธรรมที่เป็นรูปธรรม ถือเป็นทุนทางวัฒนธรรมที่มีคุณค่า หรือ กล่าวคือ เป็นทรัพยากรการท่องเที่ยวเชิงวัฒนธรรม ที่มีศักยภาพของเขตเมืองเก่าเชียงใหม่ สอดคล้องกับแนวคิดของ UNESCO ได้นิยามความหมายของการท่องเที่ยวเชิงสร้างสรรค์ คือ ทรัพยากรทางวัฒนธรรมที่มีศักยภาพที่นำมาพัฒนาอย่างสร้างสรรค์ ให้เป็นการท่องเที่ยวสร้างสรรค์ที่ผู้เดินทางท่องเที่ยว หรือนักท่องเที่ยวได้จะเรียนรู้ มีประสบการณ์จริงแท้ที่เกิดจากการเข้าไปมีส่วนร่วมในการเรียนรู้ศิลปะ มรดกทางวัฒนธรรม หรือคุณลักษณะพิเศษของพื้นที่นั้น และนำมาซึ่งความเชื่อมโยงกับผู้คนซึ่งอาศัยอยู่ในพื้นที่และเป็นผู้รังสรรค์วัฒนธรรมที่มีชีวิตนั้น (UNESCO, 2006: 8) และแนวคิดของ องค์การบริหารการพัฒนาพื้นที่พิเศษเพื่อการท่องเที่ยวอย่างยั่งยืน (2556: 4) ที่ได้กล่าวถึงการท่องเที่ยวเชิงสร้างสรรค์ ว่าเป็นกระบวนทัศน์ (new travel paradigm) และทิศทางใหม่ของการพัฒนาการท่องเที่ยวเชิงวัฒนธรรม ที่คำนึงถึงความยั่งยืนเป็นสำคัญ โดยเป็นการนำเอาทุนทางสังคม ทุนทางเศรษฐกิจ และทุนทางทรัพยากรและสิ่งแวดล้อมมาสร้างสรรค์ให้เกิดประสบการณ์ที่ดีแก่นักท่องเที่ยว เป็นการประยุกต์ใช้แนวทางการพัฒนาการท่องเที่ยวบูรณาการอย่างรอบด้าน โดยยึดเอาความยั่งยืนของชุมชนเป็นตัวตั้ง สอดคล้องกับวิถีชุมชน วัฒนธรรมชุมชน และเน้นให้ผู้ที่เข้ามาท่องเที่ยวได้มีโอกาสสัมผัสกับความเป็นชุมชน วิถีชีวิตความเป็นอยู่อย่างแท้จริง มีโอกาสให้เกิดการเรียนรู้และได้รับประสบการณ์ คุณค่าที่หลากหลายในแต่ละชุมชนในทุกมิติ เช่น ประเพณี วัฒนธรรม ศาสนา ธรรมชาติ เป็นต้น

รวมถึงแนวคิดของ Richards (2011: 1243-1245) ที่ได้เสนอกรอบแนวคิดของการจัดการท่องเที่ยวเชิงวัฒนธรรมที่นำไปสู่การพัฒนาการท่องเที่ยวสร้างสรรค์ 2 องค์ประกอบ ได้แก่ 1) ภูมิหลังสู่ความสร้างสรรค์ ได้แก่ ทรัพยากรการท่องเที่ยวเชิงวัฒนธรรมที่มีอยู่ในแหล่งท่องเที่ยวที่มีศักยภาพ ได้แก่ ประวัติความเป็นมาของเมือง ผลิตภัณฑ์เก่าแก่ อาหารประจำท้องถิ่นที่สืบทอดกันมา เป็นต้น จะนำมาพัฒนาเป็นการท่องเที่ยวเชิงสร้างสรรค์ นำไปสู่การสร้างประสบการณ์และผลิตภัณฑ์ใน 2 ลักษณะ คือ การดู (seeing) และการซื้อ (buying) เช่น การเดินทางมาเยี่ยมชม แหล่งท่องเที่ยว และซื้อของที่ระลึกจากหน้าร้านของสถานที่ท่องเที่ยว ซึ่งเป็นองค์ประกอบที่มีอยู่ในการท่องเที่ยว

ทั่ว ๆ ไป 2) กิจกรรมสร้างสรรค์ เป็นกิจกรรมที่กำหนดขึ้นเพื่อให้พนักงานที่เกี่ยวข้องได้รับความรู้ ทักษะและประสบการณ์จากการท่องเที่ยวเชิงวัฒนธรรมที่มีอยู่ในพื้นที่นั้น ๆ โดยกิจกรรมสร้างสรรค์ประกอบด้วย กิจกรรมที่เกิดจากการเรียนรู้ (learning) ร่วมกับชุมชน ท้องถิ่น และกิจกรรมที่เกิดจากการทดสอบหรือทดลองปฏิบัติ (testing) เช่น การเรียนในห้องเรียน การฝึกปฏิบัติ การอบรมในห้องประชุมเชิงปฏิบัติการ หรือการลงมือทำในสถานที่จริง เป็นต้น

จากผลการศึกษาข้างต้น ผู้วิจัยสามารถวิเคราะห์องค์ประกอบของรูปแบบการท่องเที่ยวเชิงวัฒนธรรมแบบสร้างสรรค์ในเขตเมืองเก่าเชียงใหม่ 4 รูปแบบ ได้แก่ กิจกรรมสร้างสรรค์ ชุมชนสร้างสรรค์ พื้นที่สร้างสรรค์ และเครือข่ายสร้างสรรค์ ได้ดังนี้

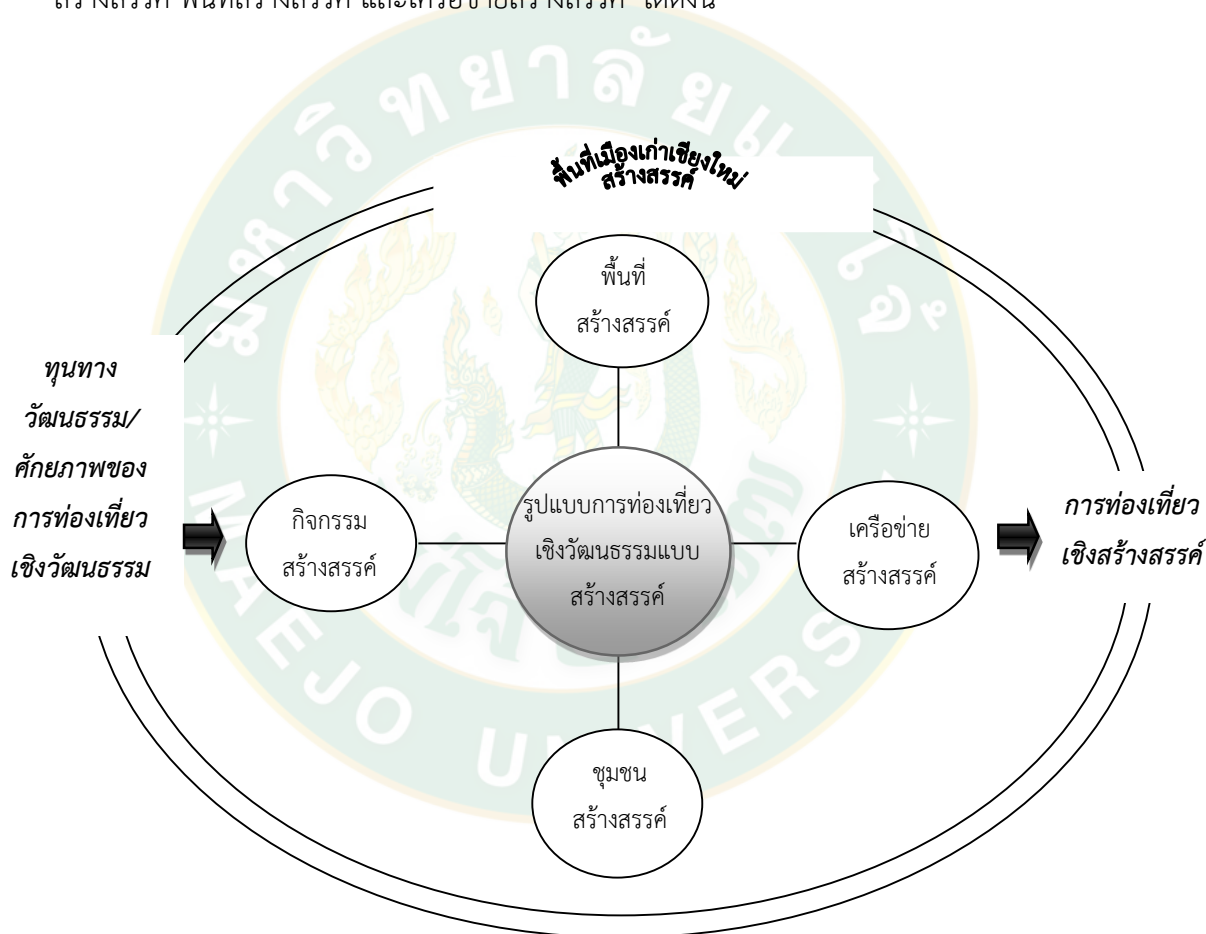

ภาพที่ 28 องค์ประกอบของรูปแบบการท่องเที่ยวเชิงวัฒนธรรมแบบสร้างสรรค์  
ในเขตเมืองเก่าเชียงใหม่

1. กิจกรรมสร้างสรรค์ พบว่า การท่องเที่ยวเชิงวัฒนธรรมในเขตเมืองเก่าเชียงใหม่ มีกิจกรรมการท่องเที่ยวที่หลากหลาย ทั้งกิจกรรมทางศิลป วัฒนธรรม ประเพณีดั้งเดิม เช่น ประเพณี ตานขันดอก หรือเข้าอินทขิล ประเพณีสงกรานต์ กิจกรรมการท่องเที่ยวร่วมสมัยที่ เช่น นิทรรศการ หมุนเวียน ภาพถ่าย งานศิลปะร่วมสมัย หรือการเรียนรู้ภูมิปัญญาท้องถิ่น เช่น การทำโคม การทำ ประทีป การแสดงผ้าพื้นเมือง งานฝีมือ การทำอาหารพื้นเมือง กิจกรรมม่วนอีกม่วนใจ๋ แอ่วเครือข่าย พิพิธภัณฑสถานกลางเวียงเชียงใหม่ ฯลฯ ตลอดจนกิจกรรมการท่องเที่ยววิถีชุมชน เช่น กิจกรรมสาธิต การทำเครื่องเงิน เครื่องเงิน ของชุมชนวัวลาย ชุมชนนันทราม และชุมชนวัดศรีสุพรรณ งานครัวตอง ชุมชนพวกแต้ม ถนนคนเดินวันเสาร์ (วัวลาย) ถนนคนเดินวันอาทิตย์ (กลางเวียง) เป็นต้น

2. ชุมชนสร้างสรรค์ พบว่า ในเขตเมืองเก่าเชียงใหม่มีชุมชนย่านเมืองเก่าหลายชุมชน ที่สามารถอนุรักษ์ วัฒนธรรม ประเพณี และวิถีชุมชนของชุมชนไว้ให้คงอยู่ มีการสืบสาน ถ่ายทอดองค์ ความรู้ให้แก่เด็กและเยาวชนในชุมชน คนชุมชนมีส่วนร่วม ช่วยเหลือซึ่งกันและกันในการทำกิจกรรม ทางวัฒนธรรม ประเพณี ตลอดจนสามารถคิดสร้างสรรค์ พัฒนาสินค้าทางวัฒนธรรม ประเพณีที่ได้รับ การยอมรับอย่างแพร่หลาย เช่น เครื่องเงิน เครื่องเงิน ของชุมชนวัวลาย ชุมชนนันทราม และชุมชน วัดศรีสุพรรณ งานครัวตองชุมชนพวกแต้ม เป็นต้น

3. พื้นที่สร้างสรรค์ เนื่องด้วยพื้นที่เขตเมืองเก่าเชียงใหม่ปัจจุบัน ถูกกำหนดให้เป็นพื้นที่ อนุรักษ์ ตามประกาศคณะกรรมการอนุรักษ์และพัฒนากรุงรัตนโกสินทร์และเมืองเก่า เรื่อง ประกาศ เขตพื้นที่เมืองเก่าเชียงใหม่ ดังนั้นในเขตพื้นที่เมืองเก่าจึงครอบคลุมทั้งกิจกรรมสร้างสรรค์ ชุมชน สร้างสรรค์ และเครือข่ายสร้างสรรค์ด้วย และเนื่องจากคำว่า “พื้นที่” คือพื้นที่ที่มีอาณาบริเวณชัดเจน และในพื้นที่นั้น ก็มีแหล่งชุมชน วัด โบราณสถาน รวมไปถึงย่านการค้า ตลาด แหล่งสาธารณูปโภค งานแสดง โรงเรียน และชุมชน ดังนั้นการเป็นพื้นที่สร้างสรรค์เมืองเก่าเชียงใหม่ จึงครอบคลุมทั้งแหล่ง ท่องเที่ยวทางวัฒนธรรมทุกประเภทที่อยู่ในเขตเมืองเก่า อาทิ วัด โบราณสถาน ย่านชุมชน ย่านตลาด ร้านค้า งานแสดงสินค้า ลานกิจกรรม ฯลฯ เป็นต้น

4. เครือข่ายสร้างสรรค์ พบว่า ปัจจุบันในเขตเมืองเก่าเชียงใหม่ มีการรวมกลุ่มเครือข่าย ภาคประชาชนจำนวนมาก ที่ทำกิจกรรมเชิงอนุรักษ์ สืบสาน ศิลปะ วัฒนธรรมประเพณี รวมถึง การท่องเที่ยวในเขตเมืองเก่าเชียงใหม่ เช่น เครือข่ายชุมชนรักษ์เมืองเชียงใหม่ กลุ่มอนุรักษ์เมืองเก่า เชียงใหม่ กลุ่มอนุรักษ์ล้านนา เครือข่ายเชียงใหม่เขียวสวยหอม เป็นต้น

## บทที่ 7

### สรุปผลการวิจัย อภิปรายผล และข้อเสนอแนะ

การวิจัยเรื่อง การพัฒนาการท่องเที่ยวเชิงวัฒนธรรมแบบสร้างสรรค์ในเขตเมืองเก่าเชียงใหม่ เป็นการวิจัยเชิงคุณภาพ (qualitative research) และการวิจัยเชิงปริมาณ (quantitative research) มีวัตถุประสงค์เพื่อประเมินศักยภาพของแหล่งท่องเที่ยวเชิงวัฒนธรรม วิเคราะห์พฤติกรรมและแรงจูงใจของนักท่องเที่ยว และพัฒนารูปแบบการจัดการท่องเที่ยวเชิงวัฒนธรรมแบบสร้างสรรค์ในเขตเมืองเก่าเชียงใหม่ เครื่องมือในการวิจัยและกลุ่มตัวอย่าง ได้แก่ แบบสัมภาษณ์เชิงลึกเก็บรวบรวมข้อมูลกับหน่วยงานภาครัฐ ภาคเอกชน นักวิชาการ ผู้นำชุมชนและองค์กรเครือข่ายภาคประชาชน และแบบสอบถามเก็บรวบรวมข้อมูลกับกลุ่มตัวอย่างนักท่องเที่ยว จำนวนทั้งสิ้น 400 คน ที่เดินทางเข้ามาท่องเที่ยวในเขตเมืองเก่าเชียงใหม่ การวิเคราะห์ข้อมูลเชิงคุณภาพทั้งจากการรวบรวมข้อมูลเชิงเอกสารและการสัมภาษณ์เชิงลึก ใช้การวิเคราะห์เนื้อหา (content analysis) และการสังเคราะห์เชิงระบบ (systematic synthesis) การวิเคราะห์ข้อมูลเชิงปริมาณ ด้วยโปรแกรมสำเร็จรูปทางสถิติ สถิติที่ใช้ได้แก่ สถิติพรรณนา (descriptive statistics) ประกอบด้วย การแจกแจงความถี่ (frequency) ค่าร้อยละ (percentage) ค่าเฉลี่ยเลขคณิต (mean) และส่วนเบี่ยงเบนมาตรฐาน (standard deviation) ในการวิเคราะห์ข้อมูลทั่วไป พฤติกรรมการท่องเที่ยว ศักยภาพของแหล่งท่องเที่ยว แรงจูงใจในการท่องเที่ยวเชิงวัฒนธรรม และแหล่งท่องเที่ยวเชิงวัฒนธรรมที่ต้องการท่องเที่ยวและสถิติเชิงอนุมาน (inferential statistics) เพื่อวิเคราะห์ศักยภาพของแหล่งท่องเที่ยวเชิงวัฒนธรรมและแรงจูงใจในการท่องเที่ยวเชิงวัฒนธรรมที่มีความอิทธิพลต่อพฤติกรรมของนักท่องเที่ยวที่มีความตั้งใจกลับมาเที่ยวซ้ำและการบอกต่อแนะนำการท่องเที่ยวเชิงวัฒนธรรมในเขตเมืองเก่าเชียงใหม่ ด้วยการวิเคราะห์โมเดลสมการโครงสร้าง (SEM) ซึ่งใช้โปรแกรมสถิติเอมอส (AMOS) ผลการวิจัยสามารถสรุปผลการวิจัย อภิปรายผล และข้อเสนอแนะ ดังนี้

### สรุปผลการวิจัย

การวิจัยเรื่อง การพัฒนาการท่องเที่ยวเชิงวัฒนธรรมแบบสร้างสรรค์ในเขตเมืองเก่าเชียงใหม่ สรุปผลการวิจัยออกเป็น 3 ส่วนตามวัตถุประสงค์การวิจัย ได้ดังนี้

#### 1. ศักยภาพของทรัพยากรการท่องเที่ยวเชิงวัฒนธรรมในเขตเมืองเก่าเชียงใหม่

ผลการวิเคราะห์ศักยภาพของทรัพยากรการท่องเที่ยวเชิงวัฒนธรรมในเขตเมืองเก่าเชียงใหม่ ทั้งจากการสัมภาษณ์เชิงลึกหน่วยงานภาครัฐ ภาคเอกชน เครือข่ายภาคีภาคประชาชน ผู้นำ

ชุมชน และนักวิชาการ และจากการใช้แบบสอบถามกับกลุ่มตัวอย่างนักท่องเที่ยวที่เดินทางเข้ามาท่องเที่ยวในเขตเมืองเก่าเชียงใหม่ ประกอบด้วย 4 ด้าน ได้แก่ 1) ด้านคุณค่าของแหล่งท่องเที่ยว 2) ด้านการจัดกิจกรรมและประสบการณ์การท่องเที่ยว 3) การมีส่วนร่วมของชุมชน และ 4) การบริหารจัดการพื้นที่เพื่อรองรับการท่องเที่ยว ดังนี้

1.1 ผลการสัมภาษณ์เชิงลึกหน่วยงานภาครัฐ ภาคเอกชน เครือข่ายภาคีภาคประชาชน ผู้นำชุมชน และนักวิชาการ

1.1.1 ด้านคุณค่าของแหล่งท่องเที่ยว ภาครัฐ ภาคเอกชน เครือข่ายภาคีภาคประชาชน ผู้นำชุมชน และนักวิชาการ ประเมินศักยภาพด้านคุณค่าของแหล่งท่องเที่ยวเชิงวัฒนธรรมในเขตเมืองเก่าเชียงใหม่ที่สอดคล้องกันคือ เมืองเก่าเชียงใหม่ เป็นเมืองประวัติศาสตร์ที่ยังมีชีวิตอยู่ (Living Historic City) มีพลวัตการเติบโตเปลี่ยนแปลงของเมืองอยู่เสมอ ๆ และส่งผลต่อความสำคัญทางประวัติศาสตร์ทั้งในแง่ของการสร้างเมือง ระบบเทคนิคโบราณในการจัดการเมืองและระบบธรรมชาติต่าง ๆ ที่สั่งสมต่อยอดจนเป็นรากวัฒนธรรมล้านนาที่มีเชียงใหม่เป็นศูนย์กลางในระดับภูมิภาค วัด โบราณสถานที่ยังหลงเหลือร่องรอยให้ศึกษาเรียนรู้อยู่ มีการวางตัวตามจุดต่าง ๆ ของเมืองอย่างมากมาย โดยแต่ละสถานที่ที่มีประวัติความเป็นมาลักษณะทางสถาปัตยกรรมที่แตกต่างกันไป มีเอกลักษณ์เฉพาะตัวของเมืองเชียงใหม่ แจงทั้ง 4 แจง (แจงศรีภูมิ แจงกะต้ำ แจงกู่เฮือง แจงหัวริน) ประตุมือง 5 ประตู (ประตูช้างเผือก ประตูท่าแพ ประตูเชียงใหม่ ประตูแสนปรุง ประตูหายยา และประตูสวนดอก) มีประเพณีสำคัญที่จัดต่อเนื่องทุกปี เช่น ประเพณีสงกรานต์ ประเพณีเข้าอินทิล ประเพณียี่เป็ง งานมหรหรรมไม้ดอกไม้ประดับ วิถีชุมชนย่านตลาดสมเพชร ตลาดประตูเมืองเชียงใหม่ รวมถึงชุมชนในย่านเมืองเชียงใหม่ ยังคงมีการประสานความร่วมมือกันอย่างเหนียวแน่น เพื่อร่วมกันทำกิจกรรมทางวัฒนธรรมประเพณี มีการจัดภาคหมั้วการเมือง ถนนคนเดินวัวลาย ถนนคนเดินวันอาทิตย์ เป็นต้น เพื่อให้นักท่องเที่ยว ประชาชนทั่วไปได้เข้ามาท่องเที่ยว เรียนรู้ศิลปวัฒนธรรม ประเพณีชุมชน เป็นต้น

แต่ขณะเดียวกันเครือข่ายภาคีภาคประชาชน มีความคิดเห็นที่แตกต่างในเรื่อง การจัดกิจกรรมทางวัฒนธรรมประเพณี ถูกนำไปประชาสัมพันธ์ หรือจัดกิจกรรมท่องเที่ยวที่ไม่ถูกต้อง ตามแนวทางปฏิบัติดั้งเดิม ซึ่งทำให้นักท่องเที่ยวเข้าใจวัฒนธรรมที่ดั้งเดิมที่ชุมชนสืบสานกันมาคลาดเคลื่อน เช่น การปล่อยโคม เป็นต้น อีกทั้งผู้นำชุมชน มีความคิดเห็นว่า พื้นที่ในเขตเมืองเก่าเชียงใหม่มีประชาชน ผู้ประกอบการจากพื้นที่อื่นเข้ามาอยู่ในพื้นที่เพิ่มมากขึ้น ขณะที่คนในพื้นที่จริง ๆ ลดน้อยลง ถึงแม้ว่าผู้นำชุมชน จะมีความพยายามในการพูดคุย ขอความร่วมมือให้คนในพื้นที่ไม่ขายหรือเปลี่ยนผู้ถือครองที่ดินในเขตเมืองเก่าก็ตาม ซึ่งการเปลี่ยนผู้ถือครองที่ดินในเขตเมืองเก่าเชียงใหม่มีแนวโน้มเพิ่มมากขึ้น ซึ่งถือเป็นเรื่องสำคัญที่ภาครัฐควรมีมาตรการ หรือระเบียบ เข้ามาดูแลในเรื่องนี้ด้วย สอดคล้องกับภาคเอกชน มีความคิดเห็นว่า คนเมืองหรือผู้ถือครองที่ดินที่เป็นคนเมืองเก่า



จริงๆ เริ่มลดลง มีการขายที่ดิน ให้แก่ผู้ประกอบการ นายทุน ซึ่งได้เข้ามาทำธุรกิจบริการต่าง ๆ ทำให้บริบททางสังคมในย่านเมืองเก่าเปลี่ยนแปลงไป ผู้เฒ่าผู้แก่ หรือคนเก่า ๆ เริ่มหาได้น้อยลง และหน่วยงานภาครัฐ ส่วนหนึ่งมองว่า การพัฒนาในอดีตที่ขาดการบริหารจัดการที่เหมาะสม ส่งผลให้มีสิ่งก่อสร้างแปลกปลอมเบียดเสียด ทับซ้อนอย่างหนาแน่นในเขตเมืองเก่าเชียงใหม่ เช่น เจดีย์ประตูเชียงใหม่ติดร้านขายยา ขายกาแฟ เป็นต้น ซึ่งเกิดจากปัญหาในเรื่องการออกโฉนดที่ดินติดฐานเจดีย์ ทำให้ภูมิทัศน์ไม่สวยงาม มีสิ่งก่อสร้างมาติดหรือเบียดโบราณสถานมากเกินไป

1.1.2 ด้านการจัดกิจกรรมและประสบการณ์การท่องเที่ยว หน่วยงานภาครัฐ ภาคเอกชน เครือข่ายภาคีภาคประชาชน ผู้นำชุมชน มีความคิดเห็นที่สอดคล้องกันคือ กิจกรรมการท่องเที่ยวในเขตเมืองเก่าเชียงใหม่มีหลากหลาย ทั้งการท่องเที่ยววัด โบราณสถานที่มีคุณค่าทางประวัติศาสตร์ รวมถึงแหล่งท่องเที่ยวในชุมชน ที่มีวิถีชีวิตและวัฒนธรรมที่น่าสนใจ ได้แก่ ชุมชนเครื่องเงินวัดศรีสุพรรณและ ชุมชนวัวลาย การจัดงานประเพณีเข้าอินทขิลเป็นประเพณีที่ชาวเชียงใหม่ปฏิบัติสืบทอดกันมาช้านาน โดยจะร่วมกันประกอบพิธีบูชาอินทขิล อันเป็นเสาหลักเมืองซึ่งอยู่ที่วัดเจดีย์หลวง ประเพณียี่เป็ง จะมีจุดประทีบหรือ ผางผะตืด เป็นต้น ขณะที่นักวิชาการมีมุมมองว่าแม้ปัจจุบันเขตเมืองเก่าเชียงใหม่เปลี่ยนแปลงไปจากเดิมมาก แต่ยังคงมีคุณค่าทางสถาปัตยกรรม มีร่องรอยโบราณสถาน มีงานประเพณี มีวิถีชีวิตของชาวบ้าน มีตลาดรอบเขตเมืองเก่าซึ่งถือทุนทางวัฒนธรรม ที่เป็นจุดดึงดูดและสร้างความน่าสนใจให้นักท่องเที่ยวได้ดี ทั้งได้ศึกษาเรียนรู้ ผักผ่อน มีประสบการณ์ในการท่องเที่ยว โดยเฉพาะการมีส่วนร่วมในกิจกรรมท่องเที่ยวกับชุมชน ย่านเมืองเก่า ที่ยังคงมีวิถีชีวิตที่น่าเรียนรู้ และมีเสน่ห์ เช่น หัตถกรรมเครื่องเงินวัวลาย หัตถกรรมคร่ำทองวัดพวกแต่ม เป็นต้น ตลอดจนการจัดกิจกรรมทางประเพณีส่วนใหญ่ยังคงมุ่งเน้นอนุรักษ์และสืบทอดกันมาจนถึงปัจจุบัน เช่น ประเพณียี่เป็ง ประเพณีปีใหม่เมือง ตាំผางประตืดสองฟ้าฮักษาเมือง แต่ขณะเดียวกันยังมีประเด็นที่น่าเป็นห่วงคือ บางหน่วยงานนำทุนทางวัฒนธรรมไปสื่อสารหรือเป็นจุดขาย มุ่งเน้นทางด้านรายได้เป็นสำคัญ แต่ละเลยความรับผิดชอบทางสังคม การจัดงานประเพณี เช่น การปล่อยโคมในงานยี่เป็ง เป็นต้น

1.1.3 การมีส่วนร่วมของชุมชน หน่วยงานภาครัฐ ภาคเอกชน เครือข่ายภาคีภาคประชาชน ผู้นำชุมชน และนักวิชาการ มีความคิดเห็นที่สอดคล้องกันคือ ปัจจุบันชุมชนต่าง ๆ ในเขตเมืองเก่าเชียงใหม่ มีความตระหนักและเห็นความสำคัญของการมีส่วนร่วมในการจัดการแหล่งท่องเที่ยว การทำกิจกรรมต่าง ๆ ที่เกี่ยวข้องอย่างมาก เพราะการท่องเที่ยวที่เกิดขึ้นสร้างรายได้และความเป็นอยู่ที่ดีขึ้นของชุมชน ประกอบกับการดำเนินกิจกรรม โครงการต่าง ๆ ของภาครัฐ มุ่งเน้นให้ความสำคัญกับการมีส่วนร่วมของชุมชน เปิดโอกาสให้ชุมชนมีการจัดการท่องเที่ยวด้วยตนเองจนหลาย ๆ ชุมชนในเขตเมืองเก่าเชียงใหม่ สามารถจัดการท่องเที่ยววิถีชุมชนได้ประสบผลสำเร็จ เช่น ชุมชนวัดศรีสุพรรณ-วัวลาย มีศูนย์เรียนรู้ชุมชนในการทำเครื่องเงิน ชุมชนพวกแต่ม มีศูนย์เรียนรู้

ชุมชนในการทำครัวตอง เป็นต้น นอกจากนี้เครือข่ายภาคีภาคประชาชน และผู้นำชุมชน ได้กล่าวว่า ชุมชนในเขตเมืองเก่าเชียงใหม่ มีการรวมกลุ่มเป็นเครือข่ายชุมชนเมืองรักษ์เชียงใหม่ ที่ได้ร่วมแรงสามัคคีกันจัดกิจกรรมต่าง ๆ เช่น งานต๋ามผางประทีปส่องฟ้า ฮักษาเมือง งานยอสรวยไหว้สาพญามังราย งานประเพณียี่เป็ง งานประเพณีปีใหม่เมือง งานประเพณีใส่ขันดอก (เข้าอินทิล) เป็นต้น

1.1.4 การบริหารจัดการพื้นที่และการรองรับการท่องเที่ยว หน่วยงานภาครัฐส่วนใหญ่ มีความคิดเห็นว่า เขตพื้นที่เมืองเก่าเชียงใหม่ เป็นพื้นที่ที่มีชีวิต ไม่ได้เป็นเมืองที่หยุดนิ่ง จำเป็นต้องมีการพัฒนาอย่างต่อเนื่อง หรือเมื่อกระแสการท่องเที่ยวที่เข้ามาในพื้นที่ การบริหารจัดการพื้นที่เขตเมืองเก่าเชียงใหม่ ในปัจจุบันจึงมีทั้งพร้อมและไม่พร้อม ในการรองรับนักท่องเที่ยว ในด้านต่าง ๆ อาทิ เช่น เส้นทางคมนาคม ทางเดินเท้า ป้ายสัญลักษณ์/ป้ายบอกทางไปยังแหล่งท่องเที่ยว การอำนวยความสะดวกในการเดินทางท่องเที่ยว ภูมิทัศน์ การก่อสร้างตึก อาคาร บ้านเรือนในพื้นที่เทศบาลนครเชียงใหม่ ซึ่งเป็นหน่วยงานท้องถิ่นในพื้นที่ มีความพยายามในการจัดการให้เหมาะสมมาอย่างต่อเนื่อง แต่เนื่องด้วยอดีตเขตพื้นที่เมืองเก่าเชียงใหม่ ไม่ได้ถูกควบคุมดูแลด้วยกฎหมาย จึงส่งผลให้เกิดปัญหาต่างๆ อาทิ การสร้างอาคาร บ้านเรือนรุกล้ำเขตโบราณสถาน เป็นต้น นอกจากนี้ภาคเอกชน เครือข่ายภาคีภาคประชาชน ผู้นำชุมชน และนักวิชาการ มีความคิดเห็นที่สอดคล้องกันคือ การบริหารจัดการพื้นที่เขตเมืองเก่าเชียงใหม่ หากพิจารณาถึงด้านมาตรฐาน คุณภาพ และการจัดการดูแล ยังมีปัญหา เช่น คุณภาพของทางเดินเท้า ถนน สายไฟ และความสะอาด ตลอดจนการขยายตัวของสถานประกอบการที่พัก โรงแรม ร้านค้าต่าง ๆ ขาดการควบคุมจัดการดูแลที่เหมาะสม มีการวางป้าย โต๊ะหรือสิ่งของต่าง ๆ รุกล้ำทางเดินเท้า รวมถึงระบบขนส่งต่าง ๆ ไม่อำนวยความสะดวกแก่กลุ่มผู้พิการ และผู้สูงอายุ เป็นต้น

1.2 ผลการวิเคราะห์ศักยภาพของแหล่งท่องเที่ยวเชิงวัฒนธรรมในเขตเมืองเก่าเชียงใหม่ จากกลุ่มตัวอย่างนักท่องเที่ยว

ในภาพรวมของการวิเคราะห์ศักยภาพของแหล่งท่องเที่ยวเชิงวัฒนธรรมในเขตเมืองเก่าเชียงใหม่พบว่า กลุ่มตัวอย่างนักท่องเที่ยวประเมินศักยภาพของแหล่งท่องเที่ยวเชิงวัฒนธรรม ในเขตเมืองเก่าเชียงใหม่อยู่ในระดับมาก เมื่อพิจารณาในแต่ละด้านพบว่า ทุกด้านอยู่ในระดับมาก ลำดับแรกคือ ด้านคุณค่าของแหล่งท่องเที่ยว ในภาพรวมกลุ่มตัวอย่างนักท่องเที่ยวประเมินอยู่ในระดับมาก โดยเห็นว่าชุมชนท่องเที่ยวในเขตเมืองเก่าเชียงใหม่มีความเป็นเอกลักษณ์เฉพาะตัวมากที่สุด รองลงมาคือ มีอารยธรรมเก่าแก่ทางด้านประวัติศาสตร์ ชุมชนมีความตั้งใจให้เดินทางเข้ามาท่องเที่ยว เป็นต้น ลำดับต่อมาคือ ด้านการมีส่วนร่วมของชุมชน ในภาพรวมกลุ่มตัวอย่างนักท่องเที่ยวประเมินอยู่ในระดับมาก โดยเห็นว่าคนในชุมชนมีความเป็นมิตร ให้การต้อนรับอย่างสุภาพ อ่อนน้อมและเป็นกันเอง รองลงมาคือ มีการจำหน่ายสินค้า ของที่ระลึกที่ผลิตโดยคนในชุมชนอย่างหลากหลาย คนในชุมชน สามารถพูดคุยสื่อสารกับนักท่องเที่ยวได้อย่างเข้าใจ เป็นต้น

ด้านการจัดกิจกรรมและประสบการณ์การท่องเที่ยว ในภาพรวมกลุ่มตัวอย่างนักท่องเที่ยว ประเมินอยู่ในระดับมาก โดยเห็นว่ากิจกรรมการท่องเที่ยวในเขตเมืองเก่าเชียงใหม่สร้างความประทับใจในการท่องเที่ยวอย่างมาก รองลงมาคือการท่องเที่ยวในเขตเมืองเก่าให้ความรู้และสร้างความเข้าใจในประวัติศาสตร์ ศิลปวัฒนธรรม ประเพณี วิถีชุมชน ส่งเสริมและสร้างประสบการณ์ ความคิดสร้างสรรค์ใหม่ ๆ เป็นต้น และในด้านการบริหารจัดการพื้นที่เพื่อการรองรับการท่องเที่ยว พบว่า ในภาพรวมกลุ่มตัวอย่างนักท่องเที่ยวประเมินอยู่ในระดับมาก โดยเห็นว่าการเดินทางท่องเที่ยวในชุมชนเขตพื้นที่เมืองเก่าเชียงใหม่มีความปลอดภัยใน รองลงมาคือ มีการรักษาสภาพและฟื้นฟูแหล่งท่องเที่ยวให้คงสภาพเดิม มีการให้บริการข้อมูล ข่าวสารต่าง ๆ เกี่ยวกับแหล่งท่องเที่ยวอย่างเหมาะสม เป็นต้น แต่ขณะเดียวกันกลุ่มตัวอย่างนักท่องเที่ยว เห็นว่า การบริหารจัดการพื้นที่ โดยเฉพาะถนน เส้นทางคมนาคม เส้นทางเดินเท้า ความสะอาดของพื้นผิวจราจร ทางเดินเท้าในชุมชน และการให้บริการของรถสาธารณะในชุมชนเขตพื้นที่เมืองเก่าเชียงใหม่อยู่ในระดับปานกลางเท่านั้น

## 2. พฤติกรรมและแรงจูงใจของนักท่องเที่ยวต่อแหล่งท่องเที่ยวเชิงวัฒนธรรมในเขตเมืองเก่าเชียงใหม่

ผลการศึกษาพฤติกรรมและแรงจูงใจของนักท่องเที่ยวต่อการท่องเที่ยวเชิงวัฒนธรรม ในเขตเมืองเก่าเชียงใหม่ ใช้แบบสอบถามเก็บรวบรวมข้อมูลจากกลุ่มตัวอย่างนักท่องเที่ยวชาวไทยและต่างประเทศ รวมทั้งสิ้นจำนวน 400 คน เพื่อสำรวจและศึกษาข้อมูลทั่วไป พฤติกรรมการท่องเที่ยว แรงจูงใจของนักท่องเที่ยวต่อการท่องเที่ยวเชิงวัฒนธรรมในเขตเมืองเก่าเชียงใหม่ แหล่งท่องเที่ยวเชิงวัฒนธรรมที่สนใจและต้องการท่องเที่ยว ความตั้งใจกลับมาเที่ยวซ้ำและบอกต่อแนะนำการท่องเที่ยวเชิงวัฒนธรรมในเขตเมืองเก่าเชียงใหม่ สรุปได้ดังนี้

2.1 ข้อมูลทั่วไปของกลุ่มตัวอย่างนักท่องเที่ยวที่เดินทางเข้ามาท่องเที่ยวในเขตเมืองเก่าเชียงใหม่ จากการเก็บรวบรวมข้อมูลกับกลุ่มตัวอย่างนักท่องเที่ยวที่เดินทางเข้ามาท่องเที่ยวในเขตเมืองเก่าเชียงใหม่ จำนวน 400 คน พบว่า ส่วนใหญ่เป็นนักท่องเที่ยวชาวไทย เพศหญิง มีอายุไม่เกิน 30 ปี มีการศึกษาในระดับปริญญาตรี ประกอบอาชีพพนักงานเอกชน/หน่วยงานเอกชน มีรายได้ระหว่าง 15,001 – 30,000 บาท และมีสถานภาพโสด

2.2 พฤติกรรมของนักท่องเที่ยวที่เดินทางเข้ามาท่องเที่ยวในเขตเมืองเก่าเชียงใหม่ พบว่า กลุ่มตัวอย่างนักท่องเที่ยวที่เดินทางเข้ามาท่องเที่ยวในเขตเมืองเก่าเชียงใหม่ ส่วนใหญ่เข้ามาท่องเที่ยวในเขตเมืองเก่าเชียงใหม่กับเพื่อน โดยเป็นการเข้ามาท่องเที่ยวในเขตเมืองเก่าครั้งแรก ระยะเวลาที่ท่องเที่ยวและพักในจังหวัดเชียงใหม่ ระหว่าง 4 – 6 วัน แหล่งข้อมูลที่สำคัญใช้ในการวางแผนการท่องเที่ยวในจังหวัดเชียงใหม่คือ ได้รับจากเพื่อนหรือคนรู้จัก ใช้วิธีการขับรถยนต์เดินทางท่องเที่ยวในย่านเมืองเก่าเชียงใหม่ ที่พักส่วนใหญ่เป็นโรงแรม ที่อยู่นอกเขตเมืองเก่าเชียงใหม่ วัตถุประสงค์ใน

การท่องเที่ยวในย่านเมืองเก่าเพื่อพักผ่อนและท่องเที่ยว รองลงมาคือ เพื่อศึกษาและเรียนรู้วัฒนธรรมท้องถิ่น และเพื่อแลกเปลี่ยนประสบการณ์และความรู้ใหม่ ๆ จากแหล่งท่องเที่ยว ชุมชนและนักท่องเที่ยว

2.3 แรงจูงใจในการท่องเที่ยวเชิงวัฒนธรรมในเขตเมืองเก่าเชียงใหม่ ในภาพรวมกลุ่มตัวอย่างนักท่องเที่ยวนักท่องเที่ยวมีแรงจูงใจในการท่องเที่ยวเชิงวัฒนธรรม ในเขตเมืองเก่าเชียงใหม่อยู่ในระดับมาก เมื่อพิจารณาแต่ละด้านพบว่า ทุกด้านอยู่ในระดับมาก โดยแรงจูงใจลำดับแรกที่ส่งผลให้กลุ่มตัวอย่างนักท่องเที่ยวเข้ามาท่องเที่ยวในเขตเมืองเก่าเชียงใหม่ คือ ด้านสถานภาพหรือชื่อเสียง ในภาพรวมอยู่ในระดับมาก โดยแรงจูงใจทางด้านสถานภาพหรือชื่อเสียง ลำดับแรกที่ส่งผลต่อการท่องเที่ยวในย่านเมืองเก่าเชียงใหม่ คือ ย่านเมืองเก่าเชียงใหม่เป็นที่รู้จักและมีชื่อเสียง รองลงมาคือ เป็นแหล่งท่องเที่ยวที่ได้รับการแนะนำให้เข้ามาท่องเที่ยว เป็นแหล่งท่องเที่ยวที่มีคุณค่าทางประวัติศาสตร์ ศิลปะ วัฒนธรรม ประเพณี และวิถีชีวิตชุมชนของผู้คนในจังหวัดเชียงใหม่ แรงจูงใจลำดับต่อมาคือ แรงจูงใจทางวัฒนธรรม ในภาพรวมอยู่ในระดับมาก โดยแรงจูงใจลำดับแรกที่ส่งผลต่อการท่องเที่ยวในย่านเมืองเก่าเชียงใหม่ คือ ชุมชนย่านเมืองเก่าเชียงใหม่ มีอาหารท้องถิ่นมีรสชาติที่ถูกใจและหลากหลาย รองลงมาคือ มีการจัดงานเทศกาลและประเพณีที่สำคัญของจังหวัดเชียงใหม่ เช่น ประเพณีฮี้เป็ง ประเพณีใส่ขันดอก ประเพณีสงกรานต์ มีร้านค้า ศูนย์จำหน่ายงานหัตถกรรม ศิลปะ ของฝาก ของที่ระลึก เป็นต้น แรงจูงใจทางกายภาพ ในภาพรวมอยู่ในระดับมาก โดยแรงจูงใจลำดับแรกที่ส่งผลต่อการท่องเที่ยวในย่านเมืองเก่าเชียงใหม่ คือ ชุมชนท่องเที่ยวในย่านเมืองเก่าเชียงใหม่มีทัศนียภาพที่สวยงาม รองลงมาคือ มีระบบสาธารณูปโภคที่อำนวยความสะดวก มีค่าครองชีพที่ถูก เช่น ค่าอาหาร ค่าที่พัก ค่าเดินทาง และแรงจูงใจระหว่างบุคคล พบว่าในภาพรวมอยู่ในระดับมาก โดยแรงจูงใจลำดับแรกที่ส่งผลต่อการท่องเที่ยวในย่านเมืองเก่าเชียงใหม่ คือ ชุมชนผู้คนในย่านเมืองเก่าเชียงใหม่ให้การต้อนรับด้วยความเป็นมิตร รองลงมาคือ นักท่องเที่ยวได้พูดคุย ทำความรู้จักกับคนในชุมชน และได้เรียนรู้และร่วมทำกิจกรรมกับคนในชุมชน เป็นต้น

2.4 แหล่งท่องเที่ยวเชิงวัฒนธรรมในเขตเมืองเก่าเชียงใหม่ที่นักท่องเที่ยวให้ความสนใจและต้องการเข้าไปท่องเที่ยว พบว่า แหล่งท่องเที่ยวยอดนิยม 10 ลำดับแรก ได้แก่ 1) ถนนคนเดินวันอาทิตย์ เป็นถนนคนเดินที่ยาวที่สุดในภาคเหนือ แหล่งจำหน่ายสินค้าหัตถกรรม ผลิตภัณฑ์ของชาวเหนือ ของที่ระลึก อาหาร การแสดงพื้นเมือง ฯลฯ 2) วัดพระสิงห์วรมหาวิหาร วัดสำคัญคู่เมืองเชียงใหม่ เป็นที่ประดิษฐานพระพุทธรูปสี่พระองค์พระคู่บ้านคู่เมืองเก่าแก่ของชาวล้านนา และสถาปัตยกรรมพระวิหารใหญ่ พระวิหารลายคำ 3) ย่านตลาดประตูเชียงใหม่ ตลาดเก่าฝั่งคูเมืองด้านในของเชียงใหม่ แหล่งอาหารเช้า-เย็น ในเขตเมืองเก่าเชียงใหม่ 4) ย่านประตูช้างเผือก ประตูเมืองเก่าและย่านตลาดเช้าและตลาดกลางคืนได้รุ่ง 5) ย่านประตูท่าแพ ประตูเมืองเก่าชั้นนอก ย่านเศรษฐกิจการค้าสำคัญในเขตเมืองเก่า และลานจัดกิจกรรมพื้นที่วัฒนธรรมของเมืองเชียงใหม่ 6) วัดเจดีย์หลวง สถาปัตยกรรมพระอารามหลวงแบบโบราณ เจดีย์ทรงปราสาทที่ใหญ่ที่สุดในย่านเมืองเก่าเชียงใหม่ และพื้นที่

ประเพณีใส่ขันดอกบูชาเสาอินทขิล 7) ย่านตลาดสมเพชร (มิ่งเมือง) ตลาดเก่าฝั่งคูเมืองด้านในของ เชียงใหม่ สถาปัตยกรรมของตลาดโรงไม้ขนาดใหญ่ วิถีชีวิตชาวบ้านร้านตลาดในสมเพชร-ลุ่มข้าง- เชียงมัน 8) หอประวัติศาสตร์เมืองเชียงใหม่ แหล่งเรียนรู้ทางประวัติศาสตร์ของล้านนา 9) วัดเชียงใหม่ พระอารามหลวงแห่งแรกในเขตกำแพงเมืองเชียงใหม่ สักการะพระแก้วขาว และ 10) หอศิลปวัฒนธรรมเมืองเชียงใหม่ พิพิธภัณฑสถานกลางเมืองเชียงใหม่ แหล่งเรียนรู้วัฒนธรรมล้านนา

2.5 ความตั้งใจกลับมาเที่ยวซ้ำและการบอกต่อแนะนำแหล่งท่องเที่ยวเชิงวัฒนธรรม ในเขตเมืองเก่าเชียงใหม่ พบว่า กลุ่มตัวอย่างนักท่องเที่ยวส่วนใหญ่ยังคงจะกลับกลับมาท่องเที่ยวในเขตเมืองเก่าเชียงใหม่ซ้ำอีก รวมถึงจะมีการบอกต่อและแนะนำให้บุคคลอื่นมาท่องเที่ยวในเขตเมืองเก่าเชียงใหม่

2.6 การวิเคราะห์ศักยภาพของแหล่งท่องเที่ยวเชิงวัฒนธรรม และแรงจูงใจในการท่องเที่ยวเชิงวัฒนธรรมในเขตเมืองเก่าเชียงใหม่ ที่มีอิทธิพลต่อความตั้งใจกลับมาเที่ยวซ้ำและการบอกต่อแนะนำของนักท่องเที่ยว พบว่า ศักยภาพของแหล่งท่องเที่ยวเชิงวัฒนธรรมในเขตเมืองเก่าเชียงใหม่ มีผลต่อการบอกต่อแนะนำแหล่งท่องเที่ยวเชิงวัฒนธรรม ในเขตเมืองเก่าเชียงใหม่ โดยมีค่า squared multiple correlations ( $R^2$ ) เท่ากับ 0.31 หรือร้อยละ 31 กล่าวคือ การรับรู้ถึงศักยภาพของการท่องเที่ยวเชิงวัฒนธรรมในเขตเมืองเก่าเชียงใหม่ของนักท่องเที่ยว มีโอกาสที่จะส่งผลให้นักท่องเที่ยวบอกต่อและแนะนำแหล่งท่องเที่ยวเชิงวัฒนธรรมในเขตเมืองเก่าเชียงใหม่ให้บุคคลอื่นรับรู้และเข้ามาท่องเที่ยว ร้อยละ 31 เมื่อพิจารณาองค์ประกอบของศักยภาพการท่องเที่ยวเชิงวัฒนธรรมในเขตเมืองเก่าเชียงใหม่ พบว่า องค์ประกอบที่มีน้ำหนักมากที่สุด (standardized regression weights) คือ ศักยภาพด้านการจัดกิจกรรมและประสบการณ์การท่องเที่ยว (ET) รองลงมาคือ ศักยภาพด้านคุณค่าของแหล่งท่องเที่ยว (VA) และด้านการมีส่วนร่วมของชุมชน (CI) ตามลำดับ

2.7 การทดสอบสมมติฐาน การวิจัยนี้กำหนดสมมติฐานไว้ 2 คือ สมมติฐานที่ 1 ศักยภาพของแหล่งท่องเที่ยวเชิงวัฒนธรรมในเขตเมืองเก่าเชียงใหม่ มีความสัมพันธ์ต่อความตั้งใจกลับมาเที่ยวซ้ำและการบอกต่อแนะนำการท่องเที่ยวเชิงวัฒนธรรมในเขตเมืองเก่าเชียงใหม่ของนักท่องเที่ยว และสมมติฐานที่ 2 แรงจูงใจของนักท่องเที่ยวในการท่องเที่ยวเชิงวัฒนธรรมในเขตเมืองเก่าเชียงใหม่ มีความสัมพันธ์ต่อความตั้งใจกลับมาเที่ยวซ้ำและการบอกต่อแนะนำการท่องเที่ยวเชิงวัฒนธรรมในเขตเมืองเก่าเชียงใหม่ ผลการทดสอบพบว่า ยอมรับสมมติฐานเพียงข้อเดียวคือ สมมติฐานที่ 1 ซึ่งพบว่า ศักยภาพของแหล่งท่องเที่ยวเชิงวัฒนธรรมในเขตเมืองเก่าเชียงใหม่ มีผลต่อการบอกต่อแนะนำแหล่งท่องเที่ยวเชิงวัฒนธรรม ในเขตเมืองเก่าเชียงใหม่

### 3. รูปแบบการจัดการท่องเที่ยวเชิงวัฒนธรรมแบบสร้างสรรค์ในเขตเมืองเก่าเชียงใหม่

การให้ความหมายและลักษณะของรูปแบบการท่องเที่ยวเชิงวัฒนธรรมแบบสร้างสรรค์ในเขตเมืองเก่าเชียงใหม่ของหน่วยงานภาครัฐ ภาคเอกชน นักวิชาการ องค์กรเครือข่ายภาคประชาชน และผู้นำชุมชนที่มีต่อรูปแบบกิจกรรมการท่องเที่ยวเชิงวัฒนธรรมแบบสร้างสรรค์ในเขตเมืองเก่าเชียงใหม่ 4 รูปแบบ คือ กิจกรรมสร้างสรรค์ ชุมชนสร้างสรรค์ พื้นที่สร้างสรรค์ และเครือข่ายสร้างสรรค์ สรุปได้ดังนี้

1. กิจกรรมสร้างสรรค์ พบว่า การท่องเที่ยวเชิงวัฒนธรรมในเขตเมืองเก่าเชียงใหม่ มีกิจกรรมการท่องเที่ยวที่หลากหลาย ทั้งกิจกรรมทางศิลป วัฒนธรรม ประเพณีดั้งเดิม เช่น ประเพณีตานขันดอก หรือเข้าอินทขิล ประเพณีสงกรานต์ กิจกรรมการท่องเที่ยวร่วมสมัยที่ เช่น นิทรรศการหมุนเวียน ภาพถ่าย งานศิลปะร่วมสมัย หรือการเรียนรู้ภูมิปัญญาท้องถิ่น เช่น การทำโคม การทำประทีป การแสดงผ้าพื้นเมือง งานฝีมือ การทำอาหารพื้นเมือง กิจกรรมม่วนอึกม่วนใจ๋ แอ่วเครือข่ายพิพิธภัณฑสถานกลางเวียงเชียงใหม่ ฯลฯ ตลอดจนกิจกรรมการท่องเที่ยววิถีชุมชน เช่น กิจกรรมสาธิตการทำเครื่องเงิน เครื่องเงิน ของชุมชนวัวลาย ชุมชนนันทราชม และชุมชนวัดศรีสุพรรณ งานครัวตองชุมชนพวกแต้ม ถนนคนเดินวันเสาร์ (วัวลาย) ถนนคนเดินวันอาทิตย์ (กลางเวียง) เป็นต้น

2. ชุมชนสร้างสรรค์ พบว่า ในเขตเมืองเก่าเชียงใหม่มีชุมชนย่านเมืองเก่าหลายชุมชนที่สามารถอนุรักษ์ วัฒนธรรม ประเพณี และวิถีชุมชนของชุมชนไว้ให้คงอยู่ มีการสืบสาน ถ่ายทอดองค์ความรู้ให้แก่เด็กและเยาวชนในชุมชน คนชุมชนมีส่วนร่วม ช่วยเหลือซึ่งกันและกันในการทำกิจกรรมทางวัฒนธรรม ประเพณี ตลอดจนสามารถคิดสร้างสรรค์ พัฒนาสินค้าทางวัฒนธรรม ประเพณีที่ได้รับ การยอมรับอย่างแพร่หลาย เช่น เครื่องเงิน เครื่องเงิน ของชุมชนวัวลาย ชุมชนนันทราชม และชุมชนวัดศรีสุพรรณ งานครัวตองชุมชนพวกแต้ม เป็นต้น

3. พื้นที่สร้างสรรค์ เนื่องด้วยพื้นที่เขตเมืองเก่าเชียงใหม่ปัจจุบัน ถูกกำหนดให้เป็นพื้นที่อนุรักษ์ ตามประกาศคณะกรรมการอนุรักษ์และพัฒนากรุงรัตนโกสินทร์และเมืองเก่า เรื่อง ประกาศเขตพื้นที่เมืองเก่าเชียงใหม่ ดังนั้นในเขตพื้นที่เมืองเก่าจึงครอบคลุมทั้งกิจกรรมสร้างสรรค์ ชุมชนสร้างสรรค์ และเครือข่ายสร้างสรรค์ด้วย และเนื่องจากคำว่า “พื้นที่” คือพื้นที่ที่มีอาณาบริเวณชัดเจน และในพื้นที่นั้น ก็มีแหล่งชุมชน วัด โบราณสถาน รวมไปถึงย่านการค้า ตลาด แหล่งสาธารณูปโภค งานแสดง โรงเรียน และชุมชน ดังนั้นการเป็นพื้นที่สร้างสรรค์เมืองเก่าเชียงใหม่ จึงครอบคลุมทั้งแหล่งท่องเที่ยวทางวัฒนธรรมทุกประเภทที่อยู่ในเขตเมืองเก่า อาทิ วัด โบราณสถาน ย่านชุมชน ย่านตลาด ร้านค้า งานแสดงสินค้า ลานกิจกรรม ฯลฯ เป็นต้น

4. เครือข่ายสร้างสรรค์ พบว่า ปัจจุบันในเขตเมืองเก่าเชียงใหม่ มีการรวมกลุ่มเครือข่ายภาคประชาชนจำนวนมาก ที่ทำกิจกรรมเชิงอนุรักษ์ สืบสาน ศิลปะ วัฒนธรรม ประเพณี รวมถึงการท่องเที่ยวในเขตเมืองเก่าเชียงใหม่ เช่น เครือข่ายชุมชนรักษ์เมืองเชียงใหม่ กลุ่มอนุรักษ์เมืองเก่าเชียงใหม่ กลุ่มอนุรักษ์ล้านนา เครือข่ายเชียงใหม่เขียวสวยหอม เป็นต้น

จากการให้ความหมายรูปแบบการท่องเที่ยวเชิงวัฒนธรรมแบบสร้างสรรค์ จากผลการสัมภาษณ์พบว่า ส่วนใหญ่ให้ความคิดเห็นที่สอดคล้องกันว่า รูปแบบการท่องเที่ยวเชิงวัฒนธรรมแบบสร้างสรรค์ที่เหมาะสมกับบริบทของเมืองเก่าเชียงใหม่มากที่สุดคือ “พื้นที่เมืองเก่าเชียงใหม่สร้างสรรค์” เนื่องด้วยเขตเมืองเก่าเชียงใหม่ ปัจจุบันเป็นพื้นที่เมืองเก่า ตามประกาศเขตพื้นที่เมืองเก่าเชียงใหม่ และเป็นพื้นที่ตามเทศบัญญัติ เทศบาลนครเชียงใหม่ ในเขตเมืองเก่า พ.ศ. 2557 ประกอบกับปัจจุบันพื้นที่เมืองเก่าเชียงใหม่ ยังคงหลงเหลือร่องรอยของแหล่งอารยธรรม และองค์ประกอบที่สำคัญของเมือง ได้แก่ กำแพงเมืองชั้นใน กำแพงเมืองชั้นนอก คูเมือง แจ่งเมืองรวมทั้ง วัด โบราณสถานต่าง ๆ ที่กระจายตัวอยู่ทั้งภายในและภายนอกเขตพื้นที่เมืองเก่า ซึ่งสะท้อนให้เห็นถึง ศิลปะ วัฒนธรรม ประเพณี วิถีชีวิตของชุมชน และพัฒนาการของการเปลี่ยนแปลงเมืองเชียงใหม่ ในช่วงสมัยต่าง ๆ ที่สืบเนื่องมาจนถึงปัจจุบัน เป็นพื้นที่ที่มีชุมชนท้องถิ่น ที่สามารถสืบสานภูมิปัญญา ถ่ายทอดองค์ความรู้ทางวัฒนธรรมได้เป็นอย่างดี ตลอดจนเป็นพื้นที่ที่มีการทำงานของเครือข่ายภาคประชาชนที่เข้มแข็ง เช่น เครือข่ายชุมชนเมืองรักษ์เชียงใหม่ อีกทั้งเป็นพื้นที่อยู่อาศัยของชุมชน สถานประกอบการ สถานศึกษา หน่วยงานราชการ ถึงแม้ว่าสภาพสังคม เศรษฐกิจ และการเมืองที่เปลี่ยนแปลงและพัฒนาอยู่อย่างต่อเนื่อง เขตเมืองเก่าเชียงใหม่ ยังคงเป็นพื้นที่ที่มีชีวิตและนักท่องเที่ยวยังคงสัมผัสได้ถึงความเป็นเมืองเก่าผ่านการเดินเที่ยวชมเมือง การเข้ามากราบสักการะ วัด โบราณสถาน และการใช้ชีวิตของชุมชนในเขตเมืองเก่าเชียงใหม่

### อภิปรายผล

จากผลการวิเคราะห์ศักยภาพของแหล่งท่องเที่ยวเชิงวัฒนธรรม พฤติกรรมและแรงจูงใจของนักท่องเที่ยว และแนวทางการพัฒนารูปแบบการจัดการท่องเที่ยวเชิงวัฒนธรรมแบบสร้างสรรค์ในเขตเมืองเก่าเชียงใหม่ ทั้งจากผลการสัมภาษณ์ และแบบสอบถาม ค้นพบผลการศึกษาในประเด็นต่าง ๆ ดังนี้

#### 1. ศักยภาพของแหล่งท่องเที่ยวเชิงวัฒนธรรมในเขตเมืองเก่าเชียงใหม่

จังหวัดเชียงใหม่ เป็นเมืองศูนย์กลางของภาคเหนือ ที่มีประวัติศาสตร์ยาวนานมากกว่า 700 ปี เขตเมืองเก่าเชียงใหม่ ถือเป็นพื้นที่มรดกทางวัฒนธรรมที่สำคัญ มีองค์ประกอบที่เป็นเอกลักษณ์ที่

สำคัญอยู่หลากหลาย ทั้งการเป็นพื้นที่ประวัติศาสตร์ที่สำคัญ มีประตูเมืองเก่า แจ่งเมือง วัด โบราณสถาน ที่บ่งบอกเรื่องราวการสร้างเมืองในอดีต ชุมชนที่ยังคงสืบสานงานศิลปะ วัฒนธรรม ประเพณีที่สำคัญไว้ ย่านตลาดหรือชุมชนเก่ายังคงมีวิถีชีวิตที่สามารถสัมผัสได้จากอาหารพื้นเมือง สินค้า หัตถกรรมพื้นบ้านที่มีความโดดเด่น อันเป็นทั้งมรดกและทรัพยากรทางภูมิปัญญาที่ถูกสั่งสมองค์ความรู้จากรุ่นสู่รุ่น ที่เสมือนเครื่องมือในการบ่งบอกว่า พื้นที่แห่งนี้มีความเจริญรุ่งเรืองทางด้านศิลปวัฒนธรรมมาช้านาน ซึ่งสะท้อนรูปแบบการอยู่ร่วมกันของชุมชนที่ประกอบด้วย รูปแบบการปกครอง ประวัติความเป็นมา มีสภาพแวดล้อมซึ่งเป็นแหล่งรวมของผู้คน สิ่งปลูกสร้าง ภูมิทัศน์ ล้วนเกิดจากกระบวนการปฏิสัมพันธ์ทางสังคมและวัฒนธรรมของชุมชนทั้งภายในและภายนอกตัวเมือง และพัฒนามาสู่ เมืองเก่าเชียงใหม่ในปัจจุบัน ที่ได้รับการยกย่องจากผู้คนที่เข้ามาท่องเที่ยวว่าเป็นเมืองเก่าที่มีชีวิต สอดคล้องกับผลการศึกษาจากกลุ่มตัวอย่างนักท่องเที่ยวทั้งชาวไทยและชาวต่างประเทศ ที่ประเมินศักยภาพของแหล่งท่องเที่ยวเชิงวัฒนธรรมในเขตเมืองเก่าเชียงใหม่อยู่ในระดับมาก ทั้งในด้านคุณค่าของแหล่งท่องเที่ยว เขตเมืองเก่าเชียงใหม่มีความเป็นเอกลักษณ์เฉพาะตัว มีอารยธรรมเก่าแก่ทางด้านประวัติศาสตร์ มีความดึงดูดใจให้เดินทางเข้ามาท่องเที่ยว มีการรักษาเอกลักษณ์ของวิถีชุมชน ภูมิปัญญา และมีแหล่งท่องเที่ยวด้านศิลปวัฒนธรรม ประเพณีที่หลากหลาย ด้านการมีส่วนร่วมของชุมชน โดยชุมชนมีความเป็นมิตร ให้การต้อนรับอย่างสุภาพ อ่อนน้อมและเป็นกันเอง มีการจำหน่ายสินค้า ของที่ระลึกที่ผลิตโดยคนในชุมชนอย่างหลากหลาย ด้านการจัดกิจกรรมและประสบการณ์การท่องเที่ยวที่สร้างความประทับใจ ให้ความรู้และสร้างความเข้าใจในประวัติศาสตร์ ศิลปวัฒนธรรม ประเพณี วิถีชุมชน เป็นต้น สอดคล้องกับผลการวิจัยของ กาญจนา สุระ (2558) วิจัยเรื่อง การพัฒนาศักยภาพการบริหารจัดการการท่องเที่ยวเชิงวัฒนธรรมของท้องถิ่น จังหวัดเชียงใหม่ พบว่า จังหวัดเชียงใหม่ มีศักยภาพการบริหารจัดการการท่องเที่ยวเชิงวัฒนธรรมของท้องถิ่น โดยเฉพาะการท่องเที่ยวเพื่อสัมผัสและเที่ยวชมศิลปะ ประเพณี วัฒนธรรมที่เป็นเอกลักษณ์ของจังหวัดเชียงใหม่ และเปิดโอกาสให้นักท่องเที่ยวได้เข้ามาเที่ยวชมและทำกิจกรรมร่วมกับคนในท้องถิ่น

รวมถึงจากผลการสัมภาษณ์หน่วยงานรัฐ เอกชน นักวิชาการ ผู้นำชุมชน และเครือข่ายภาคประชาชน ที่มีความเห็นสอดคล้องกันว่า เขตเมืองเก่าเชียงใหม่มีศักยภาพในการท่องเที่ยวเชิงวัฒนธรรม ได้แก่ ด้านคุณค่าของแหล่งท่องเที่ยว เมืองเก่าเชียงใหม่ เป็นเมืองประวัติศาสตร์ที่ยังมีชีวิตอยู่ (living historic city) มีพลวัตการเติบโตเปลี่ยนแปลงของเมืองอยู่เสมอ ๆ และส่งผลต่อความสำคัญทางประวัติศาสตร์ทั้งในแง่ของการสร้างเมือง ระบบเทคนิคโบราณในการจัดการเมืองและระบบธรรมชาติต่าง ๆ ที่สั่งสมต่อยอดจนเป็นรากวัฒนธรรมล้านนาที่มีเชียงใหม่เป็นศูนย์กลางในระดับภูมิภาค วัด โบราณสถานที่ยังหลงเหลือร่องรอยให้ศึกษาเรียนรู้อยู่ มีการวางตัวตามจุดต่าง ๆ ของเมืองอย่างมากมาย โดยแต่ละสถานที่มีประวัติความเป็นมาลักษณะทางสถาปัตยกรรมที่แตกต่างกันไป มีเอกลักษณ์เฉพาะตัวของเมืองเชียงใหม่ มีประเพณีสำคัญที่จัดต่อเนื่องทุกปี เช่น ประเพณีสงกรานต์



ประเพณีเข้าอินทขิล ประเพณีเป็ง งานมหรกรรมไม้ดอกไม้ประดับ วิธีชุมชนย่านตลาดสมเพชร ตลาดประตูเมืองเชียงใหม่ รวมถึงชุมชนในย่านเมืองเชียงใหม่ ยังคงมีการประสานความร่วมมือกันอย่างเหนียวแน่น เพื่อร่วมกันทำกิจกรรมทางวัฒนธรรมประเพณี เป็นต้น

ลำดับต่อมาคือ ด้านการจัดกิจกรรมและประสบการณ์การท่องเที่ยว พบว่ากิจกรรมการท่องเที่ยวท่องเที่ยวในเขตเมืองเก่าเชียงใหม่มีหลากหลาย ทั้งการท่องเที่ยววัด โบราณสถานที่มีคุณค่าทางประวัติศาสตร์ รวมถึงแหล่งท่องเที่ยวในชุมชน ที่มีวิถีชีวิตและวัฒนธรรมที่น่าสนใจ ได้แก่ ชุมชนเครื่องเงินวัดศรีสุพรรณและ ชุมชนวัวลาย การจัดงานประเพณีเข้าอินทขิล ประเพณีเป็ง ประเพณีปีใหม่เมือง ตามผางประติ๊ดส่องฟ้าฮักษาเมือง ตลาดรอบเขตเมืองเก่า ทั้งย่านตลาดประตูเมืองเชียงใหม่ ตลาดสมเพชร ตลาดข้างฝือก ซึ่งถือทุนทางวัฒนธรรม ที่เป็นจุดดึงดูดและสร้างความน่าสนใจให้แก่นักท่องเที่ยวได้ดี ทั้งได้ศึกษา เรียนรู้ ฝึกฝน และมีประสบการณ์ในการท่องเที่ยว ซึ่งการท่องเที่ยวเชิงวัฒนธรรมที่เปิดโอกาสให้นักท่องเที่ยวได้มีส่วนร่วม เรียนรู้ ร่วมปฏิบัติ มีประสบการณ์ ย่อมบ่งชี้ถึงศักยภาพการท่องเที่ยว ตามแนวคิดของ Garrod and Fyall (1998) กล่าวว่า การท่องเที่ยวเชิงวัฒนธรรมที่มีศักยภาพนั้น คือ แหล่งท่องเที่ยวที่มีความโดดเด่นเฉพาะตัว มีเอกลักษณ์ที่นักท่องเที่ยวได้รับประโยชน์ และสนองความต้องการต่อการท่องเที่ยวเชิงวัฒนธรรม คือ ความรู้ ความประทับใจ ความสุนทรีย์ ประสบการณ์ ฯลฯ ซึ่งเมื่อนักท่องเที่ยวได้รับรู้ถึงศักยภาพดังกล่าว ก็จะสนองตอบความต้องการของนักท่องเที่ยว รวมถึงความพึงพอใจของนักท่องเที่ยวต่อแหล่งท่องเที่ยวเชิงวัฒนธรรม ซึ่งศักยภาพของแหล่งท่องเที่ยว จะผลักดันการตลาดของแหล่งท่องเที่ยวเชิงวัฒนธรรม ทั้งปากต่อปาก และการกลับมาเยือนอีกครั้ง

ด้านการมีส่วนร่วมของชุมชน พบว่าปัจจุบันชุมชนต่าง ๆ ในเขตเมืองเก่าเชียงใหม่ มีความตระหนักและเห็นความสำคัญของการมีส่วนร่วมในการจัดการแหล่งท่องเที่ยว การทำกิจกรรมต่าง ๆ ที่เกี่ยวข้องอย่างมาก เพราะการท่องเที่ยวที่เกิดขึ้นสร้างรายได้และความเป็นอยู่ที่ดีขึ้นของชุมชน ประกอบกับการดำเนินกิจกรรม โครงการต่าง ๆ ของภาครัฐ มุ่งเน้นให้ความสำคัญกับการมีส่วนร่วมของชุมชน เปิดโอกาสให้ชุมชนมีการจัดการท่องเที่ยวด้วยตนเอง จนหลาย ๆ ชุมชนในเขตเมืองเก่าเชียงใหม่ สามารถจัดการท่องเที่ยววิถีชุมชนได้ประสบผลสำเร็จ เช่น ชุมชนวัดศรีสุพรรณ-วัวลาย มีศูนย์เรียนรู้ชุมชนในการทำเครื่องเงิน ชุมชนพวกแต้ม มีศูนย์เรียนรู้ชุมชนในการทำคร้าวทอง เป็นต้น ดังนั้น การมีส่วนร่วมของชุมชนข้างต้น เป็นตัวบ่งชี้สำคัญของการพัฒนาศักยภาพการท่องเที่ยวเชิงวัฒนธรรม สอดคล้องกับแนวคิดของบุญเลิศ จิตตั้งวัฒนา (2548: 285) ได้กล่าวถึงองค์ประกอบด้านการมีส่วนร่วมของชุมชนไว้ว่า การท่องเที่ยวที่มีการคำนึงถึงการมีส่วนร่วมของชุมชน โดยให้ชุมชนท้องถิ่นใน แหล่งท่องเที่ยวทางวัฒนธรรมนั้นมีส่วนร่วมในการจัดการการท่องเที่ยวอย่างเต็มรูปแบบ ได้รับผล ประโยชน์ตอบแทนเพื่อกระจาย รายได้สู่ท้องถิ่นและยกระดับคุณภาพชีวิตของคนในชุมชนท้องถิ่น ย่อมเป็นการพัฒนาการท่องเที่ยวเชิงวัฒนธรรมที่ยั่งยืน

แต่ขณะเดียวกันจากผลการศึกษาพบข้อจำกัดของศักยภาพในด้านการบริหารจัดการพื้นที่ และการรองรับการท่องเที่ยว พบว่า กลุ่มตัวอย่างนักท่องเที่ยว ประเมินความเหมาะสมของถนน เส้นทางคมนาคม เส้นทางเดินเท้า ความสะอาดของพื้นผิวจราจร ทางเดินเท้าในชุมชน เขตพื้นที่เมืองเก่าเชียงใหม่อยู่ในระดับปานกลางเท่านั้น และจากผลการสัมภาษณ์พบว่า เขตพื้นที่เมืองเก่าเชียงใหม่เป็นพื้นที่ที่มีชีวิต ไม่ได้เป็นเมืองที่หยุดนิ่ง จำเป็นต้องมีการพัฒนาอย่างต่อเนื่อง หรือเมื่อกระแสการท่องเที่ยวที่เข้ามายังพื้นที่ การบริหารจัดการพื้นที่เขตเมืองเก่าเชียงใหม่ ในปัจจุบันจึงมีทั้งพร้อมและไม่พร้อม ในการรองรับนักท่องเที่ยว ในด้านต่าง ๆ อาทิเช่น เส้นทางคมนาคม ทางเดินเท้า ป้ายสัญลักษณ์/ป้ายบอกทางไปยังแหล่งท่องเที่ยว การอำนวยความสะดวกในการเดินทางท่องเที่ยว ภูมิทัศน์ การก่อสร้างตึก อาคาร บ้านเรือนในพื้นที่เทศบาลนครเชียงใหม่ ซึ่งเป็นหน่วยงานท้องถิ่นในพื้นที่ มีความพยายามในการจัดการให้เหมาะสมอย่างต่อเนื่อง แต่เนื่องด้วยอดีตเขตพื้นที่เมืองเก่าเชียงใหม่ ไม่ได้ถูกควบคุมดูแลด้วยกฎหมาย จึงส่งผลให้เกิดปัญหาต่าง ๆ อาทิ การสร้างอาคาร บ้านเรือนรุกล้ำเขตโบราณสถาน เป็นต้น

สอดคล้องกับผลการวิจัยของ อัจฉา โปราณานนท์ (2554) ได้กล่าวถึง สถาปัตยกรรมเมืองเชียงใหม่กับความเปลี่ยนแปลงของสิ่งแวดล้อม จากการรุกรานของมนุษย์ พบว่าสถาปัตยกรรมหรือภูมิทัศน์ของเมืองเชียงใหม่ในปัจจุบันได้เปลี่ยนแปลงไปจากอดีตมาก แม้ว่าทั้งภาครัฐและภาคเอกชนบางส่วน จะพยายามอนุรักษ์สิ่งเหล่านี้ไว้อย่างเต็มที่แล้ว แต่ก็ยังไม่อาจต้านทานกระแสการพัฒนาที่ครอบงำเมืองเชียงใหม่เอาไว้ได้ เช่น วัดวาอาราม หรืออาคารบ้านเรือนสมัยเก่า ล้วนถูกแทนที่ด้วยสถาปัตยกรรมร่วมสมัยแบบใหม่ อาคารพาณิชย์ ตึกสูง ฯลฯ และผลการวิจัยของ สุเปีย ปัญญาทอง (2559) พบว่า พัฒนาการและการเปลี่ยนแปลงของเมืองเชียงใหม่ตั้งแต่ปี พ.ศ. 1839 ถึงปัจจุบันบ่งบอกถึงปัญหาการเปลี่ยนแปลงสภาพแวดล้อมภายในเมืองที่เสื่อมสภาพลง มีการขยายตัวของเมืองตามโครงข่ายถนน โดยขาดการคำนึงถึงองค์ประกอบที่สำคัญของเมือง เป็นผลทำให้เกิดการทำลายเอกลักษณ์และคุณค่าของพื้นที่เมืองเก่าเชียงใหม่ จากปัญหาดังกล่าวนี้ ความมุ่งการอนุรักษ์บนพื้นฐานการเปลี่ยนแปลงของเมือง โดยยอมรับการพัฒนาของเมืองในยุคปัจจุบัน โดยไม่ปฏิเสธสิ่งใหม่อย่างสิ้นเชิง แต่จะอนุรักษ์โดยการคงหลักฐานทางประวัติศาสตร์ และบทบาทของเมืองเก่าไว้ เพื่อให้คนสามารถได้รับรู้ถึงเรื่องราวทางประวัติศาสตร์ และมีการปรับตัวไปสู่การพัฒนาอย่างยั่งยืน ดังแนวความคิดการพัฒนาและส่งเสริมการท่องเที่ยวเชิงวัฒนธรรมอย่างยั่งยืนของ Garrod and Fyall (1998: 209) ได้เสนอว่า การวางแผนการใช้พื้นที่ และการคมนาคมขนส่ง ความพร้อมทางด้านความสะดวก ซึ่งรวมถึงทั้งความสะดวกในการเข้าถึง และสิ่งอำนวยความสะดวกเป็นสิ่งสำคัญในการวางแผนการใช้พื้นที่และการกำหนดศักยภาพรองรับแหล่งท่องเที่ยวเชิงวัฒนธรรม ตลอดจนการกำหนดศักยภาพแหล่งท่องเที่ยวที่ ประเด็นสำคัญคือ ต้องสามารถจัดการสิ่งอำนวยความสะดวกเบื้องต้น เช่น ถนน ไฟฟ้า น้ำประปา การกำจัดขยะ ระบบสื่อสารคมนาคม ลานจอดรถ ที่พักโรงแรม

ร้านอาหาร และร้านขายของที่ระลึกให้พอเพียงกับจำนวนนักท่องเที่ยว รวมถึงต้องควบคุมจำนวนนักท่องเที่ยวไม่ให้เกินความสามารถที่จะรองรับได้ รวมถึงการประเมินผลกระทบจากการเพิ่มขึ้นของจำนวนนักท่องเที่ยวในพื้นที่ดังกล่าวตลอดจนปัญหาและผลกระทบที่จะตามมาจากการพัฒนาการท่องเที่ยวในพื้นที่ด้วย

### 3. พฤติกรรมและแรงจูงใจของนักท่องเที่ยวในการท่องเที่ยวเชิงวัฒนธรรมในเขตเมืองเก่าเชียงใหม่

การท่องเที่ยวทางวัฒนธรรม (cultural tourism) มีเป้าหมายเพื่อส่งเสริมผู้เกี่ยวข้องให้เกิดการเข้าถึงมรดกทางวัฒนธรรมทั้งแก่นักท่องเที่ยวและชุมชนเอง เกิดการเคารพต่อมรดกวัฒนธรรมของชุมชน เกิดการแลกเปลี่ยนระหว่างความสนใจด้านการอนุรักษ์และด้านการท่องเที่ยว และเกิดการวางแผนที่เกี่ยวข้องกับการนำเสนอและสื่อความหมายทางวัฒนธรรม ผลประโยชน์ที่ตามมาคือ เกิดการแลกเปลี่ยนทางวัฒนธรรม เกิดการอนุรักษ์วัฒนธรรม และเกิดผลกระทบต่อนโยบายเศรษฐกิจ (ICOMOS, 2002: 5-6) ดังนั้นเพื่อให้เกิดการพัฒนาการท่องเที่ยวเชิงวัฒนธรรมที่ยั่งยืนได้นั้น การทำความเข้าใจถึงพฤติกรรมนักท่องเที่ยวของนักท่องเที่ยว จึงมีความสำคัญอย่างมาก เพราะนักท่องเที่ยวคือ องค์ประกอบหนึ่งของการท่องเที่ยวเชิงวัฒนธรรม UNESCO (2006: 18) กล่าวว่า มรดกทางวัฒนธรรมที่เป็นทรัพยากรการท่องเที่ยว มีความหลากหลายเป็นสิ่งที่จับต้องได้ เช่น สถานที่สำคัญทางศาสนาและประวัติศาสตร์ ผลิตภัณ์ท้องถิ่น ฯลฯ และสิ่งที่จับต้องไม่ได้ เช่น ค่านิยม วิธีการดำเนินชีวิต งานแสดงพื้นบ้านอาหารท้องถิ่น ฯลฯ หรือ ของร่วมสมัยอย่างเช่น ศิลปะร่วมสมัย อาหารผสมผสาน ฯลฯ วัฒนธรรมจึงเป็นปัจจัยสำคัญที่ทำให้นักท่องเที่ยว เกิดพฤติกรรมการท่องเที่ยว เพื่อเรียนรู้วัฒนธรรมของชุมชน สร้างประสบการณ์ และสร้างการมีส่วนร่วมระหว่างนักท่องเที่ยวกับชุมชนท้องถิ่นนั้น ๆ ซึ่งจากผลการศึกษาครั้งนี้ค้นพบว่า นักท่องเที่ยวส่วนใหญ่เดินทางเข้ามาท่องเที่ยวในเขตเมืองเก่าเชียงใหม่กับเพื่อน เป็นการท่องเที่ยวในเขตเมืองเก่าครั้งแรก มาท่องเที่ยวและพักในจังหวัดเชียงใหม่ เป็นระยะเวลา 4 – 6 วัน แหล่งข้อมูลที่ใช้ในการวางแผนการท่องเที่ยว คือ ได้รับข้อมูลจากเพื่อนหรือคนรู้จัก โซเชียลมีเดีย ได้แก่ Facebook, Line, Instagram, Twitter และอินเทอร์เน็ต/เว็บไซต์ ใช้วิธีการขับรถยนต์เดินทางท่องเที่ยวในย่านเมืองเก่าเชียงใหม่ โดยไม่ได้พักแต่พักในเขตเมืองเชียงใหม่ ประเภทที่พักส่วนใหญ่พักในโรงแรม วัดอุประสงคีในการท่องเที่ยวในย่านเมืองเก่าเชียงใหม่ คือ เพื่อพักผ่อนและท่องเที่ยว รองลงมาคือ เพื่อศึกษาและเรียนรู้วัฒนธรรมท้องถิ่น และแลกเปลี่ยนประสบการณ์และความรู้ใหม่ๆ จากแหล่งท่องเที่ยว ชุมชนและนักท่องเที่ยวที่ท่องเที่ยวในเขตเมืองเก่าเชียงใหม่

จากผลการศึกษาพฤติกรรมของนักท่องเที่ยวดังกล่าวเบื้องต้น จะเห็นได้ว่า สอดคล้องกับ ข้อมูลส่วนบุคคลของนักท่องเที่ยวที่พบว่า ส่วนใหญ่เป็นกลุ่มวัยทำงาน ที่มีอายุไม่เกิน 30 ปี มีการศึกษาในระดับปริญญาตรี ประกอบอาชีพพนักงานเอกชน/หน่วยงานเอกชน มีรายได้ระหว่าง 15,001 – 30,000 บาท และมีสถานภาพโสด อีกทั้งข้อมูลพฤติกรรมทางการท่องเที่ยวเชิงวัฒนธรรม ของนักท่องเที่ยวนั้น นอกจากวัตถุประสงค์สำคัญของการท่องเที่ยวในเขตเมืองเก่าเชียงใหม่ เพื่อการพักผ่อนแล้ว นักท่องเที่ยวยังมีวัตถุประสงค์เพื่อศึกษาและเรียนรู้วัฒนธรรมท้องถิ่น และแลกเปลี่ยน ประสบการณ์และความรู้ใหม่ๆ จากแหล่งท่องเที่ยว ชุมชนและนักท่องเที่ยวที่เดินทางเข้ามาท่องเที่ยวใน เขตเมืองเก่าเชียงใหม่ สอดคล้องกับแนวคิดของ บุญเลิศ จิตตั้งวัฒนา (2548: 287-288) ที่ได้กล่าวถึง ลักษณะของการท่องเที่ยวเชิงวัฒนธรรมเป็นการท่องเที่ยวที่มีวัตถุประสงค์เพื่อแสวงหา ประสบการณ์ใหม่ ๆ อันประกอบด้วยการเรียนรู้ การสัมผัส การชื่นชม ประวัติศาสตร์ โบราณสถาน ศิลปะ วัฒนธรรม และประเพณี และสอดคล้องกับแนวคิดของ Richards and Raymond (2010) ที่ได้นิยามรูปแบบการท่องเที่ยวเชิงวัฒนธรรมแบบใหม่นี้ว่า “creative tourism” หรือการท่องเที่ยว เชิงสร้างสรรค์ เป็นรูปแบบการท่องเที่ยวเชิงวัฒนธรรมแนวคิดใหม่ที่นักท่องเที่ยวสามารถเข้าไปมีส่วนร่วม ในการเรียนรู้เกี่ยวกับวัฒนธรรมของพื้นที่ที่ตนไปเยี่ยมไปเยือนซึ่งสอดคล้องกับพฤติกรรมของ ผู้บริโภคยุคปัจจุบันมีความสนใจในรายละเอียดของผลิตภัณฑ์ ต้องการหาประสบการณ์และเรียนรู้สิ่ง ใหม่ ๆ ในมิติของการท่องเที่ยว หากเพิ่มการมีปฏิสัมพันธ์และสร้างสรรค์จะทำให้การท่องเที่ยวมีความ น่าสนใจและก่อให้เกิดประสบการณ์ใหม่ๆแก่ผู้ที่เดินทางท่องเที่ยวในที่สุด (นันทวรรณ ส่งเสริม, 2559: 1-3) หรือเป็นการท่องเที่ยวที่นำเสนอโอกาสให้กับนักท่องเที่ยวในการใช้ศักยภาพอย่าง สร้างสรรค์ ในการมีส่วนร่วมในกิจกรรมการเรียนรู้เกี่ยวกับทักษะความชำนาญ ขนบธรรมเนียมและ ประเพณีของท้องถิ่น หรือศักยภาพอันโดดเด่นของสถานที่ที่ไปเยือนให้กับนักท่องเที่ยวมากยิ่งขึ้น (Richards and Wilson, 2006: 1209)

ด้านแรงจูงใจของนักท่องเที่ยวในการท่องเที่ยวเชิงวัฒนธรรมในเขตเมืองเก่าเชียงใหม่ พบว่า ในภาพรวมกลุ่มตัวอย่างนักท่องเที่ยวมีแรงจูงใจอยู่ในระดับมาก โดยแรงจูงใจลำดับแรกที่ส่งผลให้ นักท่องเที่ยวเข้ามาท่องเที่ยวในเขตเมืองเก่าเชียงใหม่คือ ด้านสถานภาพหรือชื่อเสียง (status and prestige motivation) เนื่องด้วยจังหวัดเชียงใหม่ เป็นเมืองท่องเที่ยวขนาดใหญ่ในระดับภูมิภาค และมีชื่อเสียงการเป็นเมืองเก่าที่มีประวัติศาสตร์ยาวนานมากกว่า 700 ปี อีกทั้งในเขตเมืองเก่าเชียงใหม่ มีร่องรอยความเป็นมาของการก่อสร้างเมือง ที่นักท่องเที่ยวสามารถเห็นได้จากกำแพงเมืองและประตู เมือง วัด โบราณสถาน ตลอดจนยังมีแหล่งท่องเที่ยวทางวัฒนธรรม ประเพณี และวิถีชีวิตชุมชนของ ผู้คนในจังหวัดเชียงใหม่ ที่นักท่องเที่ยวสามารถเข้ามาเยี่ยมชม เรียนรู้ และมีส่วนร่วมในกิจกรรม ท่องเที่ยวต่าง ๆ ได้อย่างหลากหลาย แรงจูงใจในลำดับต่อมาคือ แรงจูงใจทางวัฒนธรรม (cultural motivation) โดยกลุ่มตัวอย่างมีแรงจูงใจทางวัฒนธรรมที่ส่งผลต่อการท่องเที่ยวในเขตเมืองเก่าเชียงใหม่

คือ ชุมชนย่านเมืองเก่าเชียงใหม่ มีอาหารท้องถิ่นมีรสชาติที่ถูกใจและหลากหลาย รองลงมาคือ มีการจัดงานเทศกาลและประเพณีที่สำคัญของจังหวัดเชียงใหม่ เช่น ประเพณียี่เป็ง ประเพณีใส่ขันดอก ประเพณีสงกรานต์ มีร้านค้า ศูนย์จำหน่ายงานหัตถกรรม ศิลปะ ของฝาก ของที่ระลึก และผู้คนในชุมชนย่านเมืองเก่าเชียงใหม่วิถีชีวิตที่น่าสนใจ แรงจูงใจทางกายภาพ (physical motivation) ย่านเมืองเก่าเชียงใหม่มีทัศนียภาพที่สวยงาม มีระบบสาธารณูปโภคที่อำนวยความสะดวกต่อการท่องเที่ยว และแรงจูงใจระหว่างบุคคล (interpersonal motivation) ชุมชนผู้คนในย่านเมืองเก่าเชียงใหม่ให้การต้อนรับด้วยความเป็นมิตร นักท่องเที่ยวเที่ยวได้พูดคุย ทำความรู้จักกับคนในชุมชน และได้เรียนรู้และร่วมทำกิจกรรมกับคนในชุมชน จะเห็นได้ว่าแรงจูงใจสำคัญที่ส่งผลให้นักท่องเที่ยวเข้ามาท่องเที่ยวในเขตเมืองเก่าเชียงใหม่ คือ พื้นที่เมืองเก่าเชียงใหม่ เป็นแหล่งศึกษาเรียนรู้ทางประวัติศาสตร์ที่สำคัญ มีอาหารท้องถิ่น มีการจัดงานทางวัฒนธรรม ประเพณี เช่น ประเพณียี่เป็ง ประเพณีใส่ขันดอก ประเพณีสงกรานต์ มีทัศนียภาพที่สวยงาม โดยเฉพาะในพื้นที่บริเวณแจ้งเมือง ประตูเมืองที่รายล้อมด้วยวัด โบราณสถาน ตลอดจนการต้อนรับของผู้คน ชุมชนในเมืองเก่าเชียงใหม่ ที่เป็นมิตร รวมถึงมีกิจกรรมที่เปิดโอกาสให้ทั้งชุมชน และนักท่องเที่ยว ได้ศึกษา เรียนรู้ มีประสบการณ์ร่วมกัน ซึ่งรูปแบบการท่องเที่ยวเชิงวัฒนธรรมดังกล่าวนี้ ตามแนวคิดของ Richards and Raymond (2010: 112) ถือเป็นรูปแบบการท่องเที่ยวเชิงสร้างสรรค์ ซึ่งเป็นคุณสมบัติเชิงพื้นที่ของแหล่งท่องเที่ยวที่หลากหลาย และเป็นสิ่งดึงดูดใจทางการท่องเที่ยว โดยเฉพาะแหล่งวัฒนธรรมที่ยังมีชีวิต (living culture) วัฒนธรรมชีวิตประจำวัน (everyday life culture) รวมถึงกิจกรรมทางวัฒนธรรมในท้องถิ่นซึ่งเป็นมรดกวัฒนธรรมที่มีอยู่เดิม หรือสร้างสรรค์ขึ้นใหม่เนื่องในโอกาสต่าง เช่น การจัดเทศกาลศิลปะในย่านเมืองเก่าหรือชุมชนเก่า การจัดงานเทศกาล (festival) การจัดแสดงแสงสีเสียง (illumination) ในแหล่งโบราณสถานเพื่อบอกเล่าเรื่องราวทางประวัติศาสตร์ในท้องถิ่น เป็นต้น

ด้านแหล่งท่องเที่ยวเชิงวัฒนธรรมในเขตเมืองเก่าเชียงใหม่ ที่นักท่องเที่ยวให้ความสนใจ/ต้องการเข้าไปท่องเที่ยว ใน 10 ลำดับแรก ได้แก่ ถนนคนเดินวันอาทิตย์ วัดพระสิงห์วรมหาวิหาร วัดสำคัญคู่มือเชียงใหม่ ย่านตลาดประตูเชียงใหม่ ตลาดเก่าฝั่งคู่มือเมืองด้านในเขตเมืองเก่าเชียงใหม่ ย่านประตูช้างเผือก ย่านประตูท่าแพ ประตูเมืองเก่าชั้นนอก วัดเจดีย์หลวง สถาปัตยกรรมพระอารามหลวงแบบโบราณ ย่านตลาดสมเพชร (มิ่งเมือง) หอประวัติศาสตร์เมืองเชียงใหม่ แหล่งเรียนรู้ทางประวัติศาสตร์ของล้านนา วัดเชียงใหม่ พระอารามหลวงแห่งแรกในเขตกำแพงเมืองเชียงใหม่ หอศิลปวัฒนธรรมเมืองเชียงใหม่ พิพิธภัณฑ์ใจกลางเมืองเชียงใหม่ แหล่งเรียนรู้วัฒนธรรมล้านนา เป็นต้น จะเห็นได้ว่า ในพื้นที่เขตเมืองเก่าเชียงใหม่ มีความหลากหลายของแหล่งท่องเที่ยว ซึ่งเมื่อนักท่องเที่ยวได้เข้ามาท่องเที่ยวแล้ว นอกจากจะได้เยี่ยมชมวัด โบราณสถาน วิถีชีวิตชุมชนตามย่านตลาดเก่า ยังมีพื้นที่ที่เป็นแหล่งเรียนรู้ประวัติศาสตร์ล้านนา การก่อตั้งบ้านเมือง จวบจนการพัฒนาไปสู่สมัยใหม่ในปัจจุบันในเครือข่ายพิพิธภัณฑ์เมืองเชียงใหม่ ตลอดจนแหล่งท่องเที่ยวในแต่ละที่นั้น

ยังมีกิจกรรมต่างๆ ที่เปิดโอกาสให้นักท่องเที่ยวได้มีส่วนร่วมในการทำกิจกรรม จึงถือได้ว่าการเข้ามาท่องเที่ยวในเขตเมืองเก่าเชียงใหม่ นั้น เป็นการท่องเที่ยวเชิงวัฒนธรรมที่มีความหลากหลาย ช่วยเสริมสร้างความรู้ ประสบการณ์ให้แก่นักท่องเที่ยวได้เป็นอย่างดี สอดคล้องกับผลการวิจัยของ วิยะดา เสรีวิชัยสวัสดิ์ (2555) ศึกษาเรื่อง การพัฒนาการท่องเที่ยวเชิงวัฒนธรรมในเขตภาคเหนือตอนบนของประเทศไทยให้เป็นรูปแบบการท่องเที่ยวเชิงสร้างสรรค์ พบว่ากิจกรรมการท่องเที่ยวเชิงวัฒนธรรมที่นักท่องเที่ยวต่างชาติให้ความสนใจมากที่สุด คือ การรับฟังการบรรยายประวัติความเป็นมาของศิลปวัฒนธรรม ประเพณี และกิจกรรมสนใจรองลงมา คือ การมีส่วนร่วมในการทำกิจกรรมศิลปวัฒนธรรม ประเพณี และกิจกรรมร่วมกับคนในชุมชน และตามแนวคิดของ Richards (2010: 78-79) มองว่าลักษณะการท่องเที่ยวเชิงวัฒนธรรมดังกล่าวเป็นรูปแบบการท่องเที่ยวเชิงสร้างสรรค์ เนื่องจากเป็นรูปแบบการท่องเที่ยวที่เพิ่มทักษะให้กับนักท่องเที่ยว มีสินค้าหลักคือทักษะและประสบการณ์ด้านวัฒนธรรมที่เกิดจากการเข้าร่วมกิจกรรมการท่องเที่ยว นักท่องเที่ยวสามารถเรียนรู้ สัมผัสถึงความเป็นท้องถิ่น เปิดโอกาสให้นักท่องเที่ยวมีส่วนร่วมในการทำกิจกรรมการท่องเที่ยวร่วมกับชุมชนท้องถิ่น และเป็นรูปแบบการท่องเที่ยวที่ต้องมีความโดดเด่นแตกต่างกันด้านทรัพยากรการท่องเที่ยว เพื่อสร้างเอกลักษณ์ให้กับแหล่งท่องเที่ยว

นอกจากนี้ จากผลการวิเคราะห์หาความสัมพันธ์ระหว่างศักยภาพของแหล่งท่องเที่ยวเชิงวัฒนธรรมกับความตั้งใจกลับมาเที่ยวซ้ำ และการบอกต่อแนะนำแหล่งท่องเที่ยวเชิงวัฒนธรรม ในเขตเมืองเก่าเชียงใหม่ ค้นพบว่า การรับรู้ถึงศักยภาพของการท่องเที่ยวเชิงวัฒนธรรมในเขตเมืองเก่าเชียงใหม่ของนักท่องเที่ยว มีโอกาสที่จะส่งผลให้นักท่องเที่ยวบอกต่อและแนะนำแหล่งท่องเที่ยวเชิงวัฒนธรรมในเขตเมืองเก่าเชียงใหม่ให้บุคคลอื่นรับรู้และเข้ามาท่องเที่ยว ร้อยละ 31 เมื่อพิจารณาองค์ประกอบของศักยภาพการท่องเที่ยวเชิงวัฒนธรรมในเขตเมืองเก่าเชียงใหม่ พบว่า องค์ประกอบศักยภาพด้านการจัดกิจกรรมและประสบการณ์การท่องเที่ยวมีความสำคัญมากที่สุด ดังนั้นการพัฒนาแหล่งท่องเที่ยวเชิงวัฒนธรรมที่เอื้อต่อการส่งเสริมให้นักท่องเที่ยวบอกต่อและแนะนำแหล่งท่องเที่ยวเชิงวัฒนธรรมในเขตเมืองเก่าเชียงใหม่ นั้น ควรมุ่งนำเสนอจัดกิจกรรมและประสบการณ์การท่องเที่ยวที่สร้างความประทับใจ ให้ความรู้ สร้างความเข้าใจในประวัติศาสตร์ ศิลปวัฒนธรรม ประเพณี วิถีชุมชน ส่งเสริมและสร้างประสบการณ์ ความคิดสร้างสรรค์ใหม่ ๆ เปิดโอกาสให้ได้ทำกิจกรรมเรียนรู้ภูมิปัญญาท้องถิ่น เปิดโอกาสให้นักท่องเที่ยวได้พูดคุย แลกเปลี่ยนความคิดเห็น ประสบการณ์ใหม่ๆ และมีความหลากหลายของกิจกรรมท่องเที่ยวในเขตเมืองเก่าเชียงใหม่ ตลอดจนการให้ความสำคัญกับศักยภาพด้านคุณค่าของแหล่งท่องเที่ยว ที่มุ่งส่งเสริมความเป็นเอกลักษณ์เฉพาะตัวของเมืองเก่าทางประวัติศาสตร์ มีการรักษาเอกลักษณ์ของวิถีชุมชน ภูมิปัญญาชุมชน และด้านการมีส่วนร่วมของชุมชน โดยเฉพาะการต้อนรับอย่างเป็นมิตรของคนในชุมชน เป็นกันเองกับนักท่องเที่ยว สามารถพูดคุยสื่อสารกับนักท่องเที่ยวได้อย่างเข้าใจ เป็นต้น ซึ่งแนวคิดการพัฒนาการท่องเที่ยว

เชิงวัฒนธรรมอย่างยั่งยืนของ Bywater (1993) ได้กล่าวถึง ศักยภาพของการท่องเที่ยวเชิงวัฒนธรรมที่สำคัญคือความสำคัญและคุณค่าทางประวัติศาสตร์ วัฒนธรรม ประเพณีที่ดึงดูดใจของแหล่งท่องเที่ยว จะเป็นแรงกระตุ้นทางวัฒนธรรม (culturally motivated) ที่นักท่องเที่ยวให้ความสนใจที่จะเรียนรู้ ศึกษาวัฒนธรรมของแหล่งท่องเที่ยวเชิงวัฒนธรรมนั้น ๆ นอกจากนี้ยังส่งผลให้นักท่องเที่ยวมีพฤติกรรมที่จะพักอยู่ในแหล่งท่องเที่ยวเป็นระยะเวลา นาน และมีโอกาสที่จะเดินทางกลับมายังสถานที่ท่องเที่ยวอีกครั้งในอนาคต และแนวคิดของ Garrod and Fyall (1998) กล่าวว่า การท่องเที่ยวเชิงวัฒนธรรมที่มีศักยภาพนั้น คือ แหล่งท่องเที่ยวที่มีความโดดเด่นเฉพาะตัว มีเอกลักษณ์ที่นักท่องเที่ยวได้รับประโยชน์ และสนองความต้องการต่อการท่องเที่ยวเชิงวัฒนธรรม คือ ความรู้ ความประทับใจ ความสุนทรีย์ ประสบการณ์ ฯลฯ ซึ่งเมื่อนักท่องเที่ยวได้รับรู้ถึงศักยภาพดังกล่าว ก็จะสนองตอบความต้องการของนักท่องเที่ยว รวมถึงความพึงพอใจของนักท่องเที่ยวต่อแหล่งท่องเที่ยวเชิงวัฒนธรรม ซึ่งศักยภาพของแหล่งท่องเที่ยวจะผลักดันการตลาดของแหล่งท่องเที่ยวเชิงวัฒนธรรม ทั้งปากต่อปาก และการกลับมาเยือนอีกครั้ง

#### 4. รูปแบบการท่องเที่ยวเชิงวัฒนธรรมแบบสร้างสรรค์ในเขตเมืองเก่าเชียงใหม่

เมืองเก่าเชียงใหม่ ในปัจจุบันถูกกำหนดให้เป็นพื้นที่เมืองเก่า ภายใต้ประกาศคณะกรรมการอนุรักษ์และพัฒนากรุงรัตนโกสินทร์และเมืองเก่า เรื่อง ประกาศเขตพื้นที่เมืองเก่าเชียงใหม่ ตามมติคณะรัฐมนตรีในการประชุมเมื่อวันที่ 9 พฤศจิกายน 2553 (สำนักนโยบายและแผนทรัพยากรธรรมชาติและสิ่งแวดล้อม, 2553: 1) ปัจจุบันเขตเมืองเก่าเชียงใหม่ มีพื้นที่ครอบคลุมเขตกำแพงเมืองชั้นใน (คูเมือง) และเขตกำแพงเมืองชั้นนอก (กำแพงดิน) ในพื้นที่ 4 ตำบล ได้แก่ ตำบลศรีภูมิ ตำบลพระสิงห์ ตำบลหายยา ตำบลช้างม่อย และตำบลช้างคลาน ร่วมกับขอบเขตที่ดินประเภทอนุรักษ์เพื่อส่งเสริมเอกลักษณ์ศิลปวัฒนธรรม ตามผังเมืองรวมเมืองเชียงใหม่ ปี พ.ศ. 2556 และเทศบัญญัติเทศบาลนครเชียงใหม่ในเขตเมืองเก่า พ.ศ. 2557 ซึ่งหากพิจารณาถึงความหมายของคำว่า “เมืองเก่า” คำนียามตามระเบียบสำนักนายกรัฐมนตรีว่าด้วยการอนุรักษ์และพัฒนากรุงรัตนโกสินทร์และเมืองเก่า พ.ศ. 2546 หมายถึง เมืองหรือบริเวณของเมืองที่มีลักษณะพิเศษเฉพาะแห่งสืบต่อมาแต่กาลก่อน และมีเอกลักษณ์ของวัฒนธรรมท้องถิ่น หรือมีรูปแบบผสมผสานสถาปัตยกรรมท้องถิ่นหรือมีลักษณะเป็นรูปแบบวิวัฒนาการทางสังคมที่สืบต่อมาในยุคต่าง ๆ หรือเคยเป็นเมืองดั้งเดิมในสมัยหนึ่งหรือโดยหลักฐานทางประวัติศาสตร์หรือโดยอายุ หรือโดยลักษณะแห่งสถาปัตยกรรม หรือคุณค่าในทางศิลปะ โบราณคดี หรือทางประวัติศาสตร์ ที่ยังคงหลักฐานทั้งกายภาพที่บ่งบอกถึงลักษณะอันเด่นชัดของโครงสร้างเมืองหรือโบราณสถานในอดีต และยังมีการใช้สอยในลักษณะของเมืองที่ยังมีชีวิตอย่างต่อเนื่องจากอดีตถึงปัจจุบัน

จากความสำคัญของเมืองเก่าเชียงใหม่ ประกอบกับการเป็นพื้นที่พิเศษ ที่ได้รับการควบคุม ดูแลอนุรักษ์ตามกฎหมาย ให้เป็นพื้นที่เมืองเก่าเชียงใหม่ ซึ่งจากผลการวิจัยนี้ทั้งจากผลการสัมภาษณ์หน่วยงานรัฐ เอกชน นักวิชาการ ผู้นำชุมชน และเครือข่ายภาคประชาชน มีความคิดเห็นที่สอดคล้องกันว่า รูปแบบการท่องเที่ยวเชิงวัฒนธรรมแบบสร้างสรรค์ที่เหมาะสมกับบริบทของเมืองเก่าเชียงใหม่มากที่สุดคือ “พื้นที่เมืองเก่าเชียงใหม่สร้างสรรค์” เนื่องด้วยเมืองเชียงใหม่มีศักยภาพด้านคุณค่าของแหล่งท่องเที่ยว เป็นเมืองประวัติศาสตร์ที่ยังมีชีวิตอยู่ (living historic city) มีการจัดกิจกรรมและประสบการณ์การท่องเที่ยวแก่นักท่องเที่ยวอย่างหลากหลาย ชุมชนในพื้นที่ที่มีความตระหนักและเห็นความสำคัญของการมีส่วนร่วมในการจัดการแหล่งท่องเที่ยว สอดคล้องกับผลการศึกษาในมุมมองของนักท่องเที่ยวที่ได้เข้ามาท่องเที่ยวในเขตเมืองเก่าเชียงใหม่ ประเมินศักยภาพของแหล่งท่องเที่ยวเชิงวัฒนธรรม ในเขตเมืองเก่าเชียงใหม่อยู่ในระดับมาก โดยเฉพาะในลำดับแรกคือด้านคุณค่าของแหล่งท่องเที่ยว โดยนักท่องเที่ยวประเมินเขตเมืองเก่าเชียงใหม่มีความเป็นเอกลักษณ์เฉพาะตัว มีอารยธรรมเก่าแก่ทางด้านประวัติศาสตร์ มีความดึงดูดใจให้เดินทางเข้ามาท่องเที่ยว มีการรักษาเอกลักษณ์ของวิถีชุมชน ภูมิปัญญา และมีแหล่งท่องเที่ยวด้านศิลปวัฒนธรรม ประเพณีที่หลากหลาย ชุมชนมีความเป็นมิตร ให้การต้อนรับอย่างสุภาพ อ่อนน้อมและเป็นกันเอง มีการจำหน่ายสินค้าของที่ระลึกที่ผลิตโดยคนในชุมชนอย่างหลากหลาย กิจกรรมการท่องเที่ยวในเขตเมืองเก่าเชียงใหม่สร้างความประทับใจ ให้ความรู้และสร้างความเข้าใจในประวัติศาสตร์ ศิลปวัฒนธรรม ประเพณี วิถีชุมชนส่งเสริมและสร้างประสบการณ์ ความคิดสร้างสรรค์ใหม่ ๆ เปิดโอกาสให้ได้ทำกิจกรรม เรียนรู้ ภูมิปัญญาท้องถิ่น เป็นต้น

นอกจากนี้จากผลการศึกษาพฤติกรรมของนักท่องเที่ยว พบว่านักท่องเที่ยวที่เดินทางเข้ามาท่องเที่ยวในเขตเมืองเก่าเชียงใหม่ มีวัตถุประสงค์หลักในการท่องเที่ยวเพื่อศึกษาและเรียนรู้วัฒนธรรมท้องถิ่น แลกเปลี่ยนประสบการณ์และความรู้ใหม่ ๆ จากแหล่งท่องเที่ยว ตลอดจนมีแรงจูงใจในการท่องเที่ยวที่สำคัญคือ สถานภาพหรือชื่อเสียงการเป็นเมืองเก่าเชียงใหม่ที่มีประวัติศาสตร์ยาวนานมากกว่า 700 ปี มีร่องรอยความเป็นมาของการก่อสร้างเมืองที่นักท่องเที่ยวสามารถเห็นได้จากแจ้งเมืองและประตูเมือง วัด โบราณสถาน ตลอดจนมีแหล่งท่องเที่ยวทางวัฒนธรรม ประเพณี และวิถีชีวิตชุมชน ที่นักท่องเที่ยวสามารถเข้ามาเยี่ยมชม เรียนรู้ และมีส่วนร่วมในกิจกรรมท่องเที่ยวต่าง ๆ ได้อย่างหลากหลาย ชุมชนย่านเมืองเก่าเชียงใหม่ มีอาหารท้องถิ่นมีรสชาติที่ถูกต้องและหลากหลาย มีการจัดงานเทศกาลและประเพณีที่สำคัญ เช่น ประเพณีี่เป็ง ประเพณีใส่ขันดอก ประเพณีสงกรานต์ ตลอดจนผู้คนในชุมชนย่านเมืองเก่าเชียงใหม่วิถีชีวิตที่น่าสนใจ เป็นต้น

จากผลการศึกษาพฤติกรรมการท่องเที่ยวเชิงวัฒนธรรมของนักท่องเที่ยวข้างต้น บ่งชี้ให้เห็นถึงวัฒนธรรมในเขตเมืองเก่าเชียงใหม่ ที่สามารถดึงดูดความสนใจของนักท่องเที่ยวให้เข้ามาท่องเที่ยวได้เป็นอย่างดี ดังการให้ความหมายของการท่องเที่ยวเชิงวัฒนธรรมของ World Tourism



Organization (2005: 23) ให้ความหมายการท่องเที่ยวทางวัฒนธรรมไว้ว่า เป็นการเคลื่อนไหวของผู้คนที่เกิดขึ้นจากปัจจัยกระตุ้นทางด้านวัฒนธรรม เช่น การท่องเที่ยวเพื่อการศึกษา (study tour) การเดินทางท่องเที่ยวเพื่อชื่นชมศิลปวัฒนธรรม ประเพณี เทศกาล การเข้าเยี่ยมชมอนุสรณ์สถาน ศึกษาขนบธรรมเนียม ความเชื่อที่สืบทอดกันมาของชุมชนท้องถิ่น และยังสามารถกล่าวได้ว่า ศักยภาพหรือทุนทางวัฒนธรรมของการท่องเที่ยวเชิงวัฒนธรรมในเขตเมืองเก่าเชียงใหม่ สามารถขับเคลื่อนไปสู่ "พื้นที่เมืองเก่าเชียงใหม่สร้างสรรค์" ได้ ดังแนวคิดจากการประชุมสหประชาชาติว่าด้วยการค้าและพัฒนาของ UNCTAD (2008) ได้กล่าวว่า เมืองสร้างสรรค์ (creative city) คือเมืองที่มีกิจกรรมทางวัฒนธรรมที่หลากหลายเป็นส่วนสำคัญของเศรษฐกิจและสังคมของเมืองนั้น ๆ และต้องประกอบไปด้วยรากฐานที่มั่นคงทางสังคมและวัฒนธรรม มีการรวมกลุ่มกันอย่างหนาแน่นของคณาจารย์สร้างสรรค์และมีสภาพแวดล้อมที่ดึงดูดการลงทุนเพราะความยั่งยืนของสถานที่ในเชิงวัฒนธรรม

นอกจากนี้ จากผลการทบทวนงานวิจัยในประเทศไทยพบว่า มีแหล่งท่องเที่ยวเชิงวัฒนธรรมหลายแห่งในประเทศไทย ที่ให้ความสำคัญกับการพัฒนารูปแบบการท่องเที่ยวเชิงวัฒนธรรมแบบสร้างสรรค์ ดังกรณีงานวิจัยของ อาทิตยาพร อรุณพิพัฒน์พงศ์ (2554) ที่ให้ความสำคัญกับการท่องเที่ยวเชิงวัฒนธรรมของกลุ่มชาติพันธุ์ในจังหวัดนครพนมที่เอื้อต่อการท่องเที่ยวเชิงสร้างสรรค์ โดยจังหวัดนครพนมมีความหลากหลายทางชาติพันธุ์ ทั้งกลุ่มชาติพันธุ์ผู้ไทย ไทยกะเลิง ไทยโส้ ไทยแสก ไทยญ้อ ไทยข่า และไทยอีสาน ซึ่งมีศักยภาพทางการท่องเที่ยวเชิงวัฒนธรรมที่นำมาสู่การจัดทำแผนพัฒนาแหล่งท่องเที่ยวเชิงวัฒนธรรมสร้างสรรค์ 4 แผนงาน ได้แก่ 1) การอนุรักษ์มรดกวัฒนธรรมและภูมิปัญญาของกลุ่มชาติพันธุ์ 2) การพัฒนาองค์ความรู้ด้านการท่องเที่ยวเชิงสร้างสรรค์ 3) การยกระดับมาตรฐานการท่องเที่ยวเชิงสร้างสรรค์ของกลุ่มชาติพันธุ์ และ 4) การสร้างความร่วมมือกับชุมชนในการจัดการการท่องเที่ยวเชิงสร้างสรรค์ และจากผลการวิจัยของ วิยะดา เสรีวิชัยสวัสดิ์ (2555) ได้พัฒนาการท่องเที่ยวเชิงวัฒนธรรมในเขตภาคเหนือตอนบนของประเทศไทยให้เป็นรูปแบบการท่องเที่ยวเชิงสร้างสรรค์ มี 5 องค์ประกอบที่สำคัญ ได้แก่ (1) คนในชุมชนสนับสนุน (2) ศิลปวัฒนธรรม ประเพณี และกิจกรรมท้องถิ่น (3) หน่วยงานภาครัฐที่สนับสนุน (4) ผู้ประกอบการการท่องเที่ยว และ (5) นักท่องเที่ยวเชิงสร้างสรรค์ ตลอดจนจากผลงานวิจัยของ ดาริน วรณทรัพย์ (2561) ได้เสนอแนวทางการจัดการทุนทางวัฒนธรรมเพื่อการท่องเที่ยวเชิงสร้างสรรค์ในประเทศไทย ประกอบด้วย 5 องค์ประกอบ ได้แก่ 1) ชุมชนเชิงสร้างสรรค์ 2) เรื่องราวเชิงสร้างสรรค์ 3) กิจกรรมเชิงสร้างสรรค์ 4) การสื่อสารเชิงสร้างสรรค์ และ 5) ผลกระทบเชิงสร้างสรรค์ จะเห็นได้ว่าแหล่งท่องเที่ยวเชิงวัฒนธรรมในแต่ละพื้นที่นั้นมีบริบท ประวัติความเป็นมา และศักยภาพของแหล่งท่องเที่ยวที่แตกต่างกัน การพัฒนาที่จะนำไปสู่การท่องเที่ยวเชิงวัฒนธรรมแบบสร้างสรรค์ จำเป็นอย่างยิ่งที่ต้องพิจารณาถึงทุนทางวัฒนธรรม หรือทรัพยากรทางวัฒนธรรมทั้งที่เป็นรูปธรรมและนามธรรม ประเภทของการท่องเที่ยวเชิงวัฒนธรรมของแต่ละพื้นที่อย่างเหมาะสม ซึ่งจากผลการวิจัยในครั้งนี้ ผู้วิจัยจึง

สรุปได้ว่า รูปแบบการท่องเที่ยวเชิงวัฒนธรรมแบบสร้างสรรค์ที่เหมาะสมกับบริบทของเมืองเก่าเชียงใหม่คือ “พื้นที่เมืองเก่าเชียงใหม่สร้างสรรค์” ที่มีองค์ประกอบของทุนทางวัฒนธรรมหรือศักยภาพของการท่องเที่ยวเชิงวัฒนธรรม ที่มีรูปแบบการท่องเที่ยวเชิงสร้างสรรค์ครอบคลุม 4 องค์ประกอบ ได้แก่ 1) กิจกรรมสร้างสรรค์ 2) ชุมชนสร้างสรรค์ 3) พื้นที่สร้างสรรค์ และ 4) เครือข่ายสร้างสรรค์ ดังแผนภาพที่ผู้วิจัยพัฒนาขึ้น ดังนี้

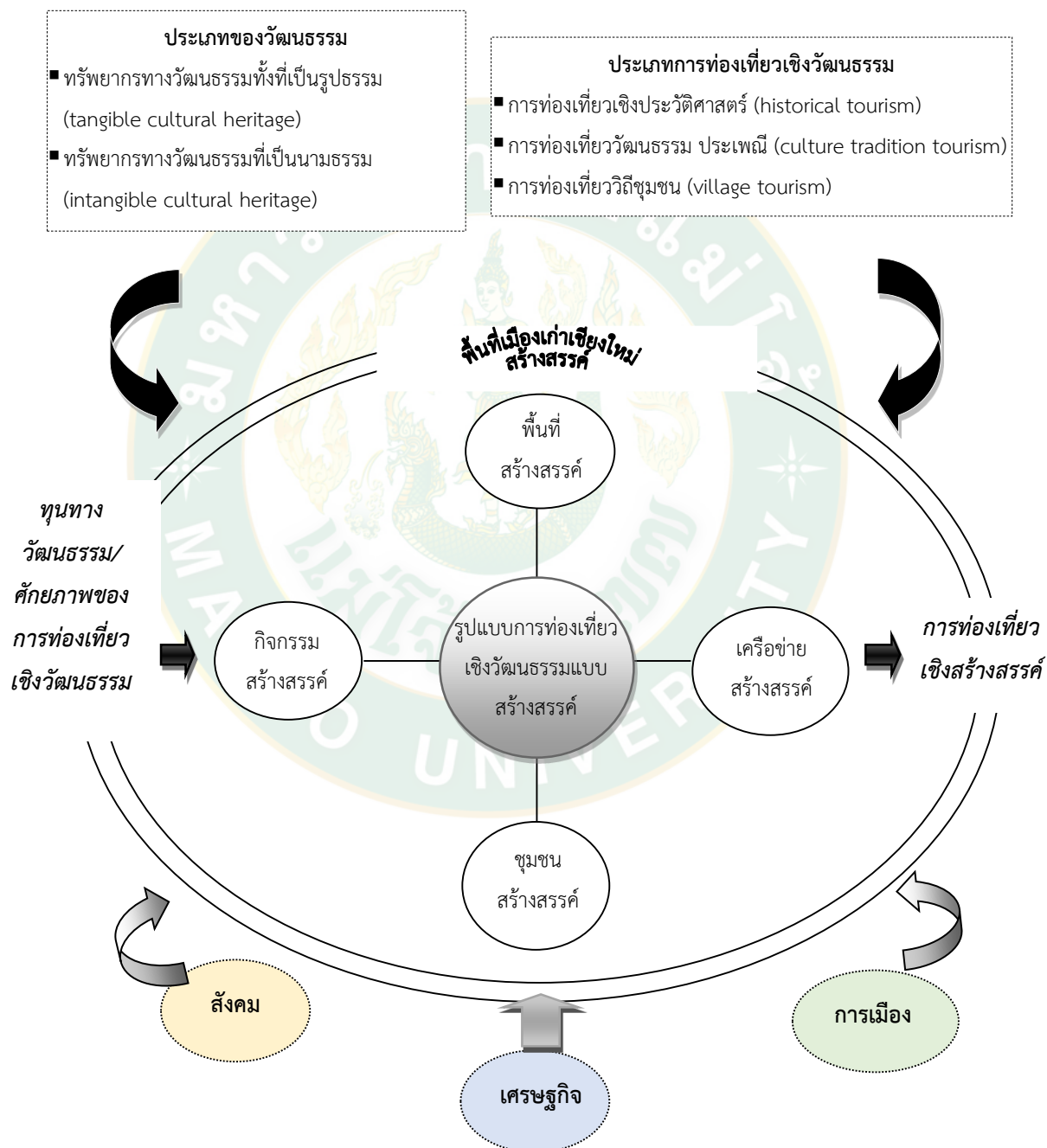

ภาพที่ 29 องค์ประกอบของรูปแบบการท่องเที่ยวเชิงวัฒนธรรมแบบสร้างสรรค์  
ในเขตเมืองเก่าเชียงใหม่

จากภาพที่ 29 การขับเคลื่อนที่มุ่งไปสู่การท่องเที่ยวเชิงวัฒนธรรมแบบสร้างสรรค์ในเขตเมืองเก่าเชียงใหม่ นั้น จำเป็นอย่างยิ่งที่ต้องให้ความสำคัญกับทุนทางวัฒนธรรมและศักยภาพของการท่องเที่ยวเชิงวัฒนธรรมในเขตเมืองเก่าเชียงใหม่ เพื่อนำไปสู่การพัฒนาการท่องเที่ยวเชิงวัฒนธรรมแบบสร้างสรรค์ที่สอดคล้องและเหมาะสมกับบริบทของเมืองเก่าเชียงใหม่ โดยมีองค์ประกอบที่สำคัญ 4 องค์ประกอบ ได้แก่ กิจกรรมสร้างสรรค์ ชุมชนสร้างสรรค์ พื้นที่สร้างสรรค์ และเครือข่ายสร้างสรรค์ ขณะเดียวกันภายใต้บริบทความเป็นเมืองเก่าเชียงใหม่แบบสร้างสรรค์ย่อมมีการพัฒนาและเปลี่ยนแปลงอย่างต่อเนื่อง ไม่ว่าจะเป็นการเปลี่ยนแปลงทางด้านสังคม เช่น การขยายตัวของเมืองและประชากร ฯลฯ ด้านเศรษฐกิจ เช่น การค้า การลงทุน การท่องเที่ยว ฯลฯ และด้านการเมือง เช่น นโยบายของรัฐบาล เป็นต้น ถือเป็นประเด็นท้าทายที่ส่งผลทั้งทางบวก และทางลบต่อการท่องเที่ยวเชิงวัฒนธรรมแบบสร้างสรรค์ในเขตเมืองเก่าเชียงใหม่ในยุคปัจจุบันอย่างมาก เนื่องด้วยประเทศไทยต้องเผชิญปัญหาการแพร่ระบาดของโรคอุบัติใหม่หรือโรคติดเชื้อไวรัสโคโรนา (COVID-19) ทั่วทุกพื้นที่ เขตเมืองเก่าเชียงใหม่ เป็นอีกพื้นที่หนึ่งที่ได้รับผลกระทบจากโรคติดเชื้อไวรัสโคโรนา เนื่องด้วยกิจกรรมการท่องเที่ยวเชิงวัฒนธรรมทุกรูปแบบต้องหยุดชะงัก หรืองดไม่ให้มีกิจกรรมท่องเที่ยวใด ๆ เพื่อลดการแพร่กระจายของโรคติดเชื้อไวรัสโคโรนา ดังนั้นจึงส่งผลกระทบในวงกว้างต่อสังคมและประเทศชาติ บทเรียนที่ได้รับจากการแพร่ระบาดของโรคติดเชื้อไวรัสโคโรนา นี้ ถือเป็นปัจจัยที่สำคัญที่ส่งผลให้บริบททางสังคม ที่ประชาชนต้องเปลี่ยนแปลงรูปแบบการดำเนินชีวิตแบบใหม่ (new normal) ทางด้านเศรษฐกิจ การลงทุน การค้า การท่องเที่ยวที่ชะลอตัวลงอย่างต่อเนื่อง ขณะที่ด้านการเมือง เช่น นโยบายต่าง ๆ ที่กำหนดขึ้นในยุคการแพร่ระบาดของโรคติดเชื้อไวรัสโคโรนา ก็ยังไม่สามารถฟื้นฟูการท่องเที่ยวในภาพรวมได้อย่างมีประสิทธิภาพ

ดังนั้น การพัฒนารูปแบบการท่องเที่ยวเชิงวัฒนธรรมแบบสร้างสรรค์ในเขตเมืองเก่าเชียงใหม่ที่จะเกิดความยั่งยืนและสอดคล้องกับบริบทของการเปลี่ยนแปลงทางสังคม เศรษฐกิจ และการเมืองได้นั้น จำเป็นอย่างยิ่งที่ภาคการท่องเที่ยวเชิงวัฒนธรรมในเขตเมืองเก่าเชียงใหม่ จะต้องมีการปรับตัวเตรียมพร้อมการท่องเที่ยวรูปแบบใหม่ที่จะต้องเกิดขึ้นในยุคการแพร่ระบาดของโรคติดเชื้อไวรัสโคโรนา ทั้งการประสานความร่วมมือจากชุมชน หน่วยงานรัฐ เอกชน องค์กรภาคประชาชน เพื่อร่วมกันผลักดันให้มีแนวทางปฏิบัติ แผนงานด้านการช่วยเหลือ ฟื้นฟูการท่องเที่ยวเชิงวัฒนธรรมในเขตเมืองเก่าเชียงใหม่อย่างเป็นรูปธรรม เพื่อให้สามารถรับมือและผ่านพ้นวิกฤตการณ์นี้ไปได้อย่างเข้มแข็ง เมื่อปัญหาโรคติดเชื้อไวรัสโคโรนาบรรเทาลง การท่องเที่ยวย่อมฟื้นตัว และนำไปสู่ยุคของการท่องเที่ยวรูปแบบใหม่ ซึ่งการท่องเที่ยวเชิงวัฒนธรรมแบบสร้างสรรค์ ควรนำเสนอศักยภาพและทุนทางวัฒนธรรมที่มีอยู่ให้นักท่องเที่ยวได้เห็น สัมผัส เกิดแรงจูงใจ และดึงดูดใจเข้ามาท่องเที่ยวในเขตเมืองเก่าเชียงใหม่ โดยควรคำนึงถึงองค์ประกอบของรูปแบบการท่องเที่ยวเชิงวัฒนธรรมแบบสร้างสรรค์ในเขตเมืองเก่าเชียงใหม่ที่สำคัญ 4 องค์ประกอบ ดังนี้

1. กิจกรรมสร้างสรรค์ เป็นกิจกรรมที่กำหนดขึ้นเพื่อให้นักท่องเที่ยวได้รับความรู้ ทักษะ และประสบการณ์จากการท่องเที่ยวเชิงวัฒนธรรมที่มีอยู่ในพื้นที่เขตเมืองเก่าเชียงใหม่ โดยกิจกรรมสร้างสรรค์ประกอบด้วย กิจกรรมที่เกิดจากการเรียนรู้ (learning) ร่วมกับชุมชน ท้องถิ่น และกิจกรรมที่เกิดจากการทดสอบหรือทดลองปฏิบัติ (testing) เช่น การเรียนในท้องถิ่น การฝึกปฏิบัติ การอบรมในท้องถิ่นเชิงปฏิบัติการ หรือการลงมือทำในสถานที่จริง เป็นต้น (Richards, 2010: 78-79; วุฒิไกร งามศิริจิตต์ และยอดมณี เทพานนท์, 2557: 14-15) ซึ่งเมื่อพิจารณาถึงการท่องเที่ยวเชิงวัฒนธรรมในเขตเมืองเก่าเชียงใหม่พบว่า มีกิจกรรมการท่องเที่ยวที่หลากหลาย ทั้งกิจกรรมทางศิลปะ วัฒนธรรม ประเพณีดั้งเดิม เช่น ประเพณีตานขันดอก หรือเข้าอินทิล ประเพณีสงกรานต์ กิจกรรมการท่องเที่ยวร่วมสมัยที่ เช่น นิทรรศการหมุนเวียน ภาพถ่าย งานศิลปะร่วมสมัย หรือการเรียนรู้ภูมิปัญญาท้องถิ่น เช่น การทำโคม การทำประทีป การแสดงผ้าพื้นเมือง งานฝีมือ การทำอาหารพื้นเมือง กิจกรรมม่วนอึกม่วนใจ๋ แอ่วเครือข่ายพิพิธภัณฑสถานกลางเวียงเชียงใหม่ ฯลฯ

2. ชุมชนสร้างสรรค์ คือ ชุมชนที่สามารถอนุรักษ์ วัฒนธรรม ประเพณี และวิถีชุมชนของชุมชนไว้ให้คงอยู่ มีการสืบสาน ถ่ายทอดองค์ความรู้ให้แก่ชนรุ่นหลัง เปิดโอกาสให้นักท่องเที่ยวได้เข้ามามีส่วนร่วมในการทำกิจกรรมทางวัฒนธรรม ประเพณี ตลอดจนเป็นชุมชนที่สามารถคิดสร้างสรรค์ พัฒนาสินค้าทางวัฒนธรรม ประเพณีที่ได้รับการยอมรับอย่างแพร่หลาย (Richards, 2010: 78-79; วุฒิไกร งามศิริจิตต์ และยอดมณี เทพานนท์, 2557: 14-15) ซึ่งในเขตพื้นที่เมืองเก่าเชียงใหม่ มีชุมชนสร้างสรรค์ ที่ยังคงสืบสานงานศิลปะ วัฒนธรรม ประเพณีชุมชนไว้ได้อย่างครบถ้วน อาทิ ชุมชนพวกแต้ม หรือชุมชนเพียงหนึ่งเดียวในย่านเมืองเก่าเชียงใหม่ ที่ยังคงผลิตงานหัตถกรรมฝีมือ หรือ งานคร่ำตอง ทั้งประเภทงานพุทธศิลป์ อาทิ ฉัตร สัปทน และงานหัตถศิลป์ อาทิ เล็บพ็อน ดอกไม้ไหว เป็นต้น ซึ่งเป็นชุมชนท่องเที่ยวเชิงวัฒนธรรม ที่เปิดโอกาสให้นักท่องเที่ยว ประชาชนได้เข้าร่วมทำกิจกรรมเรียนรู้ ศึกษา ฝึกทักษะงานฝีมือ ณ ศูนย์การเรียนรู้ชุมชน ที่จัดตั้งในวัดพวกแต้ม ซึ่งมีการจัดนิทรรศการภาพถ่าย งานคร่ำตอง สาธิตทำคร่ำตอง ได้เยี่ยมชมทุกวัน ชุมชนวัดศรีสุพรรณ มีกลุ่มหัตถศิลป์ล้านนาวัดศรีสุพรรณ ที่มีกิจกรรมถ่ายทอดองค์ความรู้เชิงช่างดั้งเดิมให้กับเด็กและเยาวชนคนรุ่นใหม่ ตลอดจนบรรดานักท่องเที่ยวสนใจในงานศิลปหัตถกรรมพื้นบ้านล้านนา เป็นต้น

3. พื้นที่สร้างสรรค์ คือ พื้นที่ตามจุดต่าง ๆ ของเมืองทั้งในส่วนตัวเมือง หรือนอกเมือง เป็นพื้นที่ ที่มีความเชื่อมโยงกับการพัฒนาอุตสาหกรรมสร้างสรรค์อยู่ในตัวด้วย เพื่อให้เกิดการรวมตัวของผู้ผลิตที่มีความสร้างสรรค์ เกิดการสร้างความรู้ นวัตกรรมและการเติบโตทางเศรษฐกิจ พื้นที่สร้างสรรค์ จะประสบความสำเร็จได้ก็ต่อเมื่อการรวมตัวและผลลัพธ์ที่ได้จากประสบการณ์สร้างสรรค์ร่วมกันนี้เกิดการนำไปใช้ประโยชน์และเกิดการต่อยอดสู่เศรษฐกิจท้องถิ่นผ่านทางนักท่องเที่ยว พื้นที่สร้างสรรค์ทำให้เกิดประสบการณ์สร้างสรรค์ร่วมกัน (Richards, 2010: 78-79; วุฒิไกร งามศิริจิตต์ และยอดมณี เทพานนท์, 2557: 14-15) เมื่อพิจารณาถึงพื้นที่ในเขตเมืองเก่าเชียงใหม่ในปัจจุบันหากมองในบริบท

ด้านกฎหมายที่ควบคุมการจัดการใช้ประโยชน์พื้นที่ ทั้งการเป็นพื้นที่อนุรักษ์ ตามประกาศ คณะกรรมการอนุรักษ์และพัฒนากรุงรัตนโกสินทร์และเมืองเก่า เรื่อง ประกาศเขตพื้นที่เมืองเก่า เชียงใหม่ และการเป็นพื้นที่อนุรักษ์เพื่อส่งเสริมเอกลักษณ์ศิลปวัฒนธรรม ตามผังเมืองรวมเมือง เชียงใหม่ ปี พ.ศ. 2556 และเทศบัญญัติเทศบาลนครเชียงใหม่ในเขตเมืองเก่า พ.ศ. 2557 นอกจากนี้ด้วย พลวัตของการเปลี่ยนแปลงทางสังคม เศรษฐกิจ และการเมือง ส่งผลให้พื้นที่เมืองเก่าเชียงใหม่ ปัจจุบันมีความซับซ้อนของเมืองในแต่ละยุคสมัย โดยเฉพาะในยุคกระแสการพัฒนา ที่ส่งผลให้พื้นที่ เมืองเก่ามีการพัฒนาระบบโครงสร้างพื้นที่ มีย่านการค้า การขนส่ง แหล่งสาธารณูปโภค ชุมชน โรงเรียน สถานประกอบการที่พิกต่าง ๆ จำนวนมาก ด้วยบริบทความหลากหลายนี้ก็ยังคงมีวัด โบราณสถาน กำแพงเมืองเก่าที่รายล้อมพื้นที่เมืองเก่าไว้ พร้อมกันนั้นภายในใต้พื้นที่เมืองเก่านี้ ยังมี แหล่งท่องเที่ยวเชิงวัฒนธรรมกระจายไปทั่วพื้นที่ ทั้งย่านชุมชน-ตลาดเมืองเก่า พื้นที่จำหน่ายงาน หัตถกรรมฝีมือ อาหารพื้นบ้าน งานแสดงพื้นบ้าน อาทิ ถนนคนเดินวันอาทิตย์ ที่ถือเป็นแหล่ง ท่องเที่ยวยอดนิยมที่นักท่องเที่ยวให้ความสนใจและต้องการเข้ามาท่องเที่ยวมากที่สุด รวมถึงมีพื้นที่ เปิดที่ให้ชุมชน ประชาชนทุกกลุ่มวัยได้ใช้ประโยชน์จากพื้นที่ เช่น ลานกิจกรรมของเครือข่าย พิพิธภัณฑสถานเมือง ที่ให้ประชาชนได้สร้างสรรค์ผลงานศิลปะ ถ่ายทอดภูมิปัญญาท้องถิ่นการทำโคม ประทีป การสอนฟ้อนเล็บ เป็นต้น

4. เครือข่ายสร้างสรรค์ คือ กลุ่มบุคคล องค์กรเครือข่ายชุมชน หรือองค์กรที่มีความสนใจ ในการท่องเที่ยวเชิงสร้างสรรค์หรือในอุตสาหกรรมสร้างสรรค์ เช่น ศิลปิน องค์กรทางวัฒนธรรม คณะกรรมการการท่องเที่ยว ผู้ให้บริการการท่องเที่ยว หน่วยงานรับผิดชอบการท่องเที่ยวในพื้นที่ เป็นต้น (Richards, 2010: 78-79; วุฒิไกร งามศิริจิตต์ และยอดมณี เทพานนท์, 2557: 14-15) ซึ่ง การวิจัยนี้พบว่า ในย่านเมืองเก่าเชียงใหม่ มีการรวมกลุ่มบุคคล องค์กรภาคเอกชน ภาคประชาชน หลายหลายกลุ่ม อาทิ กลุ่มของชุมชนย่านเมืองเก่า ที่ประกอบด้วย ชุมชนวัดเชียงมั่น ชุมชนวัดลุ่มช้าง ชุมชนวัดบ้านปิง ชุมชนควรคำม้าสามัคคี ชุมชนวัดพันอัน ชุมชนวัดผ้าขาว ชุมชนวัดทรายมูลเมือง เป็นต้น ร่วมกันจัดกิจกรรมอนุรักษ์มรดกทางวัฒนธรรมและวิถีชีวิตของคนเวียงเก่า ผ่านกิจกรรม “กาดหมั้ว กาดเมือง” ซึ่งเป็นกิจกรรมที่สร้างประสบการณ์และการเรียนรู้ให้แก่นักท่องเที่ยว ได้รับรู้ ถึงศิลป วัฒนธรรมประเพณี วิถีชีวิตของคนเวียงเก่าเชียงใหม่ หรือกรณีเครือข่ายชุมชนรักษ์เมือง เชียงใหม่ กลุ่มอนุรักษ์เมืองเก่าเชียงใหม่ กลุ่มอนุรักษ์ล้านนา เครือข่ายเชียงใหม่เขียวสวยหอม ที่ร่วมกันผลักดันและส่งเสริมการอนุรักษ์งานประเพณี “งานต๋ามผางประทีปส่องฟ้า ฮักษาเมือง” จัดในงานประเพณีเดือนยี่เป็งของทุกปี รอบเขตกำแพงเมืองเก่า และ “งานยอสรวยไหว้สาพญามังราย” ในวันที่ 12 เมษายนของทุกปี ซึ่งเป็นวันสร้างเมืองเชียงใหม่และตรงกับเทศกาลสงกรานต์ (ปีใหม่ เมือง) เป็นต้น

จะเห็นได้ว่า พื้นที่เมืองเก่าเชียงใหม่ ถือเป็นพื้นที่ทางประวัติศาสตร์ที่มีความหลากหลาย และซับซ้อนของการพัฒนาเมือง แต่ด้วยศักยภาพของการท่องเที่ยวเชิงวัฒนธรรม จึงส่งผลให้ ทรัพยากรทางวัฒนธรรมทั้งที่เป็นรูปธรรม (tangible cultural heritage) และทรัพยากรทาง วัฒนธรรมที่เป็นนามธรรม (intangible cultural heritage) กลายเป็นทุนทางวัฒนธรรมที่มีคุณค่า สร้างแรงดึงดูดแก่นักท่องเที่ยวให้เดินทางเข้ามาท่องเที่ยว เยี่ยมชม สัมผัส เรียนรู้ และสร้าง ประสบการณ์ใหม่จากการท่องเที่ยวเชิงวัฒนธรรมแบบสร้างสรรค์ในเขตเมืองเก่าเชียงใหม่อย่าง หลากหลาย ทั้งได้ท่องเที่ยวเชิงประวัติศาสตร์ ความเป็นเมืองเก่าเชียงใหม่ ที่มีประวัติศาสตร์มา ยาวนานมากกว่า 700 ปี (historical tourism) การท่องเที่ยวเชิงวัฒนธรรม ประเพณี (culture tradition tourism) ซึ่งเขตเมืองเก่าเชียงใหม่ เป็นพื้นที่จัดงานประเพณีที่สำคัญ เช่น ประเพณีปี่พาทย์ เมือง (สงกรานต์) ประเพณีลอยกระทง ประเพณีสักการะเสาหลักเมือง (เข้าอินทิล) เป็นต้น การท่องเที่ยวหมู่บ้าน (village tourism) หรือย่านชุมชนเมืองเก่าที่ยังคงมีวิถีชีวิตดั้งเดิม เช่น ชุมชน พวกแต้ม ย่านตลาดประตูเมืองเชียงใหม่ เป็นต้น ดังนั้นการพัฒนารูปแบบการท่องเที่ยวเชิงวัฒนธรรม แบบสร้างสรรค์ในเขตเมืองเก่าเชียงใหม่ที่ยั่งยืน ควรให้ความสำคัญกับการดูแล รักษาทรัพยากรทาง วัฒนธรรม และนำมาพัฒนาอย่างสร้างสรรค์ให้เป็นการท่องเที่ยวสร้างสรรค์ที่นักท่องเที่ยวได้เรียนรู้ มีประสบการณ์จริงแท้ที่เกิดจากการเข้าไปมีส่วนร่วมในการเรียนรู้ศิลปะ มรดกทางวัฒนธรรม หรือ คุณลักษณะพิเศษของพื้นที่นั้น นำมาซึ่งความเชื่อมโยงกับผู้คนซึ่งอาศัยอยู่ในพื้นที่และเป็นผู้รังสรรค์ วัฒนธรรมที่มีชีวิตนั้น (UNESCO, 2006: 8) และการท่องเที่ยวเชิงวัฒนธรรมแบบสร้างสรรค์ที่เกิดขึ้น นั้น ถือเป็นกระบวนทัศน์ (new travel paradigm) และทิศทางใหม่ของการพัฒนาการท่องเที่ยว เชิงวัฒนธรรม ที่คำนึงถึงความยั่งยืนเป็นสำคัญ โดยเป็นการนำเอาทุนทางสังคม ทุนทางเศรษฐกิจ และทุนทางทรัพยากรและสิ่งแวดล้อมมาสร้างสรรค์ให้เกิดประสบการณ์ที่ดีแก่นักท่องเที่ยว เป็นการประยุกต์ใช้แนวทางการพัฒนาการท่องเที่ยวบูรณาการอย่างรอบด้าน โดยยึดเอาความ ยั่งยืนของชุมชนเป็นตัวตั้ง สอดคล้องกับวิถีชุมชน วัฒนธรรมชุมชน และเน้นให้ผู้ที่เข้ามาท่องเที่ยวได้มี โอกาสสัมผัสกับความเป็นชุมชน วิถีชีวิตความเป็นอยู่อย่างแท้จริง มีโอกาสให้เกิดการเรียนรู้และได้รับ ประสบการณ์ คุณค่าที่หลากหลายในแต่ละชุมชนในทุกมิติ (องค์การบริหารการพัฒนาพื้นที่พิเศษเพื่อ การท่องเที่ยวอย่างยั่งยืน, 2556: 4)

## ข้อเสนอแนะ

### ข้อเสนอแนะในระดับนโยบาย

1. จากผลการศึกษาบทบาทของภาครัฐ ภาคเอกชน ผู้นำชุมชน เครือข่ายภาคประชาชน และนักวิชาการ ในการส่งเสริมการท่องเที่ยวเชิงวัฒนธรรมในเขตเมืองเก่าเชียงใหม่ พบประเด็นสำคัญสำหรับในระดับนโยบาย ดังนี้

1.1 บทบาทของภาครัฐทั้งในระดับท้องถิ่น จังหวัด และภูมิภาค ยังคงมีข้อจำกัดในการดำเนินงานส่งเสริมและพัฒนาแหล่งท่องเที่ยวเชิงวัฒนธรรมในเขตเมืองเก่าเชียงใหม่ อาทิ

- ในระดับท้องถิ่น เทศบาลนครจังหวัดเชียงใหม่ พบว่า การบริหารจัดการแหล่งท่องเที่ยวเชิงวัฒนธรรมในเขตเมืองเก่าเชียงใหม่ เป็นภารกิจได้รับการถ่ายโอนอำนาจจากส่วนกลาง ซึ่งถ่ายโอนงานมาให้ท้องถิ่นรับผิดชอบ โดยมีได้ค่านึงว่าท้องถิ่นมีความพร้อมในการจัดการมากน้อยเพียงใด ซึ่งปัจจุบันเทศบาลนครเชียงใหม่ ไม่มีบุคลากรที่มีความชำนาญในเรื่องการจัดการดูแลวัด โบราณสถาน ประกอบกับพื้นที่เมืองเก่าเป็นเขตอนุรักษ์ มีวัด โบราณสถานขึ้นทะเบียนกับทะเบียนกับกรมศิลปากร การบริหารจัดการแหล่งท่องเที่ยวในเขตเมืองเก่าเชียงใหม่ จึงต้องทำงานในลักษณะประสานงานร่วมกัน ซึ่งหากผู้บริหารหรือส่วนราชการทั้งในระดับพื้นที่ จังหวัด และภูมิภาคไม่จริงจังก็ส่งผลให้การพัฒนาขาดความต่อเนื่อง และไม่เหมาะสม

- ในระดับอำเภอและระดับจังหวัด ได้แก่ สำนักงานที่ว่าการอำเภอเมืองเชียงใหม่ สำนักงานวัฒนธรรมจังหวัดเชียงใหม่ สำนักงานสภาวัฒนธรรมจังหวัดเชียงใหม่ สำนักงานการท่องเที่ยวและกีฬาจังหวัดเชียงใหม่ มีบทบาทที่เกี่ยวข้องกับการพัฒนาและส่งเสริมการท่องเที่ยวเชิงวัฒนธรรมในเขตเมืองเก่าเชียงใหม่ ในลักษณะร่วมดำเนินงานและสนับสนุนการจัดกิจกรรมทางวัฒนธรรม ประเพณี หรือทรัพยากรทางวัฒนธรรมที่เป็นนามธรรม (intangible cultural heritage) เป็นหลัก

- ในระดับภูมิภาค พบว่า สำนักงานศิลปากรที่ 7 เป็นหน่วยงานหลักในระดับภูมิภาคที่รับผิดชอบดูแลทรัพยากรทางวัฒนธรรมทั้งที่เป็นรูปธรรม (tangible cultural heritage) เพียงหน่วยงานเดียว จึงส่งผลให้การบริหารจัดการดูแลวัด โบราณสถานที่ขึ้นทะเบียนในเขตเมืองเก่าเชียงใหม่ไม่ทั่วถึง หรือมีการดำเนินงานล่าช้า ขณะที่การท่องเที่ยวแห่งประเทศไทย (ททท.) กลับมีบทบาทและหน้าที่ส่วนใหญ่ในการสนับสนุนภาพลักษณ์การท่องเที่ยวที่เป็น ทรัพยากรทางวัฒนธรรมที่เป็นนามธรรม (intangible cultural heritage) เป็นส่วนใหญ่

จากข้อจำกัด อุปสรรคในการส่งเสริมการท่องเที่ยวเชิงวัฒนธรรม ในเขตเมืองเก่าเชียงใหม่จะเห็นได้ว่า ลักษณะการทำงานของหน่วยงานรัฐยังคงต่างคนต่างทำงาน แยกส่วนรับผิดชอบ ส่งผลให้ลักษณะการทำงานเพื่อส่งเสริมและพัฒนาการท่องเที่ยวเชิงวัฒนธรรมในเขตเมืองเก่า

เชียงใหม่ ขาดการบูรณาการร่วมกันในรูปแบบการทำงานเป็นเครือข่าย ดังนั้นควรมีการดำเนินงานร่วมกันเชิงบูรณาการในรูปแบบ “คณะทำงานเครือข่ายการท่องเที่ยวเชิงวัฒนธรรมแบบสร้างสรรค์ เมืองเก่าเชียงใหม่อย่างมีส่วนร่วม” ดังนี้

(1) คณะทำงานที่มาจากทุกส่วนที่มีส่วนเกี่ยวข้องกับการส่งเสริมการท่องเที่ยวเชิงวัฒนธรรมทั้งที่เป็นรูปธรรม (tangible cultural heritage) และนามธรรม (intangible cultural heritage) ประกอบด้วย ชุมชน เครือข่ายภาคประชาชน นักวิชาการ ภาคเอกชน และภาครัฐ

(2) มุ่งเน้นการสร้างเครือข่ายอย่างมีส่วนร่วม ภายใต้แนวคิดการพัฒนาการท่องเที่ยวเชิงวัฒนธรรมแบบสร้างสรรค์ที่บูรณาการอย่างรอบด้าน โดยยึดเอาความยั่งยืนของชุมชนเป็นตัวตั้ง สอดคล้องกับวิถีชุมชน วัฒนธรรมชุมชน และเน้นให้ผู้ที่เข้ามาท่องเที่ยวได้มีโอกาสสัมผัสกับความเป็นชุมชน วิถีชีวิตความเป็นอยู่อย่างแท้จริง มีโอกาสให้เกิดการเรียนรู้และได้รับประสบการณ์คุณค่าที่หลากหลายในแต่ละชุมชนในทุกมิติ

1.2 บทบาทของภาคเอกชน ยังคงจำกัดเฉพาะการร่วมดำเนินงานและสนับสนุนกิจกรรมการท่องเที่ยวเชิงวัฒนธรรม ดังนั้นภาคเอกชน เป็นองค์กรที่มีศักยภาพในการระดมทุน ซึ่งจำเป็นอย่างยิ่งที่ภาคเอกชน ควรแสดงบทบาทและให้ความสนใจเข้ามามีส่วนร่วมในการพัฒนาการท่องเที่ยวเชิงวัฒนธรรมมากยิ่งขึ้น เนื่องด้วยการพัฒนาการท่องเที่ยวเชิงวัฒนธรรมอย่างรอบด้านนั้น ส่งผลดีต่อระบบเศรษฐกิจ สร้างรายได้ และเพิ่มมูลค่าของการท่องเที่ยว อันจะทำให้ภาคเอกชนมีฐานทางเศรษฐกิจที่มั่นคงและแข็งแรง

1.3 บทบาทของผู้นำชุมชน และเครือข่ายภาคประชาชน ในเขตเมืองเก่าเชียงใหม่ พบว่า ผู้นำชุมชนและเครือข่ายภาคประชาชน มีความตระหนักและเห็นความสำคัญของการอนุรักษ์ดูแลทรัพยากรการท่องเที่ยวเชิงวัฒนธรรมร่วมกันเป็นอย่างดี แต่ขาดการสนับสนุนทางด้านการประสานการสร้างความร่วมมือของกิจกรรมชุมชน ดังนั้นภาครัฐทั้งในระดับท้องถิ่น จังหวัด และภูมิภาค ควรให้การสนับสนุนงบประมาณเพื่อการส่งเสริมการอนุรักษ์ดูแลศิลปะ วัฒนธรรม ประเพณีของชุมชนในย่านเมืองเก่าอย่างต่อเนื่อง

2. จากผลการศึกษาการวิเคราะห์ศักยภาพของการท่องเที่ยวเชิงวัฒนธรรมในเขตเมืองเก่าเชียงใหม่ พบประเด็นสำคัญสำหรับในระดับนโยบาย ดังนี้

2.1 ผลการสัมภาษณ์และแบบสอบถามนักท่องเที่ยวพบว่า ศักยภาพการท่องเที่ยวเชิงวัฒนธรรมในเขตเมืองเก่าเชียงใหม่ ด้านการบริหารจัดการพื้นที่และการรองรับการท่องเที่ยว ยังพบปัญหา คุณภาพของทางเดินเท้า ระบบขนส่งต่างๆ ไม่อำนวยความสะดวกแก่กลุ่มผู้พิการและผู้สูงอายุ การจัดตั้งป้ายร้าน ป้ายโฆษณาบนทางเท้า เป็นต้น หน่วยงานท้องถิ่น เทศบาลนครเชียงใหม่ ควรกำหนดนโยบาย “พื้นที่เมืองเก่าเชียงใหม่ สะอาด ปลอดภัย ได้มาตรฐาน” มุ่งเน้นการดำเนินงานด้านการบริหารจัดการพื้นที่และการรองรับการท่องเที่ยวอย่างต่อเนื่องทุกปี โดยครอบคลุมพื้นที่ คือ



แหล่งท่องเที่ยว ชุมชน ถนน ทางเดินเท้า และระบบขนส่งในเขตเมืองเก่าเชียงใหม่ ตลอดจนจัดทำโครงการหน้าบ้านสะอาด ส่งเสริมให้ทุกครัวเรือน สถานประกอบการ ร้านค้า ในเขตเมืองเก่ารับผิดชอบดูแลทำความสะอาดพื้นที่อาศัย ประกอบกิจการ ทางเดินเท้า ถนน เป็นต้น

2.2 จากผลการวิเคราะห์ความสัมพันธ์ระหว่างศักยภาพของแหล่งท่องเที่ยวเชิงวัฒนธรรมกับความตั้งใจกลับมาเที่ยวซ้ำ และการบอกต่อแนะนำแหล่งท่องเที่ยวเชิงวัฒนธรรม ในเขตเมืองเก่าเชียงใหม่ พบว่า ศักยภาพด้านการจัดกิจกรรมและประสบการณ์การท่องเที่ยวมีน้ำหนักมากที่สุด ที่จะส่งผลให้นักท่องเที่ยวบอกต่อและแนะนำแหล่งท่องเที่ยวเชิงวัฒนธรรมในเขตเมืองเก่าเชียงใหม่ให้บุคคลอื่นรับรู้และเข้ามาท่องเที่ยว ดังนั้นการพัฒนาแหล่งท่องเที่ยวเชิงวัฒนธรรมที่เอื้อต่อการส่งเสริมให้นักท่องเที่ยวบอกต่อและแนะนำแหล่งท่องเที่ยวเชิงวัฒนธรรมในเขตเมืองเก่าเชียงใหม่ นั้น ควรมุ่งนำเสนอจัดกิจกรรมและประสบการณ์การท่องเที่ยวที่สร้างความประทับใจ ให้ความรู้ สร้างความเข้าใจในประวัติศาสตร์ ศิลปวัฒนธรรม ประเพณี วิถีชุมชน ส่งเสริมและสร้างประสบการณ์ ความคิดสร้างสรรค์ใหม่ ๆ เปิดโอกาสให้ได้ทำกิจกรรม เรียนรู้ภูมิปัญญาท้องถิ่น เปิดโอกาสให้นักท่องเที่ยวได้พูดคุย แลกเปลี่ยนความคิดเห็น ประสบการณ์ใหม่ ๆ และมีความหลากหลายของกิจกรรมท่องเที่ยวในเขตเมืองเก่าเชียงใหม่ เป็นต้น

3. เนื่องด้วยการวิจัยนี้อยู่ในห้วงของการเกิดสถานการณ์โรคระบาดโควิด-19 ที่ส่งผลกระทบต่อธุรกิจท่องเที่ยว ทั้งในเชิงนโยบาย โครงการธุรกิจ รวมถึงรูปแบบการท่องเที่ยวอย่างมาก เพื่อให้เกิดการแก้ไขปัญหาที่เป็นไปอย่างรวดเร็วมีประสิทธิภาพ ควรมีการดำเนินการดังนี้

3.1 แนวทางการแก้ไขปัญหาโรคระบาดโควิด-19 ในลำดับแรกคือ “ฉีดวัคซีน” เป็นเครื่องมือสำคัญที่จะเรียกความเชื่อมั่นในการท่องเที่ยวให้กลับคืนมา รัฐบาล หน่วยงานรัฐทั้งในระดับส่วนกลาง ภูมิภาค จังหวัด และองค์กรปกครองส่วนท้องถิ่น ควรเร่งประสานงานอย่างเต็มที่ ในการจัดให้มีการฉีดวัคซีน ให้แก่ผู้ประกอบการด้านการท่องเที่ยว ประชาชนอย่างทั่วถึงโดยเร็วให้ได้มากกว่าร้อยละ 80 ของประชากรในพื้นที่ มีช่องทางการเข้าถึงวัคซีนที่ง่าย หลากหลาย และทั่วถึง หากเร่งดำเนินการฉีดวัคซีนที่มีประสิทธิภาพ ถือเป็นสร้างภูมิแก่จังหวัดเชียงใหม่ อันจะทำให้สถานการณ์การท่องเที่ยวในจังหวัดเชียงใหม่ พื้นตัวได้อย่างรวดเร็ว

3.2 นโยบายเปิดเขตการท่องเที่ยวเชิงวัฒนธรรม จังหวัดเชียงใหม่ เนื่องด้วยจังหวัดเชียงใหม่ เป็นเมืองท่องเที่ยวเชิงวัฒนธรรมที่สำคัญของประเทศ ภายหลังจากการสร้างภูมิคุ้มกันให้แก่ประชาชนในจังหวัดเชียงใหม่อย่างทั่วถึงมากกว่าร้อยละ 80 แล้ว จำเป็นอย่างยิ่งที่ต้องกำหนดให้จังหวัดเชียงใหม่เป็นพื้นที่พิเศษ พร้อมกับมีแผนการเปิดรับนักท่องเที่ยวต่างชาติ เพราะนักท่องเที่ยวต่างชาติยังเป็นตัวขับเคลื่อนหลักในด้านรายได้ของภาคการท่องเที่ยวของไทย

3.3 กลุ่มผู้ประกอบการภาคเอกชน และหน่วยงานต่าง ๆ ที่เกี่ยวข้องด้านการท่องเที่ยว เพื่อนำมาต่อยอดในเชิงนโยบายต่อไป หากสถานการณ์โรคระบาดโควิด-19 บรรเทาลง ย่อมส่งผลดีต่อ

การท่องเที่ยวเชิงวัฒนธรรมในจังหวัดเชียงใหม่อย่างแน่นอน ซึ่งจำเป็นที่ผู้ประกอบการภาคเอกชน และหน่วยงานต่าง ๆ ที่เกี่ยวข้องด้านการท่องเที่ยว ควรมีการรวมกลุ่มหรือจัดตั้งศูนย์บัญชาการ เครือข่ายผู้ประกอบการด้านการท่องเที่ยว เพื่อร่วมกันถอดบทเรียนปัญหา และร่วมกันหาแนวทาง เตรียมตัวให้สอดคล้องกับสถานการณ์ที่เกิดขึ้น เนื่องด้วยภาคธุรกิจท่องเที่ยวทั้งหมดยังคงต้องอยู่กับ โครonavirus-19 ไปอีกระยะหนึ่ง นอกจากนี้จะต้องเตรียมพร้อมรองรับการกลับมาของ นักท่องเที่ยวทั้งในและต่างประเทศ ซึ่งในขณะนี้กระแสการท่องเที่ยวในเขตเมืองเก่าเชียงใหม่จะเงียบเหงากี่ตาม การเตรียมพร้อมทั้งการปรับปรุงสถานประกอบการ หรือโดยรอบสถานประกอบการให้มี ภูมิทัศน์ที่สวยงาม สะอาด พร้อมกับคุณภาพการให้บริการที่ดีแก่นักท่องเที่ยว เป็นสิ่งสำคัญที่จะดึงดูด และสร้างความประทับใจให้แก่นักท่องเที่ยว ตลอดจนมีการรณรงค์และส่งเสริมการสร้าง ความตระหนักในการท่องเที่ยววิถีใหม่ (new normal) ในเรื่องการตั้งการ์ด ที่ผู้ประกอบการด้านการ ท่องเที่ยว ที่จะต้องให้ความสำคัญอย่างเคร่งครัดในการรักษาความสะอาด การจัดตั้งจุดล้างมือพร้อมมี น้ำยาฆ่าเชื้อให้บริการแก่นักท่องเที่ยว การให้บริการแบบเว้นระยะห่างทางสังคม (social distancing) หรือการเว้นระยะห่างกายภาพ (physical distancing) เป็นต้น

### ข้อเสนอแนะในระดับปฏิบัติ

ทรัพยากรทางวัฒนธรรมในเขตเมืองเก่าเชียงใหม่ ทั้งที่เป็นรูปธรรม (tangible cultural heritage) และทรัพยากรทางวัฒนธรรมที่เป็นนามธรรม (intangible cultural heritage) มีความยึด โยงอย่างเหนียวแน่นกับชุมชน การดูแล รักษา สืบทอดทุนทางวัฒนธรรมทุกรูปแบบ จึงต้องอาศัย ชุมชนเป็นส่วนสำคัญในการจัดการดูแล เพื่อให้ทุนทางวัฒนธรรมที่มีอยู่นั้นยังคงคุณค่าเป็นสินทรัพย์ที่ สำคัญของชุมชนต่อไปได้อย่างยาวนาน ดังนั้นในระดับปฏิบัติ ควรมีแนวทางการปฏิบัติดังต่อไปนี้

1. ภาครัฐระดับท้องถิ่น ได้แก่ นายกเทศมนตรีนครเชียงใหม่ ควรผลักดันและส่งเสริมให้ทุก ชุมชนคิดสร้างสรรค์กิจกรรม โครงการเพื่อการอนุรักษ์ ดูแล ศิลปะ วัฒนธรรม ประเพณี วิถีชีวิตชุมชน เมืองเก่าอย่างต่อเนื่องทุกปี พร้อมกับสนับสนุนงบประมาณ เป็นหน่วยงานรัฐหลัก ที่ทำหน้าที่ประสาน ความร่วมมือชุมชนกับภาคเอกชน องค์กร เครือข่ายที่เกี่ยวข้อง เพื่อร่วมกันผลักดันและส่งเสริมให้ ชุมชนในเขตเมืองเก่าสามารถบริหารจัดการพื้นที่การท่องเที่ยวในชุมชนด้วยตนเองได้อย่างเข้มแข็ง

2. ภาครัฐระดับท้องถิ่น ได้แก่ นายกเทศมนตรีนครเชียงใหม่ นายอำเภอ และผู้บริหาร/ หัวหน้างานที่เกี่ยวข้อง ควรประสานความร่วมมือกับชุมชน หน่วยงานทั้งในระดับจังหวัดและภูมิภาค อย่างต่อเนื่อง เพื่อร่วมจัดทำหนดแนวทางการอนุรักษ์การถือครองที่ดินในเขตเมืองเก่าอย่างเป็น รูปธรรม เนื่องด้วยปัญหาการขายที่ดินหรือการเปลี่ยนผู้ถือครองที่ดินในเขตเมืองเก่า ซึ่งส่วนใหญ่จะ เป็นนายทุน ผู้ประกอบการจากพื้นที่อื่น ส่งผลให้ความเป็นชุมชนเมืองเก่าเปลี่ยนไป และส่งผลกระทบต่อ

ในระยะยาวที่ผู้คนในเขตเมืองเก่าเชียงใหม่ จะลดลง รวมถึงส่งผลกระทบต่อศิลปะ สานต่อ ศิลปะ วัฒนธรรม ประเพณี และวิถีชุมชนอย่างหลีกเลี่ยงไม่ได้

3. ผู้นำชุมชน และเครือข่ายภาคประชาชน ในเขตเมืองเก่าเชียงใหม่ ให้ความสำคัญและ ร่วมกันดูแล อนุรักษ์สืบทอด สานต่อศิลปะ วัฒนธรรม ประเพณี และวิถีชุมชน แต่ยังคงขาดการพัฒนา สมรรถนะในการคิดสร้างสรรค์โครงการ กิจกรรมที่เอื้อต่อการพัฒนาศักยภาพผู้นำ ดังนั้น นายกเทศมนตรีนครเชียงใหม่ นายอำเภอ และผู้บริหาร/หัวหน้างานที่เกี่ยวข้อง ควรประสานความร่วมมือกับหน่วยงานที่เกี่ยวข้อง อาทิ สำนักงานพัฒนาอุตสาหกรรมจังหวัด หอการค้าจังหวัด ตลอดจนหน่วยงานที่เกี่ยวข้อง เพื่อร่วมมือกันในการพัฒนาสมรรถนะผู้นำชุมชน เครือข่ายภาค ประชาชน โดยการจัดโครงการฝึกอบรมสมรรถนะผู้นำ เช่น หลักสูตรการจัดทำกิจกรรม โครงการ เพื่อเสนอขอรับงบประมาณสนับสนุน หลักสูตรอบรมการจัดทำโครงการวิจัยชุมชน หลักสูตร การอบรมทักษะการใช้ภาษาต่างประเทศ เป็นต้น

4. แหล่งท่องเที่ยวทางวัฒนธรรมจำนวนมากในเขตเมืองเก่าเชียงใหม่ ทั้งวัด โบราณสถาน ต่าง ๆ ซึ่งบุคคลสำคัญที่ดูแลคือ พระสงฆ์ ซึ่งจำเป็นอย่างยิ่งที่ผู้นำชุมชน เทศบาลนครเชียงใหม่ สำนักงานศิลปากรที่ 7 เชียงใหม่ และหน่วยงานรัฐที่เกี่ยวข้อง ต้องมีการประสานความร่วมมือกับ พระสงฆ์ เพื่อร่วมกันจัดการดูแลแหล่งท่องเที่ยวเชิงวัฒนธรรมในเขตเมืองเก่าเชียงใหม่ให้เหมาะสม

5. ในเขตเมืองเก่าเชียงใหม่ มีประชากร ผู้ประกอบการต่างถิ่น ที่ไม่ใช่คนในพื้นที่เมืองเก่า เชียงใหม่ เข้ามาอยู่อาศัยจำนวนมาก จำเป็นที่ท้องถิ่น ทั้งเทศบาลนครเชียงใหม่ ที่ว่าการอำเภอเมือง เชียงใหม่ และหน่วยงานที่เกี่ยวข้อง ควรมีกิจกรรมที่สร้างความร่วมมือ ความเข้าใจ และความ ตระหนักของประชาชน ผู้ประกอบการในพื้นที่ ในการอนุรักษ์ ดูแล ศิลปะ วัฒนธรรม และประเพณี ของเมืองเชียงใหม่อย่างต่อเนื่อง

6. สถานประกอบการที่พัก ร้านค้า ร้านอาหาร ในเขตพื้นที่เมืองเก่าเชียงใหม่ ควรให้ ความสำคัญกับการรักษาความสะอาด ดูแลพื้นที่ทางเท้า การจัดวางป้ายหน้าร้าน ไม่ให้รกรุงรัง กีดขวาง ทางเดิน หรือการจราจร

7. ในเขตเมืองเก่าเชียงใหม่ มีสถาบันการศึกษา หรือโรงเรียนทั้งระดับประถมศึกษา และ มัธยมศึกษาอยู่หลายแห่ง ซึ่งผู้บริหารสถาบันการศึกษาควรให้ความสำคัญในการจัดกิจกรรม หรือ หลักสูตรการเรียนการสอนที่เกี่ยวข้องกับการอนุรักษ์ รักษา วัฒนธรรมประเพณี วิถีชีวิตชุมชนในย่าน เมืองเก่าอย่างต่อเนื่อง โดยให้เด็กและเยาวชนเป็นส่วนหนึ่งในการทำกิจกรรม อันจะเป็นการปลูกฝัง ค่านิยมที่สอดคล้องกับความเป็นเมืองเก่าเชียงใหม่ให้คงอยู่ต่อไป

### ข้อเสนอแนะในการวิจัยครั้งต่อไป

1. จากผลการวิจัยพบว่า ชุมชนในเขตเมืองเก่าเชียงใหม่ เช่น ชุมชนพวกแต้ม ชุมชนวัดศรีสุพรรณ-วัวลาย ผู้นำและคนในชุมชนตระหนักและเห็นความสำคัญร่วมกันในการอนุรักษ์วัฒนธรรม ประเพณี วิถีชีวิต ดังนั้นเพื่อให้เกิดความเข้าใจเชิงลึก ควรมีการวิจัยประเด็น “ชุมชนสร้างสรรค์ในเขตเมืองเก่าเชียงใหม่” เพื่อถอดบทเรียนความสำเร็จของชุมชน และนำเสนอชุมชนเมืองเก่าต้นแบบที่ประสบผลสำเร็จในการบริหารจัดการชุมชนเพื่อการท่องเที่ยวเชิงวัฒนธรรมสร้างสรรค์ และเป็นต้นแบบในการพัฒนาและส่งเสริมการท่องเที่ยวเชิงวัฒนธรรมในชุมชนอื่น ๆ ต่อไป

2. การบริหารจัดการพื้นที่เมืองเก่าเชียงใหม่ อยู่ภายใต้ประกาศคณะกรรมการอนุรักษ์และพัฒนากรุงรัตนโกสินทร์และเมืองเก่า เรื่อง ประกาศเขตพื้นที่เมืองเก่าเชียงใหม่ วันที่ 13 ธันวาคม พ.ศ. 2553 ขอบเขตที่ดินประเภทอนุรักษ์เพื่อส่งเสริมเอกลักษณ์ศิลปวัฒนธรรม ตามผังเมืองรวมเมืองเชียงใหม่ ปีพ.ศ. 2556 รวมถึงเป็นพื้นที่ตามเทศบัญญัติ เทศบาลนครเชียงใหม่ ในเขตเมืองเก่า พ.ศ. 2557 เป็นกฎหมายที่กำหนดบริเวณห้ามก่อสร้าง ตัดแปลง หรือเปลี่ยนแปลงการใช้อาคารบางชนิดหรือบางประเภทในท้องที่ตำบลศรีภูมิ ตำบลสุเทพ ตำบลช้างม่อย ตำบลพระสิงห์ ตำบลช้างคลาน และตำบลหายยา โดยกฎหมายที่บังคับใช้ในเขตเมืองเก่านั้น มีหลายฉบับ ซึ่งจำเป็นอย่างยิ่งที่ต้องมีการให้ความรู้ความเข้าใจแก่ประชาชน ผู้ประกอบการในพื้นที่ เพื่อให้การจัดการดูแลพื้นที่เมืองเก่าเชียงใหม่ มีความเหมาะสม ดังนั้นควรมีการศึกษาถึงผล ของการบังคับใช้กฎหมายเพื่อการบริหารจัดการพื้นที่เมืองเก่าเชียงใหม่ต่อการส่งเสริมการท่องเที่ยวเชิงวัฒนธรรมแบบสร้างสรรค์ในเขตเมืองเก่าเชียงใหม่ อันจะเป็นแนวทางหรือข้อเสนอแนะต่อการพัฒนา และปรับปรุงข้อกฎหมายที่เกี่ยวข้อง เพื่อให้เกิดการพัฒนาและส่งเสริมการท่องเที่ยวเชิงวัฒนธรรมแบบสร้างสรรค์ในเขตเมืองเชียงใหม่อย่างเหมาะสม

## บรรณานุกรม

- กรมการท่องเที่ยว กระทรวงการท่องเที่ยวและกีฬา. 2560. **แผนยุทธศาสตร์และกลยุทธ์พัฒนาการท่องเที่ยว กรมการท่องเที่ยว ปี พ.ศ. 2561 – 2564**. กรุงเทพฯ: กรมการท่องเที่ยว.
- กรรณิการ์ พรหมเสาร์. 2539. **เชียงใหม่ วันนี้ ณ ปีที่ 700**. เชียงใหม่: วิทอินบุ๊ก.
- กัลยา วานิชย์บัญชา. 2556. **การวิเคราะห์สถิติ: สถิติสำหรับการบริหารและวิจัย**. พิมพ์ครั้งที่ 14. กรุงเทพฯ: จุฬาลงกรณ์มหาวิทยาลัย.
- \_\_\_\_\_. 2562. **การวิเคราะห์สมการโครงสร้าง (SEM) ด้วย AMOS**. พิมพ์ครั้งที่ 4. กรุงเทพฯ: จุฬาลงกรณ์มหาวิทยาลัย.
- กาญจนา สุระ. 2558. **การพัฒนาศักยภาพการบริหารจัดการการท่องเที่ยวเชิงวัฒนธรรมของท้องถิ่น จังหวัดเชียงใหม่ ปีที่ 3**. เชียงใหม่: คณะวิทยาการจัดการ มหาวิทยาลัยราชภัฏเชียงใหม่.
- กิติพัฒน์ นนทปัทมะดุล. 2555. **ทฤษฎีวิพากษ์ในนโยบายและการวางแผนสังคม**. พิมพ์ครั้งที่ 2. กรุงเทพฯ: มหาวิทยาลัยธรรมศาสตร์.
- คณะกรรมการชุมชนพวกแต้ม. 2563. **แผนชุมชนพวกแต้ม**. เชียงใหม่: คณะกรรมการชุมชนพวกแต้ม แขวงศรีวิชัย อำเภอเมืองเชียงใหม่ จังหวัดเชียงใหม่.
- โครงการพื้นบ้าน ย่าน เวียงเชียงใหม่. 2558. **แอ่วเมืองเก่าเชียงใหม่**. เชียงใหม่: โครงการพื้นบ้าน ย่าน เวียงเชียงใหม่.
- จุฑาธิป ประดิพัทธ์นฤมล. 2557. **การพัฒนาการท่องเที่ยวเชิงสร้างสรรค์ : กรณีศึกษาย่านชุมชนเกาะศาลเจ้า แขวงบางระมาด เขตตลิ่งชัน กรุงเทพมหานคร**. วิทยานิพนธ์ปริญญาโท. สถาบันบัณฑิตพัฒนบริหารศาสตร์.
- จุฑามาศ คงสวัสดิ์. 2550. **การศึกษาแนวทางส่งเสริมการท่องเที่ยวเชิงวัฒนธรรม เมืองโบราณคู่มือ จังหวัดสุพรรณบุรี**. วิทยานิพนธ์ปริญญาโท. มหาวิทยาลัยศิลปากร.
- ฉลองศรี พิมลสมพงษ์. 2550. **การวางแผนและพัฒนาตลาดการท่องเที่ยว**. กรุงเทพฯ: สำนักพิมพ์มหาวิทยาลัยเกษตรศาสตร์.
- ชัยวุฒิ ตั้งสมชัย และ ปิยพรรณ กลั่นกลิ่น. 2559. **สถานการณ์และแนวโน้มของธุรกิจท่องเที่ยว ในภาคเหนือตอนบน**. เชียงใหม่: ศูนย์เตือนภัยธุรกิจภาคเหนือ คณะบริหารธุรกิจ มหาวิทยาลัยเชียงใหม่.

- ชาญวิทย์ เกษตรศิริ. 2544. **โครงการวิถึทรรศน์ วิถึไทย การท่องเที่ยวทางวัฒนธรรม.** กรุงเทพฯ: อมรินทร์พริ้นติ้งแอนด์พับลิชชิ่ง.
- ชื่นจิตต์ แจ้งเจนกิจ. 2556. **การจัดการลูกค้าสัมพันธ์.** พิมพ์ครั้งที่ 4. กรุงเทพฯ: ทิปป์ พอยท์.
- ณรงค์ โพธิพุกษานันท์. 2556. **ระเบียบวิธีวิจัย หลักการและแนวคิด เทคนิคการเขียนรายงานการวิจัย.** พิมพ์ครั้งที่ 8. กรุงเทพฯ: ซีเอ็ดบุ๊คเซ็นเตอร์.
- ดวงจันทร์ อาภาวัชรุฒม์ เจริญเมือง. 2541. **เมืองและการผังเมืองในประเทศไทย : กรณีเมืองเชียงใหม่.** เชียงใหม่: ศูนย์ศึกษาปัญหาเมืองเชียงใหม่และกลุ่มมังราย.
- ดวงใจ พานิชเจริญกิจ. 2555. **การท่องเที่ยวเชิงสร้างสรรค์ จังหวัดภูเก็ต:กรณีศึกษาการท่องเที่ยวเชิงวัฒนธรรม ชีโนโปรตุกีส.** ดุษฎีนิพนธ์ปริญญาเอก. มหาวิทยาลัยแม่ฟ้าหลวง.
- ดาริน วรุฒทรัพย์. 2561. **รูปแบบการจัดการทุนทางวัฒนธรรมเพื่อการท่องเที่ยวเชิงสร้างสรรค์ในประเทศไทย.** ดุษฎีนิพนธ์ปริญญาเอก. มหาวิทยาลัยราชภัฏราชชนครินทร์.
- เทศบาลนครเชียงใหม่. 2557. **เทศบัญญัติเทศบาลนครเชียงใหม่ ในเขตเมืองเก่า พ.ศ. 2557.** เชียงใหม่: เทศบาลนครเชียงใหม่.
- แพนวุธธา ไทยสันทัด. 2555. **วัดร้าง ปัญหาและโอกาสสำหรับเมืองเก่าเชียงใหม่.** เชียงใหม่: มหาวิทยาลัยแม่โจ้.
- ธวัชชัย ทำทอง. 2556. **การจัดการวัดร้างในเขตเมืองเก่าเชียงใหม่.** วิทยานิพนธ์ปริญญาโท. มหาวิทยาลัยเชียงใหม่.
- นงลักษณ์ มโนวัลย์เลา, ณีรัฐวิชิตา เลิศพงษ์รุจิกร, เอกวัต วิถึประดิษฐ์ และ สุภาภรณ์ เลิศสิริ. 2558. **โครงการพฤติกรรมและความต้องการของนักท่องเที่ยวต่อแหล่งท่องเที่ยวเชิงสร้างสรรค์จังหวัดตราด.** กรุงเทพฯ: สำนักงานคณะกรรมการวิจัยแห่งชาติ (วช.) และ สำนักงานกองทุนสนับสนุนการวิจัย (สกว.).
- นนทวรรณ ส่งเสริม. 2559. **การท่องเที่ยวเชิงสร้างสรรค์.** กรุงเทพฯ: คณะมนุษยศาสตร์และการจัดการการท่องเที่ยว มหาวิทยาลัยกรุงเทพ.
- นิเทศ ดินณะกุล. 2546. **การเปลี่ยนแปลงทางสังคมและวัฒนธรรม.** กรุงเทพฯ: แอ็คทีฟพริ้นท์.
- บุญเลิศ จิตตั้งวัฒนา. 2548. **อุตสาหกรรมการท่องเที่ยว.** กรุงเทพฯ: มหาวิทยาลัยธรรมศาสตร์.
- บุริม โอทกานนท์. 2552. **การตลาดพิพิธภัณฑ.** กรุงเทพฯ: วิทยาลัยการจัดการ มหาวิทยาลัยมหิดล.
- ประทีป พีชทองกลาง. 2558. **เส้นทางท่องเที่ยวเชิงศาสนาประเภทเจดีย์และพระพุทธรูปสำคัญในจังหวัดเชียงใหม่.** วารสารวิชาการมหาวิทยาลัยฟาร์อีสเทอร์น, 9(4), 111-123.
- เปรมฤดี ทองลา และ เพชรศรี นนท์ศิริ. 2559. **คุณลักษณะของทรัพยากรการท่องเที่ยวเชิงสร้างสรรค์ตามความต้องการของนักท่องเที่ยว กรณีศึกษา ชุมชนบ้านวัดจันทร์ อำเภอถ้ำกลาผิง**

- วัฒนา จังหวัดเชียงใหม่. ใน การประชุมวิชาการและนำเสนอผลงานวิจัยระดับชาติ ราชธานี  
วิชาการ ครั้งที่ 1 “สร้างเสริมสหวิทยาการ ผสมผสานวัฒนธรรมไทย ก้าวอย่างมั่นใจเข้าสู่  
AC”. 29 กรกฎาคม 2559 ณ มหาวิทยาลัยราชธานี.
- ภัชรบถ ฤทธิเต็ม. 2556. รูปแบบการจัดการท่องเที่ยวเชิงศาสนาและวัฒนธรรมในวัด. วิทยานิพนธ์  
ปริญญาโท. มหาวิทยาลัยมหาจุฬาลงกรณราชวิทยาลัย.
- ยุพิน อุ่นแก้ว. 2558. การพัฒนาตัวบ่งชี้ความเป็นแหล่งท่องเที่ยวเชิงสร้างสรรค์. วิทยานิพนธ์  
ปริญญาโท. สถาบันบัณฑิตพัฒนบริหารศาสตร์.
- ยุวดี นิรัตน์ตระกูล. 2561. การท่องเที่ยวเชิงสร้างสรรค์: ต่อยอด เพิ่มคุณค่า หาจุดต่าง. [ระบบ  
ออนไลน์]. แหล่งที่มา [http://www.etatjournal.com/upload/245/  
9\\_Creative\\_Tourism.pdf](http://www.etatjournal.com/upload/245/9_Creative_Tourism.pdf) (4 ตุลาคม 2561).
- วิยะดา เสรีวิชัยสวัสดิ์. 2555. การพัฒนาการท่องเที่ยวเชิงวัฒนธรรมในเขตภาคเหนือตอนบนของ  
ประเทศไทยให้เป็นรูปแบบการท่องเที่ยวเชิงสร้างสรรค์. คุชกุ์นิพนธ์ปริญญาเอก.  
มหาวิทยาลัยแม่ฟ้าหลวง.
- วุฒิไกร งามศิริจิตต์ และ ยอดมณี เทพานนท์. 2557. การพัฒนาระบบอุปทานการท่องเที่ยวเชิง  
สร้างสรรค์ในเขตพื้นที่ท่องเที่ยวกรุงเทพมหานคร. กรุงเทพฯ: สำนักงานคณะกรรมการวิจัย  
แห่งชาติ (วช.) และสำนักงานกองทุนสนับสนุนการวิจัย (สกว.).
- ศิริวรรณ เสรีรัตน์. 2549. การบริหารการตลาดยุคใหม่. กรุงเทพฯ: ธรรมสาร.
- สามารถ สุวรรณรัตน์. 2558. อนาคตของเมืองเชียงใหม่ ในการขับเคลื่อนการพัฒนาโดยภาค  
ประชาสังคม. กรุงเทพฯ: มูลนิธิสร้างสรรค์ปัญญาสาธารณะ.
- สำนักกองทุนสนับสนุนการวิจัย มูลนิธิสถาบันศึกษานโยบายสาธารณะ และคณะวิจิตรศิลป์  
มหาวิทยาลัยเชียงใหม่. 2561. สรุปกิจกรรมประชุมระดมความคิดเห็น การจัดทำแผนเพื่อ  
อนุรักษ์และพัฒนาเชียงใหม่เมืองท่องเที่ยววัฒนธรรม 4.0. ณ ห้องดอยหลวง ชั้น 2 โรงแรม  
แคนทารี เชียงใหม่ เมื่อวันที่ 8 มีนาคม พ.ศ. 2561. [ระบบออนไลน์]. แหล่งที่มา  
[http://www.chiangmaiworldheritage.net/detail\\_show.php?id=149&lang=th](http://www.chiangmaiworldheritage.net/detail_show.php?id=149&lang=th)  
(18 กันยายน 2561).
- สำนักงานจังหวัดเชียงใหม่. 2559. บรรยายสรุปจังหวัดเชียงใหม่. เชียงใหม่: กลุ่มงานยุทธศาสตร์  
และข้อมูลเพื่อการพัฒนาจังหวัดเชียงใหม่ สำนักงานจังหวัดเชียงใหม่.
- \_\_\_\_\_. 2560. ยุทธศาสตร์การพัฒนาจังหวัดเชียงใหม่ ประจำปีงบประมาณ พ.ศ. 2560.  
เชียงใหม่: กลุ่มงานยุทธศาสตร์ สำนักงานจังหวัดเชียงใหม่.

สำนักงานพัฒนาพิงคนคร (องค์การมหาชน). 2563. **เส้นทางกำแพงเมืองเก่า (4 แจ่ง 5 ประตู).**

[ระบบออนไลน์]. แหล่งที่มา [https://www.thainorthtour.com/trips\\_detail.php?id=60](https://www.thainorthtour.com/trips_detail.php?id=60) (8 มกราคม 2563).

สำนักงานสถิติจังหวัดเชียงใหม่. 2561. จำนวนนักท่องเที่ยวจำแนกตามประเภทของนักท่องเที่ยว ปี

**2561.** [ระบบออนไลน์]. แหล่งที่มา

[http://chiangmai.nso.go.th/index.php?option=com\\_weblinks&view=category&id=180&Itemid=681](http://chiangmai.nso.go.th/index.php?option=com_weblinks&view=category&id=180&Itemid=681) (8 มกราคม 2562).

สำนักนโยบายและแผนทรัพยากรธรรมชาติและสิ่งแวดล้อม. 2553. **ประกาศคณะกรรมการอนุรักษ์และพัฒนากรุงรัตนโกสินทร์และเมืองเก่า เรื่อง ประกาศเขตพื้นที่เมืองเก่าเชียงใหม่.**

กรุงเทพฯ: สำนักนโยบายและแผนทรัพยากรธรรมชาติและสิ่งแวดล้อม. (เอกสารอัดสำเนา)

สำนักพัฒนาการท่องเที่ยว กระทรวงการท่องเที่ยวและกีฬา. 2556. **การท่องเที่ยวเชิงวัฒนธรรมในประเทศไทย.**

กรุงเทพฯ: สำนักพัฒนาการท่องเที่ยว กระทรวงการท่องเที่ยวและกีฬา.

สุดแดน วิสุทธิลักษณ์. 2558. **องค์ความรู้ว่าด้วยการท่องเที่ยวเชิงสร้างสรรค์: คู่มือและแนวทางการปฏิบัติ.**

กรุงเทพฯ: คณะสังคมวิทยาและมานุษยวิทยา มหาวิทยาลัยธรรมศาสตร์.

สุดแดน วิสุทธิลักษณ์, พิเชฐ สายพันธ์, อรุมา เตพลกุล และ ชีระ สินเดชาธิกร. 2554. **ศักยภาพของพื้นที่ในเขต สพพ.4 และสหพ.5 เขตพื้นที่พิเศษเพื่อการท่องเที่ยวอย่างยั่งยืน.**

กรุงเทพฯ: มหาวิทยาลัยธรรมศาสตร์.

กรุงเทพฯ: มหาวิทยาลัยธรรมศาสตร์.

สุเปีย ปัญญาทอง. 2555. **องค์ประกอบภูมิทัศน์ประวัติศาสตร์ เพื่อการอนุรักษ์เมืองเก่า จังหวัดเชียงใหม่.**

วิทยานิพนธ์ปริญญาโท. จุฬาลงกรณ์มหาวิทยาลัย.

\_\_\_\_\_. 2559. **แนวทางการอนุรักษ์เส้นทางประวัติศาสตร์ กรณีศึกษาเมืองเก่า จังหวัดเชียงใหม่.**

เชียงใหม่: รายงานการวิจัย คณะสถาปัตยกรรมศาสตร์และการออกแบบ

สิ่งแวดล้อม มหาวิทยาลัยแม่โจ้.

สุภาภรณ์ ประสงค์ทัน. 2556. **ทุนทางสังคมกับแนวทางการส่งเสริมการท่องเที่ยวโดยชุมชนเชิง**

**สร้างสรรค์: กรณีศึกษาชายไทยพวน อำเภอปากพลี จังหวัดนครนายก. วารสารสังคมศาสตร์**

**มหาวิทยาลัยศรีนครินทรวิโรฒ, 16(1), 225-235.**

เสรี วงษ์มณฑา. 2542. **การวิเคราะห์พฤติกรรมผู้บริโภค.** กรุงเทพฯ: ซีริฟิล์มและไซเทกซ์.

แสงสรรค์ ภูมิสถาน, ภูริวัจน์ เดชอุ่ม และ นพรัตน์ มานวกุล. 2558. **การศึกษาศักยภาพแหล่ง**

**ท่องเที่ยวเพื่อการพัฒนาการท่องเที่ยวเชิงสร้างสรรค์ จังหวัดตราด.** กรุงเทพฯ: สำนักงาน

คณะกรรมการวิจัยแห่งชาติ (วช.) และสำนักงานกองทุนสนับสนุนการวิจัย (สกว.).



- องค์การบริหารการพัฒนาพื้นที่พิเศษเพื่อการท่องเที่ยวอย่างยั่งยืน. 2556. **โครงการต้นแบบการท่องเที่ยวเชิงสร้างสรรค์**. กรุงเทพฯ: องค์การบริหารการพัฒนาพื้นที่พิเศษเพื่อการท่องเที่ยวอย่างยั่งยืน (องค์การมหาชน).
- อภิสิทธิ์ โล่ศัตรูไกล. 2552. **ทำไมต้อง "เศรษฐกิจสร้างสรรค์"**. กรุงเทพฯ: ศูนย์สร้างสรรค์งานออกแบบ (TCDC).
- อัษฎา โปราณานนท์. 2554. **วิจัยสร้างสรรค์ สถาปัตยกรรมเมืองเชียงใหม่: ความเปลี่ยนแปลงของสิ่งแวดล้อมจากการรุกร้าของมนุษย์**. เชียงใหม่: รายงานการวิจัย สาขาวิชาศิลปะการถ่ายภาพ ภาควิชาสื่อศิลปะและการออกแบบสื่อ คณะวิจิตรศิลป์ มหาวิทยาลัยเชียงใหม่.
- อาทิตย์พร อรุณพิพัฒน์พงศ์. 2554. **แผนพัฒนาการท่องเที่ยวเชิงสร้างสรรค์ของกลุ่มชาติพันธุ์ในจังหวัดนครพนม**. วิทยานิพนธ์ปริญญาโท. มหาวิทยาลัยขอนแก่น.
- อุทัยรัตน์ ณ นคร, แสงสรรค์ ภูมิสถาน, นงลักษณ์ มโนวัลย์เลา และ สมหมาย อุดมวิจิต. 2558. **การวิจัยเพื่อพัฒนารูปแบบการท่องเที่ยวเชิงสร้างสรรค์ จังหวัดตราด**. กรุงเทพฯ: รายงานการวิจัย สำนักงานคณะกรรมการวิจัยแห่งชาติ (วช.) และสำนักงานกองทุนสนับสนุนการวิจัย (สกว.).
- Binkhorst, E. 2006. **The Co-Creation Tourism Experience**. [Online]. Available [http://www.esade.edu/cedit2006/pdfs2006/papers/esther\\_binkhorst\\_paper\\_esade\\_may\\_06.pdf](http://www.esade.edu/cedit2006/pdfs2006/papers/esther_binkhorst_paper_esade_may_06.pdf) (18 September 2018).
- Bywater, M. 1993. The Market for Cultural Tourism in Europe. **Travel and Tourism Analyst**, 6(30-46).
- Campbell, C. 2010. **Creative Tourism Providing a Competitive Edge**. [Online]. Available [www.insights.org.uk/articleitem.aspx?title=Creative%20Tourism%20Providing%20a%20Competitive%20Edge](http://www.insights.org.uk/articleitem.aspx?title=Creative%20Tourism%20Providing%20a%20Competitive%20Edge) (18 September 2018).
- David, L. & Albert, B. 1993. **Consumer Behavior: Concepts and Applications**. 3<sup>rd</sup> ed. New York: McGraw Hill.
- Etzel, M. J., Walker, B. J. & Stanton, W. J. 1997. **Marketing**. 11<sup>th</sup> ed. New York: McGraw-Hill.
- Garrod, B. & Fyall, A. 1998. Beyond the rhetoric of sustainable tourism? **Tourism Management**, 19(3), 199-212.
- Gordin, V. & Matetskaya, M. 2012. Creative tourism in Saint Petersburg: the state of the art. **Journal of Tourism Consumption and Practice**, 4(2), 55-77.
- ICOMOS. 2002. **International Cultural Tourism Charter**. Australia: ICOMOS.

- Koster, E. H. 1996. **Tourism and Cultural Change: Tourism and Culture towards the 21st Century.** Sunderland: The Center for Travel and Tourism and Business Education.
- Kotler, P. 2006. **Marketing Management.** 10<sup>th</sup> ed New Jersey: Prentice Hall International Inc.
- Madara, L. & Ineta, L. 2014. Riga Developing Creative Tourism Destinations. **Eighth Interdisciplinary Conference of the University Network of the European Capitals of Culture**, 7(1), 138-159.
- McColl, K. J., Kiel, G. G., Lusch, R. F. & Lusch, V. N. 1996. **Marketing: Concepts and Strategies.** Singapore: Acumen Overseas.
- Messineo, E. 2012. Tourist Creative Processes and Experiences in the European Cultural Itinerary'The Phoenicians' Route'. **Journal of Tourism Consumption and Practice, Special Issue on Creative Tourism**, 4(2), 41-54.
- Meyer, C. & Schwager, A. 2007. Understanding customer experience. **Harvard Business Review**, 12(1), 117-126.
- Richards, G. 2010. **Creative Tourism and Local Development.** New Mexico: Santa Fe & UNESCO International Conference on Creative Tourism in Santa Fe.
- Richards, G. 2011. Creativity and Tourism: The state of the art. **Annals of Tourism Research**, 38(4), 1225 – 1253.
- Richards, G. & Raymond, C. 2010. Creative Tourism. **ATLAS News**, 23(1), 16-20.
- Richards, G. & Wilson, J. 2007. **Tourism, Creativity and Development.** London: Routledge.
- Schmitt, B. H. 2008. **Experiential marketing: How to get customer to sense feel think act relate to your company and brand.** New York: The Free Press.
- Smith, S. L. J. 1997. **Tourism Analysis: A Handbook.** 2<sup>nd</sup> ed. New Jersey: Prentice-Hall.
- Solomon, M. R. 1996. **Consumer Behavior: Buying, Having, and Being.** New Jersey: Prentice-Hall.
- Stipanovic, C. & Rudan, E. 2004. Development concept and strategy for creative tourism of the Kvarner destination. **Tourism and Hospitality Industry 2014**, 12(1), 507-517.

- UNCTAD. 2008. **Creative Economy Report 2008**. New Mexico, USA: Sunstone Press.
- UNESCO. 2006. **Tourism, Culture and Sustainable Development**. [Online].  
Available <http://unesdoc.unesco.org/image/0014/001475/147578E.pdf>  
(8 November 2016).
- \_\_\_\_\_. 2019. **High-level Event on Culture and Sustainable Development**.  
[Online]. Available <https://en.unesco.org/events/high-level-event-culture-and-sustainable-development> (15 November 2019).
- United Nations. 2018. **UNCTAD's work on the Creative Economy**. [Online].  
Available <http://unctad.org/en/Pages/DITC/CreativeEconomy/Creative-Economy.aspx> (8 March 2018).
- UNWTO. 2018. **A Practical Guide to Tourism Destination Management**. Madrid, Spain: UNWTO.
- World Tourism Organization. 2005. **World Tourism Trends and Forecasts**. Madrid, Spain: World Tourism Organization.
- Yamane, T. 1973. **Statistics An Introductory Analysis**. New York: Harper & Row.



ภาคผนวก



ภาคผนวก ก

รายชื่อผู้ทรงคุณวุฒิและผลตรวจสอบคุณภาพของเครื่องมือวิจัย

### รายชื่อผู้ทรงคุณวุฒิตรวจสอบคุณภาพของเครื่องมือวิจัย

1. อาจารย์ ดร.ยุทธศักดิ์ ฉัตรแก้วภานนท์ อาจารย์ประจำ ภาควิชาการท่องเที่ยว  
คณะมนุษยศาสตร์ มหาวิทยาลัยเชียงใหม่
2. อาจารย์ ดร.ชมพูนุช จิตติถาวร อาจารย์ประจำ ประธานหลักสูตรปรัชญาดุษฎีบัณฑิต  
การจัดการการท่องเที่ยวและโรงแรม  
วิทยาลัยการจัดการ มหาวิทยาลัยพะเยา
3. อาจารย์ ดร.ณัฐพัชร์ มณีโรจน์ อาจารย์ประจำคณะบริหารธุรกิจเพื่อสังคม  
มหาวิทยาลัยศรีนครินทรวิโรฒ
4. ดร.กรวรรณ สังขกร นักวิจัยศูนย์วิจัยและพัฒนาการท่องเที่ยว  
มหาวิทยาลัยเชียงใหม่



## ผลการประเมินคุณภาพของเครื่องมือวิจัย

### แบบสอบถามนักท่องเที่ยวนักท่องเที่ยว

ข้อความคำถาม	ผู้ทรงคุณวุฒิ				รวม	IOC
	คนที่ 1	คนที่ 2	คนที่ 3	คนที่ 4		
<b>ส่วนที่ 1 ข้อมูลทั่วไปและพฤติกรรมของนักท่องเที่ยว</b>						
ข้อที่ 1	1	1	1	1	4	1.00
ข้อที่ 2	1	0	1	1	3	0.75
ข้อที่ 3	1	1	1	1	4	1.00
ข้อที่ 4	1	1	1	1	4	1.00
ข้อที่ 5	1	0	1	0	2	0.50
ข้อที่ 6	1	1	1	1	4	1.00
ข้อที่ 7	1	1	1	1	4	1.00
ข้อที่ 8	1	1	1	1	4	1.00
ข้อที่ 9	1	1	1	1	4	1.00
ข้อที่ 10	1	1	1	1	4	1.00
ข้อที่ 11	1	1	1	1	4	1.00
ข้อที่ 12	1	1	1	1	4	1.00
ข้อที่ 13	1	1	1	1	4	1.00
ข้อที่ 14	1	1	0	1	3	0.75
<b>ส่วนที่ 2 ศักยภาพของแหล่งท่องเที่ยวเชิงวัฒนธรรม</b>						
องค์ประกอบที่ 1 คุณค่าของแหล่งท่องเที่ยว						
ข้อ 1.1	1	1	1	1	4	1.00
ข้อ 1.2	1	1	1	1	4	1.00
ข้อ 1.3	1	1	1	1	4	1.00
ข้อ 1.4	1	1	1	1	4	1.00
ข้อ 1.5	1	1	1	1	4	1.00
องค์ประกอบที่ 2 ด้านการจัดกิจกรรมและประสบการณ์การท่องเที่ยว						
ข้อ 2.1	1	1	1	1	4	1.00
ข้อ 2.2	1	1	0	1	3	0.75
ข้อ 2.3	0	1	0	1	2	0.50
ข้อ 2.4	1	1	1	1	4	1.00
ข้อ 2.5	1	1	1	1	4	1.00

ข้อคำถาม	ผู้ทรงคุณวุฒิตรวจสอบคุณภาพของเครื่องมือวิจัย				รวม	IOC
	คนที่ 1	คนที่ 2	คนที่ 3	คนที่ 4		
ข้อ 2.6	1	1	1	1	4	1.00
ข้อ 2.7	1	1	1	1	4	1.00
<b>องค์ประกอบที่ 3 การมีส่วนร่วมของชุมชนท้องถิ่น</b>						
ข้อ 3.1	1	1	1	1	4	1.00
ข้อ 3.2	1	1	1	1	4	1.00
ข้อ 3.3	0	1	0	1	2	0.50
ข้อ 3.4	0	1	1	1	3	0.75
ข้อ 3.5	0	1	1	0	2	0.50
ข้อ 3.6	0	1	1	1	3	0.75
<b>องค์ประกอบที่ 4 การบริหารจัดการและการรองรับการท่องเที่ยว</b>						
ข้อ 4.1	1	1	1	1	4	1.00
ข้อ 4.2	1	1	1	1	4	1.00
ข้อ 4.3	1	1	1	1	4	1.00
ข้อ 4.4	1	1	1	1	4	1.00
ข้อ 4.5	1	1	1	1	4	1.00
ข้อ 4.6	1	1	1	1	4	1.00
ข้อ 4.7	1	1	1	1	4	1.00
ข้อ 4.8	1	1	1	1	4	1.00
ข้อ 4.9	1	1	1	1	4	1.00
ข้อ 4.10	1	1	1	1	4	1.00
<b>ส่วนที่ 3 แรงจูงใจในการท่องเที่ยว</b>						
<b>(1) แรงจูงใจทางกายภาพ</b>						
ข้อ 1.1	-1	0	1	1	1	0.25
ข้อ 1.2	-1	0	1	1	1	0.25
ข้อ 1.3	-1	0	1	1	1	0.25
ข้อ 1.4	1	1	1	1	4	1.00
ข้อ 1.5	1	1	1	1	4	1.00
ข้อ 1.6	1	1	1	1	4	1.00
ข้อ 1.7	1	1	1	1	4	1.00



ข้อคำถาม	ผู้ทรงคุณวุฒิตรวจสอบคุณภาพของเครื่องมือวิจัย				รวม	IOC
	คนที่ 1	คนที่ 2	คนที่ 3	คนที่ 4		
<b>(2) แรงจูงใจในทางวัฒนธรรม</b>						
ข้อ 2.1	1	1	1	0	3	0.75
ข้อ 2.2	-1	1	1	0	1	0.25
ข้อ 2.3	1	1	1	1	4	1.00
ข้อ 2.4	1	1	1	0	3	0.75
ข้อ 2.5	1	1	1	1	4	1.00
ข้อ 2.6	1	1	1	1	4	1.00
ข้อ 2.7	1	1	1	1	4	1.00
ข้อ 2.8	1	1	1	1	4	1.00
ข้อ 2.9	1	1	1	1	4	1.00
<b>(3) แรงจูงใจระหว่างบุคคล</b>						
ข้อ 3.1	1	1	1	1	4	1.00
ข้อ 3.2	-1	1	1	1	2	0.50
ข้อ 3.3	1	1	1	1	4	1.00
ข้อ 3.4	1	1	1	1	4	1.00
<b>(4) แรงจูงใจทางด้านชื่อเสียง</b>						
ข้อ 4.1	0	1	1	1	3	0.75
ข้อ 4.2	0	1	1	1	3	0.75
ข้อ 4.3	0	1	1	1	3	0.75
<b>ส่วนที่ 4 ความต้องการท่องเที่ยวในแหล่งท่องเที่ยว</b>						
วัดปราสาท	1	1	1	1	4	1.00
วัดเจดีย์หลวง	1	1	1	1	4	1.00
วัดบ้านปิง	1	1	1	1	4	1.00
วัดช่างแต้ม	1	1	1	1	4	1.00
วัดอุโมงค์มหาเศรษฐี	1	1	1	1	4	1.00
วัดพันเตา	1	1	1	1	4	1.00
วัดดวงดี	1	1	1	1	4	1.00
วัดเจ็ดลิน	1	1	1	1	4	1.00
วัดเชียงมั่น	1	1	1	1	4	1.00
วัดอินทขิล (สะดือเมือง)	1	1	1	1	4	1.00

ข้อความ	ผู้ทรงคุณวุฒิ				รวม	IOC
	คนที่ 1	คนที่ 2	คนที่ 3	คนที่ 4		
วัดลุ่มช้าง	1	1	1	1	4	1.00
วัดพระสิงห์วรมหาวิหาร	1	1	1	1	4	1.00
วัดพุกแต้ม	1	1	1	1	4	1.00
ศูนย์สถาปัตยกรรมล้านนา คู่แม่เจ้าบุรีรัตน์	1	1	1	1	4	1.00
ห้องสมุดพื้นบ้านย่านเวียงเชียงใหม่	1	1	1	1	4	1.00
ศาลานารักษ์	1	1	-1	0	1	0.25
หอศิลปวัฒนธรรมเมืองเชียงใหม่	1	1	1	1	4	1.00
หอประวัติศาสตร์เมืองเชียงใหม่	1	1	1	1	4	1.00
<b>พิพิธภัณฑ์พื้นถิ่นล้านนา</b>	1	1	1	1	4	1.00
บ้านดินกลางเวียง (สถาบันพัฒนาเมือง)	1	1	1	1	4	1.00
ย่านประตูช้างเผือก	1	1	1	1	4	1.00
ย่านตลาดสมเพชร (มิ่งเมือง)	1	1	1	1	4	1.00
ย่านประตูท่าแพ	1	1	1	1	4	1.00
ย่านตลาดประตูเชียงใหม่	1	1	1	1	4	1.00
ย่านชุมชนมูลเมือง	1	1	1	1	4	1.00
ถนนคนเดินวันอาทิตย์	1	1	1	1	4	1.00
นกฮูกดีไซน์แกลลอรี่	1	1	-1	0	1	0.25
Things Called Art Studio (TCA)	1	1	-1	0	1	0.25
<b>ส่วนที่ 5 ความตั้งใจกลับมาเที่ยวซ้ำ การบอกต่อและแนะนำ</b>						
ความตั้งใจกลับมาเที่ยวซ้ำ	1	1	1	1	4	1.00
การบอกต่อและแนะนำแหล่งท่องเที่ยวเชิงวัฒนธรรม	1	1	1	1	4	1.00

หมายเหตุ: ผล IOC ทุกข้ออยู่ในเกณฑ์ที่นำไปใช้ดำเนินการเก็บรวบรวมข้อมูลได้ (IOC>0.50)

ผล IOC ที่มีค่าน้อยกว่า 0.25 ผู้วิจัยได้นำมาปรับปรุงใหม่ ตามคำแนะนำของผู้เชี่ยวชาญ

แบบสอบถามนักท่องเที่ยว	IOC
ส่วนที่ 1 ข้อมูลทั่วไปและพฤติกรรมของนักท่องเที่ยว	0.93
ส่วนที่ 2 ศักยภาพของแหล่งท่องเที่ยวเชิงวัฒนธรรม	0.92
ส่วนที่ 3 แรงจูงใจในการท่องเที่ยว	0.79
ส่วนที่ 4 ความต้องการท่องเที่ยวในแหล่งท่องเที่ยว	0.92
ส่วนที่ 5 ความตั้งใจกลับมาเที่ยวซ้ำ การบอกต่อและแนะนำ	1.00
<b>ภาพรวม</b>	<b>0.91</b>

การหาค่าความเชื่อมั่น (reliability) การหาค่าความเชื่อมั่นของแบบสอบถามด้วยค่าสัมประสิทธิ์แอลฟาของครอนบาค (cronbach's alpha coefficient)

Cases	N	%	Cronbach's Alpha	N of Items
Valid	30	100.0	0.918	73
Excluded <sup>a</sup>	0	0.0		
Total	30	100.0		

## 2) แบบสัมภาษณ์ภาครัฐ

ข้อคำถาม	ผู้ทรงคุณวุฒิตรวจสอบคุณภาพของเครื่องมือวิจัย				รวม	IOC
	คนที่ 1	คนที่ 2	คนที่ 3	คนที่ 4		
<b>ส่วนที่ 1 ข้อมูลทั่วไปของผู้ให้สัมภาษณ์</b>						
ชื่อ - สกุล	1	1	1	1	4	1.00
ตำแหน่ง	1	1	1	1	4	1.00
สังกัด/หน่วยงาน	1	1	1	1	4	1.00
<b>ส่วนที่ 2 บทบาทและภารกิจในการส่งเสริมการท่องเที่ยวเชิงวัฒนธรรมในเขตเมืองเก่าเชียงใหม่</b>						
ข้อ 1	1	1	1	1	4	1.00
ข้อ 2	1	1	1	1	4	1.00
ข้อ 3	1	1	1	1	4	1.00
ข้อ 4	1	1	1	1	4	1.00
ข้อ 5	1	1	1	1	4	1.00
ข้อ 6	1	1	1	1	4	1.00

ข้อความ	ผู้ทรงคุณวุฒิตรวจสอบคุณภาพของเครื่องมือวิจัย				รวม	IOC
	คนที่ 1	คนที่ 2	คนที่ 3	คนที่ 4		
<b>ส่วนที่ 3 ศักยภาพของแหล่งท่องเที่ยวเชิงวัฒนธรรมในองศาเชียงใหม่</b>						
<b><u>ด้านพื้นที่และคุณค่าของแหล่งท่องเที่ยว</u></b>						
ข้อ 1	1	1	1	1	4	1.00
ข้อ 2	1	1	1	1	4	1.00
ข้อ 3	1	1	1	1	4	1.00
ข้อ 4	1	1	1	1	4	1.00
<b><u>ด้านการจัดกิจกรรมและประสบการณ์การท่องเที่ยว</u></b>						
ข้อ 1	1	1	1	1	4	1.00
ข้อ 2	1	1	1	1	4	1.00
ข้อ 3	1	1	1	1	4	1.00
ข้อ 4	1	1	1	1	4	1.00
<b><u>ด้านการมีส่วนร่วมของชุมชนท้องถิ่น</u></b>						
ข้อ 1	1	1	1	1	4	1.00
ข้อ 2	1	1	1	1	4	1.00
ข้อ 3	1	1	1	1	4	1.00
ข้อ 4	1	1	1	1	4	1.00
<b><u>ด้านการบริหารจัดการและการรองรับการท่องเที่ยว</u></b>						
ข้อ 1	1	1	1	1	4	1.00
ข้อ 2	1	1	1	1	4	1.00
<b>ส่วนที่ 4 รูปแบบการจัดการท่องเที่ยวเชิงสร้างสรรค์ในเขตเมืองเก่าเชียงใหม่</b>						
ข้อ 1	1	1	1	1	4	1.00
ข้อ 2	1	1	1	1	4	1.00
ข้อ 3	1	1	1	1	4	1.00
ข้อ 4	1	1	1	1	4	1.00
ข้อ 5	1	1	1	1	4	1.00

หมายเหตุ: ผล IOC ทุกข้ออยู่ในเกณฑ์ที่น่าไปใช้ดำเนินการเก็บรวบรวมข้อมูลได้ (IOC>0.50) ซึ่งลักษณะคำถามที่กำหนดนั้นผู้เชี่ยวชาญช่วยปรับแก้ไขและเพิ่มเติมคำถามให้ชัดเจนขึ้น

แบบสัมภาษณ์หน่วยงานรัฐ	IOC
ส่วนที่ 1 ข้อมูลทั่วไปของผู้ให้สัมภาษณ์	1.00
ส่วนที่ 2 บทบาทและภารกิจในการส่งเสริมการท่องเที่ยวเชิงวัฒนธรรมในเขตเมือง เก่าเชียงใหม่	1.00
ส่วนที่ 3 ศักยภาพของแหล่งท่องเที่ยวเชิงวัฒนธรรมในเขตเมืองเก่าเชียงใหม่	1.00
ส่วนที่ 4 รูปแบบการจัดการท่องเที่ยวเชิงสร้างสรรค์ในเขตเมืองเก่าเชียงใหม่	1.00
<b>ภาพรวม</b>	<b>1.00</b>

### 3) แบบสัมภาษณ์หน่วยงานเอกชน

ข้อความ	ผู้ทรงคุณวุฒิตรวจสอบคุณภาพของเครื่องมือวิจัย				รวม	IOC
	คนที่ 1	คนที่ 2	คนที่ 3	คนที่ 4		
<b>ข้อมูลทั่วไปของผู้ให้สัมภาษณ์</b>						
ชื่อ - สกุล	1	1	1	1	4	1.00
ตำแหน่ง	1	1	1	1	4	1.00
สังกัด/หน่วยงาน	1	1	1	1	4	1.00
<b>ส่วนที่ 2 บทบาทและภารกิจในการส่งเสริมการท่องเที่ยวเชิงวัฒนธรรมในเขตเมืองเก่าเชียงใหม่</b>						
ข้อ 1	1	1	1	1	4	1.00
ข้อ 2	1	1	1	1	4	1.00
ข้อ 3	1	1	1	1	4	1.00
ข้อ 4	1	1	1	1	4	1.00
ข้อ 5	1	1	1	1	4	1.00
ข้อ 6	1	1	1	1	4	1.00
<b>ส่วนที่ 3 ศักยภาพของแหล่งท่องเที่ยวเชิงวัฒนธรรมในเขตเมืองเก่าเชียงใหม่</b>						
<b><u>ด้านพื้นที่และคุณค่าของแหล่งท่องเที่ยว</u></b>						
ข้อ 1	1	1	1	1	4	1.00
ข้อ 2	1	1	1	1	4	1.00
ข้อ 3	1	1	1	1	4	1.00
ข้อ 4	1	1	1	1	4	1.00
<b><u>ด้านการจัดกิจกรรมและประสบการณ์การท่องเที่ยว</u></b>						
ข้อ 1	1	1	1	1	4	1.00
ข้อ 2	1	1	1	1	4	1.00
ข้อ 3	1	1	1	1	4	1.00
ข้อ 4	1	1	1	1	4	1.00

ข้อความ	ผู้ทรงคุณวุฒิตรวจสอบคุณภาพของเครื่องมือวิจัย				รวม	IOC
	คนที่ 1	คนที่ 2	คนที่ 3	คนที่ 4		
<b>ด้านการมีส่วนร่วมของชุมชนท้องถิ่น</b>						
ข้อ 1	1	1	1	1	4	1.00
ข้อ 2	1	1	1	1	4	1.00
ข้อ 3	1	1	1	1	4	1.00
ข้อ 4	1	1	1	1	4	1.00
<b>ด้านการบริหารจัดการและการรองรับการท่องเที่ยว</b>						
ข้อ 1	1	1	1	1	4	1.00
ข้อ 2	1	1	1	1	4	1.00
<b>ส่วนที่ 4 รูปแบบการจัดการท่องเที่ยวเชิงสร้างสรรค์ในเขตเมืองเก่าเชียงใหม่</b>						
ข้อ 1	1	1	1	1	4	1.00
ข้อ 2	1	1	1	1	4	1.00
ข้อ 3	1	1	1	1	4	1.00
ข้อ 4	1	1	1	1	4	1.00
ข้อ 5	1	1	1	1	4	1.00

หมายเหตุ: ผล IOC ทุกข้ออยู่ในเกณฑ์ที่น่าไปใช้ดำเนินการเก็บรวบรวมข้อมูลได้ (IOC>0.50) ซึ่งลักษณะคำถามที่กำหนดนั้นผู้เชี่ยวชาญช่วยปรับแก้ไขและเพิ่มเติมคำถามให้ชัดเจนขึ้น

แบบสัมภาษณ์หน่วยงานเอกชน	IOC
ส่วนที่ 1 ข้อมูลทั่วไปของผู้ให้สัมภาษณ์	1.00
ส่วนที่ 2 บทบาทและภารกิจในการส่งเสริมการท่องเที่ยวเชิงวัฒนธรรมในเขตเมืองเก่าเชียงใหม่	1.00
ส่วนที่ 3 ศักยภาพของแหล่งท่องเที่ยวเชิงวัฒนธรรมในเขตเมืองเก่าเชียงใหม่	1.00
ส่วนที่ 4 รูปแบบการจัดการท่องเที่ยวเชิงสร้างสรรค์ในเขตเมืองเก่าเชียงใหม่	1.00
<b>ภาพรวม</b>	<b>1.00</b>

## 4) แบบสัมภาษณ์นักวิชาการ

ข้อความ	ผู้ทรงคุณวุฒิตรวจสอบคุณภาพของเครื่องมือวิจัย				รวม	IOC
	คนที่ 1	คนที่ 2	คนที่ 3	คนที่ 4		
<b>ข้อมูลทั่วไปของผู้ให้สัมภาษณ์</b>						
ชื่อ - สกุล	1	0	1	1	3	0.75
ตำแหน่ง	1	0	1	1	3	0.75
สังกัด/หน่วยงาน	1	1	1	1	4	1.00
<b>ส่วนที่ 2 บทบาทและภารกิจในการส่งเสริมการท่องเที่ยวเชิงวัฒนธรรมในเขตเมืองเก่าเชียงใหม่</b>						
ข้อ 1	1	1	1	1	4	1.00
ข้อ 2	1	1	1	1	4	1.00
<b>ส่วนที่ 3 ศักยภาพของแหล่งท่องเที่ยวเชิงวัฒนธรรมในเขตเมืองเก่าเชียงใหม่</b>						
<b><u>ด้านพื้นที่และคุณค่าของแหล่งท่องเที่ยว</u></b>						
ข้อ 1	1	1	1	1	4	1.00
ข้อ 2	1	1	1	1	4	1.00
ข้อ 3	1	1	1	1	4	1.00
ข้อ 4	1	1	1	1	4	1.00
<b><u>ด้านการจัดกิจกรรมและประสบการณ์การท่องเที่ยว</u></b>						
ข้อ 1	1	1	1	1	4	1.00
ข้อ 2	1	1	1	1	4	1.00
ข้อ 3	1	1	1	1	4	1.00
ข้อ 4	1	1	1	1	4	1.00
<b><u>ด้านการมีส่วนร่วมของชุมชนท้องถิ่น</u></b>						
ข้อ 1	1	1	1	1	4	1.00
<b><u>ด้านการบริหารจัดการและการรองรับการท่องเที่ยว</u></b>						
ข้อ 1	1	1	1	1	4	1.00
<b>ส่วนที่ 4 รูปแบบการจัดการท่องเที่ยวเชิงสร้างสรรค์ในเขตเมืองเก่าเชียงใหม่</b>						
ข้อ 1	1	1	1	1	4	1.00
ข้อ 2	1	1	1	1	4	1.00
ข้อ 3	1	1	1	1	4	1.00
ข้อ 4	1	1	1	1	4	1.00
ข้อ 5	1	1	1	1	4	1.00

หมายเหตุ: ผล IOC ทุกข้ออยู่ในเกณฑ์ที่น่าไปใช้ดำเนินการเก็บรวบรวมข้อมูลได้ (IOC>0.50) ซึ่งลักษณะคำถามที่กำหนดนั้นผู้เชี่ยวชาญช่วยปรับแก้ไขและเพิ่มเติมคำถามให้ชัดเจนขึ้น

แบบสัมภาษณ์นักวิชาการ	IOC
ส่วนที่ 1 ข้อมูลทั่วไปของผู้ให้สัมภาษณ์	0.83
ส่วนที่ 2 บทบาทและภารกิจในการส่งเสริมการท่องเที่ยวเชิงวัฒนธรรมในเขตเมือง เก่าเชียงใหม่	1.00
ส่วนที่ 3 ศักยภาพของแหล่งท่องเที่ยวเชิงวัฒนธรรมในเขตเมืองเก่าเชียงใหม่	1.00
ส่วนที่ 4 รูปแบบการจัดการท่องเที่ยวเชิงสร้างสรรค์ในเขตเมืองเก่าเชียงใหม่	1.00
<b>ภาพรวม</b>	<b>0.95</b>

### 5) แบบสัมภาษณ์ผู้นำชุมชน/เครือข่ายภาคประชาชน

ข้อคำถาม	ผู้ทรงคุณวุฒิตรวจสอบคุณภาพของเครื่องมือวิจัย				รวม	IOC
	คนที่ 1	คนที่ 2	คนที่ 3	คนที่ 4		
<b>ข้อมูลทั่วไปของผู้ให้สัมภาษณ์</b>						
1. ชื่อ - สกุล	1	0	1	1	4	1.00
2. ตำแหน่ง	1	1	1	1	4	1.00
3. ชื่อชุมชน/กลุ่ม						
เครือข่ายภาคประชาชน	1	1	1	1	4	1.00
4. ระยะเวลาที่จัดตั้งกลุ่ม/ เครือข่าย	1	1	1	1	4	1.00
5. วัตถุประสงค์การจัดตั้ง กลุ่ม/เครือข่าย	1	1	1	1	4	1.00
<b>ส่วนที่ 2 บทบาทของชุมชน/เครือข่ายภาคประชาชน ในการส่งเสริมการท่องเที่ยวเชิงวัฒนธรรมในเขตเมือง เก่าเชียงใหม่</b>						
ข้อ 1	1	1	1	1	4	1.00
ข้อ 2	1	1	1	1	4	1.00
ข้อ 3	1	1	1	1	4	1.00
ข้อ 4	1	1	1	1	4	1.00
ข้อ 5	1	1	1	1	4	1.00
<b>ส่วนที่ 3 ศักยภาพของแหล่งท่องเที่ยวเชิงวัฒนธรรมในเขตเมืองเก่าเชียงใหม่ ด้านพื้นที่และคุณค่าของแหล่งท่องเที่ยว</b>						
ข้อ 1	1	1	1	1	4	1.00
ข้อ 2	1	1	1	1	4	1.00



ข้อคำถาม	ผู้ทรงคุณวุฒิตรวจสอบคุณภาพของเครื่องมือวิจัย				รวม	IOC
	คนที่ 1	คนที่ 2	คนที่ 3	คนที่ 4		
<b>ด้านการจัดกิจกรรมและประสบการณ์การท่องเที่ยว</b>						
ข้อ 1	1	1	1	1	4	1.00
ข้อ 2	1	1	1	1	4	1.00
ข้อ 3	1	1	1	1	4	1.00
ข้อ 4	1	1	1	1	4	1.00
<b>ด้านการมีส่วนร่วมของชุมชน</b>						
ข้อ 1	1	1	1	1	4	1.00
ข้อ 2	1	1	1	1	4	1.00
<b>ด้านการบริหารจัดการและรองรับการท่องเที่ยว</b>						
ข้อ 1	1	1	1	1	4	1.00
ข้อ 2	1	1	1	1	4	1.00
ข้อ 3	1	1	1	1	4	1.00
<b>ส่วนที่ 4 รูปแบบการจัดการท่องเที่ยวเชิงสร้างสรรค์ในเขตเมืองเก่าเชียงใหม่</b>						
ข้อ 1	1	1	1	1	4	1.00
ข้อ 2	1	1	1	1	4	1.00
ข้อ 3	1	1	1	1	4	1.00
ข้อ 4	1	1	1	1	4	1.00
ข้อ 5	1	1	1	1	4	1.00
<b>แบบสัมภาษณ์นักวิชาการ</b>						<b>IOC</b>
ส่วนที่ 1 ข้อมูลทั่วไปของผู้ให้สัมภาษณ์						1.00
ส่วนที่ 2 บทบาทของชุมชน/เครือข่ายภาคประชาชน ในการส่งเสริมการท่องเที่ยวเชิงวัฒนธรรมในเขตเมืองเก่าเชียงใหม่						1.00
ส่วนที่ 3 ศักยภาพของแหล่งท่องเที่ยวเชิงวัฒนธรรมในเขตเมืองเก่าเชียงใหม่						1.00
ส่วนที่ 4 รูปแบบการจัดการท่องเที่ยวเชิงสร้างสรรค์ในเขตเมืองเก่าเชียงใหม่						1.00
<b>ภาพรวม</b>						<b>1.00</b>



ภาคผนวก ข

รายชื่อผู้ที่ให้สัมภาษณ์

## รายชื่อผู้ที่ให้สัมภาษณ์

### 1) หน่วยงานภาครัฐ

นายไกรสิน อุ๋นใจจิ้นต์	ผู้อำนวยการสำนักศิลปากรที่ 7 เชียงใหม่ กรมศิลปากร
นางผ่องพรรณ ศิริวัฒนวงศา	รองผู้อำนวยการการท่องเที่ยวแห่งประเทศไทย (ททท.) สำนักงานเชียงใหม่
นายจักรพงษ์ สิทธิหล่อ	นักวิเคราะห์นโยบายและแผนชำนาญการ สำนักงานการ ท่องเที่ยวและกีฬาจังหวัดเชียงใหม่
นายเสน่ห์ สายเย็นใจ	วัฒนธรรมจังหวัดเชียงใหม่ สำนักงานวัฒนธรรมจังหวัด เชียงใหม่
นายวัลลภ นามวงศ์พรหม	รองประธานสภาวัฒนธรรมจังหวัดเชียงใหม่ สำนักงาน สภาวัฒนธรรมจังหวัดเชียงใหม่
นายสรพงศ์ เตละวานิช	ปลัดอำเภอ (เจ้าพนักงานปกครองชำนาญการ) รักษา ราชการแทนนายอำเภอเมืองเชียงใหม่
นายทัศนัย บุรณุปกรณ์	นายกเทศมนตรีนครเชียงใหม่
นายสุรพล ภู่บุบผา	รองปลัดเทศบาลนครเชียงใหม่
นางสุวารีย์ วงศ์กองแก้ว	หัวหน้ากลุ่มงานส่งเสริมการพัฒนาเมือง กองวิชาการ และแผนงาน เทศบาลนครเชียงใหม่

### 2) ภาคเอกชน

นางละเอียด บั๋งศรีทอง	นายกสมาคมโรงแรมไทยภาคเหนือ (ตอนบน)
พล.ต.ต.ปชา รัตน์พันธ์	นายกสมาคมธุรกิจท่องเที่ยวจังหวัดเชียงใหม่

### 3) เครือข่ายภาคประชาชนและผู้นำชุมชน

นางสาวเสาวคนธ์ ศรีบุญเรือง	ผู้ประสานงานคณะกรรมการอนุรักษ์พัฒนาเมืองเก่า เชียงใหม่และปริมณฑลภาคประชาชน เครือข่ายกลุ่ม อนุรักษ์เมืองเชียงใหม่
นายอาณัติ คลังวิเชียร	ประธานชุมชนพวกแต้ม และประธานเครือข่ายชุมชน เมืองรักษ์เชียงใหม่
นางประมวล ธัญชัย	ประธานชุมชนวัดศรีสุพรรณ และคณะทำงานเครือข่าย ชุมชนเมืองรักษ์เชียงใหม่
นางรัชฎาพร บริจินดา	ประธานชุมชนเชียงใหม่ และคณะทำงานเครือข่ายชุมชน เมืองรักษ์เชียงใหม่

### 4) นักวิชาการ

นายจุลทัศน์ กิติบุตร	ศิลปินแห่งชาติ ด้านสถาปัตยกรรมล้านนา สาขา ทัศนศิลป์ ผู้เชี่ยวชาญเชิงช่าง หรือสถาปนิกโบราณ ล้านนา สถานที่ทำงาน Chiang Mai Life Architects & Construction Co Ltd.
นางสาวอจิรภาส ประดิษฐ์	อาจารย์พิเศษ นักวิจัย สาขาสถาปัตยกรรม มหาวิทยาลัย เทคโนโลยีราชมงคลล้านนาเชียงใหม่ และคณะทำงาน ขับเคลื่อนเชียงใหม่สู่มรดกโลก



ภาคผนวก ค

เครื่องมือวิจัยและภาพกิจกรรมลงพื้นที่เก็บรวบรวมข้อมูล

**แบบสัมภาษณ์หน่วยงานภาครัฐ**  
**ดัชนีชี้วัดเรื่อง “การพัฒนาการท่องเที่ยวเชิงวัฒนธรรมแบบสร้างสรรค์**  
**ในเขตเมืองเก่าเชียงใหม่”**

**คำชี้แจง:** แบบสัมภาษณ์ชุดนี้ จัดทำขึ้นเพื่อประกอบการจัดทำดัชนีชี้วัดเรื่อง “การพัฒนาการท่องเที่ยวเชิงวัฒนธรรมแบบสร้างสรรค์ในเขตเมืองเก่าเชียงใหม่” มีวัตถุประสงค์เพื่อวิเคราะห์ศักยภาพของทรัพยากรการท่องเที่ยวเชิงวัฒนธรรมในเขตเมืองเก่าเชียงใหม่ที่มีผลต่อการพัฒนาให้เป็นแหล่งท่องเที่ยวเชิงสร้างสรรค์ วิเคราะห์พฤติกรรมและความต้องการของนักท่องเที่ยวต่อแหล่งท่องเที่ยวเชิงสร้างสรรค์เมืองเก่าเชียงใหม่ และเพื่อพัฒนารูปแบบการจัดการท่องเที่ยวเชิงสร้างสรรค์ในเขตเมืองเก่าเชียงใหม่ เนื้อหาในแบบสัมภาษณ์ แบ่งออกเป็น 4 ส่วน ดังนี้

ส่วนที่ 1 ข้อมูลทั่วไปของผู้ให้สัมภาษณ์

ส่วนที่ 2 บทบาทและภารกิจในการส่งเสริมการท่องเที่ยวเชิงวัฒนธรรมในเขตเมืองเก่าเชียงใหม่

ส่วนที่ 3 ศักยภาพของแหล่งท่องเที่ยวเชิงวัฒนธรรมในเขตเมืองเก่าเชียงใหม่

ส่วนที่ 4 รูปแบบการจัดการท่องเที่ยวเชิงสร้างสรรค์ในเขตเมืองเก่าเชียงใหม่

รายละเอียดข้อมูลต่าง ๆ จะถูกเก็บเป็นความลับ และจะนำเสนอแต่ภาพรวมเท่านั้น ไม่ส่งผลกระทบต่อตัวท่านผู้ให้สัมภาษณ์แต่ประการใด ดังนั้นจึงใคร่ขอความอนุเคราะห์จากท่านในการให้ข้อมูลตามข้อเท็จจริงและสอดคล้องกับสถานการณ์ปัจจุบัน เพื่อใช้เป็นข้อมูลในเชิงวิชาการต่อไป และขอขอบพระคุณท่านที่เสียสละเวลาในการตอบแบบสัมภาษณ์มา ณ โอกาสนี้ด้วย

นางสาวกรรณก หงษ์นวล

นักศึกษาระดับปริญญาเอก

สาขาวิชาพัฒนาการท่องเที่ยว มหาวิทยาลัยแม่โจ้

**ส่วนที่ 1 ข้อมูลทั่วไปของผู้ให้สัมภาษณ์**

ชื่อ – สกุล .....

ตำแหน่ง .....

หน่วยงานที่สังกัด .....

**ส่วนที่ 2 บทบาทและภารกิจในการส่งเสริมการท่องเที่ยวเชิงวัฒนธรรมในเขตเมืองเก่าเชียงใหม่**

1. หน่วยงานท่านมีบทบาทและภารกิจในการส่งเสริมการท่องเที่ยวเชิงวัฒนธรรมในเขตเมืองเก่าเชียงใหม่อย่างไรบ้าง  
.....
2. มีกิจกรรม/โครงการ อะไรบ้างที่หน่วยงานท่านได้ดำเนินการเกี่ยวกับการท่องเที่ยวเชิงวัฒนธรรมในเขตเมืองเก่าเชียงใหม่  
.....
3. มีการประชาสัมพันธ์เกี่ยวกับการท่องเที่ยวเชิงวัฒนธรรมในเขตเมืองเก่าเชียงใหม่ผ่านสื่อในรูปแบบใดบ้าง  
.....
4. หน่วยงานท่านมีการประสานความร่วมมือในการส่งเสริมการท่องเที่ยวเชิงวัฒนธรรมในเขตเมืองเก่าเชียงใหม่กับหน่วยงานภาครัฐ ภาคเอกชน ภาคประชาชน อย่างไรบ้าง  
.....
5. หน่วยงานท่านมีการกำหนดนโยบาย/แผนงานเกี่ยวกับการพัฒนาและส่งเสริมการท่องเที่ยวเชิงวัฒนธรรมในเขตเมืองเก่าเชียงใหม่ หรือไม่ อย่างไรบ้าง  
.....
6. หน่วยงานท่านมีข้อจำกัด อุปสรรคในการส่งเสริมการท่องเที่ยวเชิงวัฒนธรรมในเขตเมืองเก่าเชียงใหม่ หรือไม่ อย่างไรบ้าง  
.....

### ส่วนที่ 3 ศักยภาพของแหล่งท่องเที่ยวเชิงวัฒนธรรมในเขตเมืองเก่าเชียงใหม่

**คำชี้แจง:** ศักยภาพของแหล่งท่องเที่ยวเชิงวัฒนธรรมในเขตเมืองเก่าเชียงใหม่ หมายถึง องค์ประกอบในการประเมินศักยภาพแหล่งท่องเที่ยวเชิงวัฒนธรรมในเขตเมืองเก่าเชียงใหม่ 4 ด้านได้แก่ 1) ด้านพื้นที่และคุณค่าของแหล่งท่องเที่ยว 2) ด้านการจัดกิจกรรมและประสบการณ์การท่องเที่ยว 3) การมีส่วนร่วมของชุมชนท้องถิ่น และ 4) การบริหารจัดการและการรองรับการท่องเที่ยว

#### ด้านพื้นที่และคุณค่าของแหล่งท่องเที่ยว

1. ในทัศนะของท่าน แหล่งท่องเที่ยวในเขตเมืองเก่าเชียงใหม่ มีความโดดเด่นและสามารถดึงดูดใจนักท่องเที่ยวมากน้อยเพียงใด  
.....
2. ในทัศนะของท่าน แหล่งท่องเที่ยวในเขตเมืองเก่าเชียงใหม่ มีอัตลักษณ์และเอกลักษณ์ที่โดดเด่น อย่างไรบ้าง  
.....
3. ในทัศนะของท่าน จุดเด่นของแหล่งท่องเที่ยวที่มีคุณค่าทางด้านประวัติศาสตร์ของจังหวัดเชียงใหม่มีอะไรบ้าง  
.....
4. ในทัศนะของท่าน แหล่งท่องเที่ยวในเขตเมืองเก่าเชียงใหม่ ยังคงสามารถรักษาเอกลักษณ์ของวิถีชุมชน ภูมิปัญญาท้องถิ่น ไว้ได้อย่างสมบูรณ์มากน้อยเพียงใด  
.....

#### ด้านการจัดกิจกรรมและประสบการณ์การท่องเที่ยว

5. ในทัศนะของท่าน การจัดกิจกรรมการท่องเที่ยวที่เน้นการถ่ายทอดภูมิปัญญา ทักษะ และการสร้างประสบการณ์ให้แก่นักท่องเที่ยวของแหล่งท่องเที่ยวในเขตเมืองเก่าเชียงใหม่ มีความหลากหลายและน่าดึงดูดนักท่องเที่ยวหรือไม่ อย่างไรบ้าง พร้อมยกตัวอย่าง  
.....
6. ในทัศนะของท่าน การจัดกิจกรรมการท่องเที่ยว/แหล่งท่องเที่ยวในเขตเมืองเก่าเชียงใหม่ มีความสอดคล้องกับประวัติศาสตร์ ศิลปวัฒนธรรม ประเพณี วิถีชุมชนเมืองเก่าเชียงใหม่หรือไม่ พร้อมยกตัวอย่าง  
.....
7. ในทัศนะของท่าน การจัดกิจกรรมการท่องเที่ยว/แหล่งท่องเที่ยวในเขตเมืองเก่าเชียงใหม่ สามารถส่งเสริมและสร้างประสบการณ์ ความคิดสร้างสรรค์ให้แก่นักท่องเที่ยวอย่างไรบ้าง พร้อมยกตัวอย่าง  
.....



8. ในทัศนะของท่าน การจัดกิจกรรมการท่องเที่ยว/แหล่งท่องเที่ยวในเขตเมืองเก่าเชียงใหม่ สร้างความประทับใจ ทำให้จดจำและเกิดความเข้าใจในประวัติศาสตร์ ศิลปวัฒนธรรม ประเพณี วิถีชุมชนให้แก่นักท่องเที่ยว มากน้อยเพียงใด
- .....

**ด้านการมีส่วนร่วมของชุมชนท้องถิ่น**

9. หน่วยงานท่าน ได้ให้การสนับสนุนและผลักดันให้ชุมชนที่มีความโดดเด่นของการท่องเที่ยวเชิงวัฒนธรรม ในเขตพื้นที่เมืองเก่า หรือไม่ และมีการดำเนินการอย่างไรบ้าง
- .....
10. หน่วยงานท่านมีการเสริมสร้างกลไกความร่วมมือเชิงเครือข่าย หรือภาคีต่าง ๆ เกี่ยวกับการส่งเสริมและพัฒนาการท่องเที่ยวเชิงวัฒนธรรมในเขตเมืองเก่าเชียงใหม่ หรือไม่ อย่างไรบ้าง
- .....
11. ในทัศนะของท่าน ชุมชน/ประชาชน ควรบทบาทอย่างไรบ้างในการส่งเสริมการท่องเที่ยวเชิงวัฒนธรรม
- .....

**ด้านการบริหารจัดการและการรองรับการท่องเที่ยว**

12. ในทัศนะของท่าน แหล่งท่องเที่ยวในเขตเมืองเก่าเชียงใหม่ มีการบริหารจัดการในด้านดังต่อไปนี้ เหมาะสมและเอื้อต่อการท่องเที่ยวเชิงวัฒนธรรมในเขตเมืองเก่า หรือไม่อย่างไรบ้าง
- เส้นทางคมนาคม ทางเดินเท้า
  - สัญญาลักษณ์/ป้ายบอกทางไปยังแหล่งท่องเที่ยว
  - การให้บริการของรถสาธารณะ
  - ความปลอดภัยในการเดินทางท่องเที่ยว
  - ความสะอาดของพื้นผิวจราจร ทางเดินเท้า
  - การก่อสร้างตึก อาคาร บ้านเรือน
  - การให้บริการข้อมูล ข่าวสารต่าง ๆ แก่นักท่องเที่ยว
  - การจัดพื้นที่ภายในแหล่งท่องเที่ยว เช่น พื้นที่จอดรถ ร้านค้า/ร้านจำหน่ายของที่ระลึก ที่นั่งพัก ห้องน้ำ ถังขยะ เป็นต้น
  - อื่น ๆ
- .....

**ส่วนที่ 4 รูปแบบการจัดการท่องเที่ยวเชิงสร้างสรรค์ในเขตเมืองเก่าเชียงใหม่**

1. ในทัศนะของท่าน แหล่งท่องเที่ยวเชิงวัฒนธรรมที่มีอยู่ในย่านเมืองเก่าเชียงใหม่ สามารถนำไปสู่รูปแบบการท่องเที่ยวเชิงสร้างสรรค์ได้อย่างไรบ้าง โดยมีรูปแบบการท่องเที่ยวเชิงสร้างสรรค์ 4 รูปแบบ คือ กิจกรรมสร้างสรรค์ ชุมชนสร้างสรรค์ พื้นที่สร้างสรรค์ และเครือข่ายสร้างสรรค์ ดังนี้

**“กิจกรรมสร้างสรรค์”** กิจกรรมการท่องเที่ยวที่สร้างประสบการณ์การท่องเที่ยวแบบใหม่ให้นักท่องเที่ยวในย่านเมืองเก่าเชียงใหม่

**“ชุมชนสร้างสรรค์”** ชุมชนในย่านเมืองเก่าที่มีการทำกิจกรรมทางวัฒนธรรม ประเพณี หรือมีวิถีชีวิตที่เอื้อต่อการท่องเที่ยว

**“พื้นที่สร้างสรรค์”** พื้นที่ หรือจุดต่าง ๆ ในย่านเมืองเก่าเชียงใหม่ ที่มีความเชื่อมโยงกับการท่องเที่ยว

**“เครือข่ายสร้างสรรค์”** กลุ่ม องค์กร เครือข่ายภาคีที่เกี่ยวข้องที่มีบทบาทในการส่งเสริมการท่องเที่ยวในย่านเมืองเก่าเชียงใหม่

2. จากรูปแบบกิจกรรมการท่องเที่ยวเชิงสร้างสรรค์ ทั้ง 4 รูปแบบ (กิจกรรมสร้างสรรค์ ชุมชนสร้างสรรค์ พื้นที่สร้างสรรค์ และเครือข่ายสร้างสรรค์) ในทัศนะของท่าน **พื้นที่เขตเมืองเก่าเชียงใหม่ มีจุดเด่นกิจกรรมการท่องเที่ยวเชิงสร้างสรรค์รูปแบบใดมากที่สุด**

**แบบสัมภาษณ์หน่วยงานเอกชน**  
**คู่มือพิมพ์เรื่อง “การพัฒนาการท่องเที่ยวเชิงวัฒนธรรมแบบสร้างสรรค์**  
**ในเขตเมืองเก่าเชียงใหม่”**

**คำชี้แจง:** แบบสัมภาษณ์ชุดนี้ จัดทำขึ้นเพื่อประกอบการจัดทำคู่มือพิมพ์เรื่อง “การพัฒนาการท่องเที่ยวเชิงวัฒนธรรมแบบสร้างสรรค์ในเขตเมืองเก่าเชียงใหม่” มีวัตถุประสงค์เพื่อวิเคราะห์ศักยภาพของทรัพยากรการท่องเที่ยวเชิงวัฒนธรรมในเขตเมืองเก่าเชียงใหม่ที่มีผลต่อการพัฒนาให้เป็นแหล่งท่องเที่ยวเชิงสร้างสรรค์ วิเคราะห์พฤติกรรมและความต้องการของนักท่องเที่ยวต่อแหล่งท่องเที่ยวเชิงวัฒนธรรมเมืองเก่าเชียงใหม่ และเพื่อพัฒนารูปแบบการจัดการท่องเที่ยวเชิงสร้างสรรค์ในเขตเมืองเก่าเชียงใหม่ เนื้อหาในแบบสัมภาษณ์ แบ่งออกเป็น 4 ส่วน ดังนี้

ส่วนที่ 1 ข้อมูลทั่วไปของผู้ให้สัมภาษณ์

ส่วนที่ 2 บทบาทและภารกิจในการส่งเสริมการท่องเที่ยวเชิงวัฒนธรรมในเขตเมืองเก่าเชียงใหม่

ส่วนที่ 3 ศักยภาพของแหล่งท่องเที่ยวเชิงวัฒนธรรมในเขตเมืองเก่าเชียงใหม่

ส่วนที่ 4 รูปแบบการจัดการท่องเที่ยวเชิงสร้างสรรค์ในเขตเมืองเก่าเชียงใหม่

รายละเอียดข้อมูลต่าง ๆ จะถูกเก็บเป็นความลับ และจะนำเสนอแต่ภาพรวมเท่านั้น ไม่ส่งผลกระทบต่อตัวท่านผู้ให้สัมภาษณ์แต่ประการใด ดังนั้นจึงใคร่ขอความอนุเคราะห์จากท่านในการให้ข้อมูลตามข้อเท็จจริงและสอดคล้องกับสถานการณ์ปัจจุบัน เพื่อใช้เป็นข้อมูลในเชิงวิชาการต่อไป และขอขอบพระคุณท่านที่เสียสละเวลาในการตอบแบบสัมภาษณ์มา ณ โอกาสนี้ด้วย

นางสาวกรรณก หงส์นวล

นักศึกษาระดับปริญญาเอก

สาขาวิชาพัฒนาการท่องเที่ยว มหาวิทยาลัยแม่โจ้

**ส่วนที่ 1 ข้อมูลทั่วไปของผู้ให้สัมภาษณ์**

ชื่อ – สกุล .....

ตำแหน่ง .....

หน่วยงานที่สังกัด .....

**ส่วนที่ 2 บทบาทและภารกิจในการส่งเสริมการท่องเที่ยวเชิงวัฒนธรรมในเขตเมืองเก่าเชียงใหม่**

1. หน่วยงานท่านมีบทบาทและภารกิจในการส่งเสริมการท่องเที่ยวเชิงวัฒนธรรมในเขตเมืองเก่าเชียงใหม่ อย่างไรบ้าง  
.....
2. มีกิจกรรม/โครงการ อะไรบ้างที่หน่วยงานท่านได้ดำเนินการเกี่ยวกับการท่องเที่ยวเชิงวัฒนธรรมในเขตเมืองเก่าเชียงใหม่  
.....
3. มีการประชาสัมพันธ์เกี่ยวกับการท่องเที่ยวเชิงวัฒนธรรมในเขตเมืองเก่าเชียงใหม่ผ่านสื่อในรูปแบบใดบ้าง  
.....
4. หน่วยงานท่านมีการประสานความร่วมมือในการส่งเสริมการท่องเที่ยวเชิงวัฒนธรรมในเขตเมืองเก่าเชียงใหม่กับหน่วยงานภาครัฐ ภาคี เครือข่ายที่เกี่ยวข้อง รวมถึงชุมชนและประชาชนอย่างไรบ้าง  
.....
5. หน่วยงานท่านมีการกำหนดนโยบาย/แผนงานเกี่ยวกับการพัฒนาและส่งเสริมการท่องเที่ยวเชิงวัฒนธรรมในเขตเมืองเก่าเชียงใหม่ หรือไม่ อย่างไรบ้าง  
.....
6. หน่วยงานท่านมีข้อจำกัด อุปสรรคในการส่งเสริมการท่องเที่ยวเชิงวัฒนธรรมในเขตเมืองเก่าเชียงใหม่ หรือไม่ อย่างไรบ้าง  
.....

### ส่วนที่ 3 ศักยภาพของแหล่งท่องเที่ยวเชิงวัฒนธรรมในเขตเมืองเก่าเชียงใหม่

**คำชี้แจง:** ศักยภาพของแหล่งท่องเที่ยวเชิงวัฒนธรรมในเขตเมืองเก่าเชียงใหม่ หมายถึง องค์ประกอบในการประเมินศักยภาพแหล่งท่องเที่ยวเชิงวัฒนธรรมในเขตเมืองเก่าเชียงใหม่ 4 ด้านได้แก่ 1) ด้านพื้นที่และคุณค่าของแหล่งท่องเที่ยว 2) ด้านการจัดกิจกรรมและประสบการณ์การท่องเที่ยว 3) การมีส่วนร่วมของชุมชนท้องถิ่น และ 4) การบริหารจัดการและการรองรับการท่องเที่ยว

#### ด้านพื้นที่และคุณค่าของแหล่งท่องเที่ยว

1. ในทัศนะของท่าน แหล่งท่องเที่ยวในเขตเมืองเก่าเชียงใหม่ มีความโดดเด่นและสามารถดึงดูดใจนักท่องเที่ยวมากน้อยเพียงใด  
.....
2. ในทัศนะของท่าน แหล่งท่องเที่ยวในเขตเมืองเก่าเชียงใหม่ มีอัตลักษณ์และเอกลักษณ์ที่โดดเด่น อย่างไรบ้าง  
.....
3. ในทัศนะของท่าน จุดเด่นของแหล่งท่องเที่ยวที่มีคุณค่าทางด้านประวัติศาสตร์ของจังหวัดเชียงใหม่มีอะไรบ้าง  
.....
4. ในทัศนะของท่าน แหล่งท่องเที่ยวในเขตเมืองเก่าเชียงใหม่ ยังคงสามารถรักษาเอกลักษณ์ของวิถีชุมชน ภูมิปัญญาท้องถิ่น ไว้ได้อย่างสมบูรณ์มากน้อยเพียงใด  
.....

#### ด้านการจัดกิจกรรมและประสบการณ์การท่องเที่ยว

5. ในทัศนะของท่าน การจัดกิจกรรมการท่องเที่ยวที่เน้นการถ่ายทอดภูมิปัญญา ทักษะ และการสร้างประสบการณ์ให้แก่นักท่องเที่ยวของแหล่งท่องเที่ยวในเขตเมืองเก่าเชียงใหม่ มีความหลากหลายและน่าดึงดูดนักท่องเที่ยวหรือไม่ อย่างไรบ้าง  
.....
6. ในทัศนะของท่าน การจัดกิจกรรมการท่องเที่ยว/แหล่งท่องเที่ยวในเขตเมืองเก่าเชียงใหม่ มีความสอดคล้องกับประวัติศาสตร์ ศิลปวัฒนธรรม ประเพณี วิถีชุมชนเมืองเก่าเชียงใหม่หรือไม่  
.....
7. ในทัศนะของท่าน การจัดกิจกรรมการท่องเที่ยว/แหล่งท่องเที่ยวในเขตเมืองเก่าเชียงใหม่ สามารถส่งเสริมและสร้างประสบการณ์ ความคิดสร้างสรรค์ให้แก่นักท่องเที่ยวอย่างไรบ้าง  
.....

8. ในทัศนะของท่าน การจัดกิจกรรมการท่องเที่ยว/แหล่งท่องเที่ยวในเขตเมืองเก่าเชียงใหม่ สร้างความประทับใจ ทำให้จดจำและเกิดความเข้าใจในประวัติศาสตร์ ศิลปวัฒนธรรม ประเพณี วิถีชุมชนให้แก่นักท่องเที่ยว มากน้อยเพียงใด
- .....

**ด้านการมีส่วนร่วมของชุมชนท้องถิ่น**

9. หน่วยงานท่าน ได้ให้การสนับสนุนและผลักดันให้ชุมชนที่มีความโดดเด่นของการท่องเที่ยวเชิงวัฒนธรรม ในเขตพื้นที่เมืองเก่า หรือไม่ และมีการดำเนินการอย่างไรบ้าง
- .....
10. การส่งเสริมและพัฒนาการท่องเที่ยวเชิงวัฒนธรรมของหน่วยงานท่าน มีการทำงานร่วมกับชุมชน และประชาชน หรือไม่ อย่างไรบ้าง
- .....
11. หน่วยงานท่านมีการเสริมสร้างกลไกความร่วมมือเชิงเครือข่าย หรือภาคีต่างๆ เกี่ยวกับการส่งเสริมและพัฒนาการท่องเที่ยวเชิงวัฒนธรรมในเขตเมืองเก่าเชียงใหม่ หรือไม่ อย่างไรบ้าง
- .....
12. ในทัศนะของท่าน ชุมชน/ประชาชน ควรบทบาทอย่างไรบ้างในการส่งเสริมการท่องเที่ยวเชิงวัฒนธรรม
- .....

**ด้านการบริหารจัดการและการรองรับการท่องเที่ยว**

13. ในทัศนะของท่าน แหล่งท่องเที่ยวในเขตเมืองเก่าเชียงใหม่ มีการบริหารจัดการในด้านดังต่อไปนี้ เหมาะสมและเอื้อต่อการท่องเที่ยวเชิงวัฒนธรรมในเขตเมืองเก่า หรือไม่ อย่างไรบ้าง
- เส้นทางคมนาคม ทางเดินเท้า
  - สัญญาลักษณ์/ป้ายบอกทางไปยังแหล่งท่องเที่ยว
  - การให้บริการของรถสาธารณะ
  - ความปลอดภัยในการเดินทางท่องเที่ยว
  - ความสะอาดของพื้นผิวจราจร ทางเดินเท้า
  - การก่อสร้างตึก อาคาร บ้านเรือน
  - การให้บริการข้อมูล ข่าวสารต่าง ๆ แก่ นักท่องเที่ยว

- การจัดพื้นที่ภายในแหล่งท่องเที่ยว เช่น พื้นที่จอดรถ ร้านค้า/ร้านจำหน่ายของที่ระลึก ที่นั่งพัก ห้องน้ำ ถังขยะ เป็นต้น

- อื่น ๆ

#### ส่วนที่ 4 รูปแบบการจัดการท่องเที่ยวเชิงสร้างสรรค์ในเขตเมืองเก่าเชียงใหม่

1. ในทัศนะของท่าน แหล่งท่องเที่ยวเชิงวัฒนธรรมที่มีอยู่ในย่านเมืองเก่าเชียงใหม่ สามารถนำไปสู่รูปแบบการท่องเที่ยวเชิงสร้างสรรค์ได้อย่างไรบ้าง โดยมีรูปแบบการท่องเที่ยวเชิงสร้างสรรค์ 4 รูปแบบ คือ กิจกรรมสร้างสรรค์ ชุมชนสร้างสรรค์ พื้นที่สร้างสรรค์ และเครือข่ายสร้างสรรค์ ดังนี้

**“กิจกรรมสร้างสรรค์”** กิจกรรมการท่องเที่ยวที่สร้างประสบการณ์การท่องเที่ยวแบบใหม่ให้นักท่องเที่ยวในย่านเมืองเก่าเชียงใหม่

**“ชุมชนสร้างสรรค์”** ชุมชนในย่านเมืองเก่าที่มีการทำกิจกรรมทางวัฒนธรรม ประเพณี หรือมีวิถีชีวิตที่เอื้อต่อการท่องเที่ยว

**“พื้นที่สร้างสรรค์”** พื้นที่ หรือจุดต่าง ๆ ในย่านเมืองเก่าเชียงใหม่ ที่มีความเชื่อมโยงกับการท่องเที่ยว

**“เครือข่ายสร้างสรรค์”** กลุ่ม องค์กร เครือข่ายภาคีที่เกี่ยวข้องที่มีบทบาทในการส่งเสริมการท่องเที่ยวในย่านเมืองเก่าเชียงใหม่

2. จากรูปแบบกิจกรรมการท่องเที่ยวเชิงสร้างสรรค์ ทั้ง 4 รูปแบบ (**กิจกรรมสร้างสรรค์** **ชุมชนสร้างสรรค์** **พื้นที่สร้างสรรค์** และ **เครือข่ายสร้างสรรค์**) ในทัศนะของท่าน **พื้นที่เขตเมืองเก่าเชียงใหม่ มีจุดเด่นกิจกรรมการท่องเที่ยวเชิงสร้างสรรค์รูปแบบใดมากที่สุด**

**แบบสัมภาษณ์ผู้นำชุมชน**  
**คู่มือนิพนธ์เรื่อง “การพัฒนาการท่องเที่ยวเชิงวัฒนธรรมแบบสร้างสรรค์**  
**ในเขตเมืองเก่าเชียงใหม่”**

**คำชี้แจง:** แบบสัมภาษณ์ชุดนี้ จัดทำขึ้นเพื่อประกอบการจัดทำคู่มือนิพนธ์เรื่อง “การพัฒนาการท่องเที่ยวเชิงวัฒนธรรมแบบสร้างสรรค์ในเขตเมืองเก่าเชียงใหม่” มีวัตถุประสงค์เพื่อวิเคราะห์ศักยภาพของทรัพยากรการท่องเที่ยวเชิงวัฒนธรรมในเขตเมืองเก่าเชียงใหม่ที่มีผลต่อการพัฒนาให้เป็นแหล่งท่องเที่ยวเชิงสร้างสรรค์ วิเคราะห์พฤติกรรมและความต้องการของนักท่องเที่ยวต่อแหล่งท่องเที่ยวเชิงสร้างสรรค์เมืองเก่าเชียงใหม่ และเพื่อพัฒนารูปแบบการจัดการท่องเที่ยวเชิงสร้างสรรค์ในเขตเมืองเก่าเชียงใหม่ เนื้อหาในแบบสัมภาษณ์ แบ่งออกเป็น 4 ส่วน ดังนี้

ส่วนที่ 1 ข้อมูลทั่วไปของผู้ให้สัมภาษณ์

ส่วนที่ 2 บทบาทของชุมชนในการส่งเสริมการท่องเที่ยวเชิงวัฒนธรรมในเขตเมืองเก่าเชียงใหม่

ส่วนที่ 3 ศักยภาพของแหล่งท่องเที่ยวเชิงวัฒนธรรมในเขตเมืองเก่าเชียงใหม่

ส่วนที่ 4 รูปแบบการจัดการท่องเที่ยวเชิงสร้างสรรค์ในเขตเมืองเก่าเชียงใหม่

รายละเอียดข้อมูลต่าง ๆ จะถูกเก็บเป็นความลับ และจะนำเสนอแต่ภาพรวมเท่านั้น ไม่ส่งผลกระทบต่อตัวท่านผู้ให้สัมภาษณ์แต่ประการใด ดังนั้นจึงใคร่ขอความอนุเคราะห์จากท่านในการให้ข้อมูลตามข้อเท็จจริงและสอดคล้องกับสถานการณ์ปัจจุบัน เพื่อใช้เป็นข้อมูลในเชิงวิชาการต่อไป และขอขอบพระคุณท่านที่เสียสละเวลาในการตอบแบบสัมภาษณ์มา ณ โอกาสนี้ด้วย

นางสาวกรกนก หงษ์นวล

นักศึกษาระดับปริญญาเอก

สาขาวิชาพัฒนาการท่องเที่ยว มหาวิทยาลัยแม่โจ้

**ส่วนที่ 1 ข้อมูลทั่วไปของผู้ให้สัมภาษณ์**

1. ชื่อ – สกุล .....
2. ตำแหน่ง .....
3. ชื่อชุมชน/กลุ่ม เครือข่ายภาคประชาชน .....
4. ระยะเวลาที่จัดตั้งกลุ่ม/เครือข่าย จนถึงปัจจุบัน ..... ปี
5. วัตถุประสงค์การจัดตั้งกลุ่ม/เครือข่าย .....

.....  
 .....  
 .....



**ส่วนที่ 2 บทบาทของชุมชน /เครือข่ายภาคประชาชน ในการส่งเสริมการท่องเที่ยวเชิงวัฒนธรรมในเขตเมืองเก่าเชียงใหม่**

1. ชุมชน/กลุ่ม/เครือข่ายของท่าน มีบทบาทในการส่งเสริมการท่องเที่ยวเชิงวัฒนธรรมอย่างไรบ้าง  
.....
2. ชุมชน/กลุ่ม/เครือข่ายของท่าน มีกิจกรรม/โครงการที่เกี่ยวข้องกับการส่งเสริมการท่องเที่ยวในชุมชนหรือไม่  
.....
3. ชุมชน/กลุ่ม/เครือข่ายของท่าน มีการประสานความร่วมมือในการส่งเสริมและพัฒนาการท่องเที่ยวกับหน่วยงานภาครัฐ ภาคเอกชน ชุมชนใกล้เคียง หรือกลุ่ม องค์กรภาคประชาชน หรือไม่ อย่างไรบ้าง  
.....
4. ชุมชน/กลุ่ม/เครือข่ายของท่าน มีปัญหา อุปสรรคในการส่งเสริมและพัฒนาการท่องเที่ยว หรือไม่ อย่างไรบ้าง  
.....
5. ชุมชน/กลุ่ม/เครือข่ายของท่าน มีความต้องการได้รับการสนับสนุนและส่งเสริมการท่องเที่ยวในด้านใดบ้าง  
.....

**ส่วนที่ 3 ศักยภาพของแหล่งท่องเที่ยวเชิงวัฒนธรรมในเขตเมืองเก่าเชียงใหม่**

- 1) **ด้านพื้นที่และคุณค่าของแหล่งท่องเที่ยว**
  - 1.1 ชุมชนของท่าน มีแหล่งท่องเที่ยวที่มีคุณค่าทางประวัติศาสตร์ และมีความสำคัญต่อชุมชนท่าน แหล่งใดบ้าง  
.....
  - 1.2 แหล่งท่องเที่ยวในชุมชน แหล่งใดบ้างที่ได้รับความนิยมจากนักท่องเที่ยว  
.....
- 2) **ด้านการจัดกิจกรรมและประสบการณ์การท่องเที่ยว**
  - 2.1 ชุมชน/กลุ่ม/เครือข่ายของท่าน มีกิจกรรมการอนุรักษ์วัฒนธรรม ประเพณี ศิลปะ ภูมิปัญญาท้องถิ่น วิถีชุมชน อะไรบ้าง  
.....

2.2 ชุมชน/กลุ่ม/เครือข่ายของท่าน มีการผลิตสินค้า งานหัตถกรรม หรืองานฝีมือต่าง ๆ เพื่อจำหน่ายให้แก่นักท่องเที่ยว หรือไม่ อะไรบ้าง

.....

2.3 ชุมชน/กลุ่ม/เครือข่ายของท่าน มีความพร้อมในการต้อนรับนักท่องเที่ยว มากน้อยเพียงใด

.....

2.4 ชุมชน/กลุ่ม/เครือข่ายของท่าน เปิดโอกาสให้นักท่องเที่ยว มีส่วนร่วมในกิจกรรมการท่องเที่ยวในรูปแบบใดบ้าง

.....

### 3) ด้านการมีส่วนร่วมของชุมชน

3.1 คนในชุมชนช่วยกันคิด วางแผน และร่วมกันดำเนินกิจกรรมด้านการท่องเที่ยวมากน้อยเพียงใด

.....

3.2 มีหน่วยงานภาครัฐ ภาคเอกชน ภาคีเครือข่ายต่างๆ ใดบ้าง ที่เข้ามาช่วยด้านการส่งเสริมและพัฒนาด้านการท่องเที่ยวของชุมชน/กลุ่ม/เครือข่ายของท่าน

.....

### 4) ด้านการบริหารจัดการและรองรับการท่องเที่ยว

4.1 ชุมชน/กลุ่ม/เครือข่ายของท่าน มีกิจกรรมการทำความสะอาด ปรับภูมิทัศน์พื้นที่โดยชุมชน เพื่อให้เหมาะสม เอื้อต่อการท่องเที่ยวหรือไม่

.....

4.2 ชุมชน/กลุ่ม/เครือข่ายของท่าน ประสบปัญหา อุปสรรคในการบริหารจัดการแหล่งท่องเที่ยว ในด้านใดบ้าง

.....

**ส่วนที่ 4 รูปแบบการจัดการท่องเที่ยวเชิงสร้างสรรค์ในเขตเมืองเก่าเชียงใหม่**

1. ในทัศนะของท่าน ชุมชนของท่าน มีรูปแบบกิจกรรมการท่องเที่ยวเชิงสร้างสรรค์ ดังต่อไปนี้  
อย่างไรบ้าง

➤รูปแบบที่ 1 “**กิจกรรมสร้างสรรค์**” หรือ ชุมชนมีกิจกรรมการท่องเที่ยวที่สร้างประสบการณ์การท่องเที่ยวแบบใหม่ให้นักท่องเที่ยว เช่น สอนทำอาหารพื้นเมือง ฟ้อน รำ สาธิตงานหัตถกรรมเป็นต้น

.....

➤รูปแบบที่ 2 “**ชุมชนสร้างสรรค์**” เป็นชุมชนที่มีประวัติความเป็นมายาวนาน ชาวบ้านในชุมชนยังคงวิถีการดำรงชีวิตแบบดั้งเดิม

.....

➤รูปแบบที่ 3 “**พื้นที่สร้างสรรค์**” เป็นชุมชนที่มีพื้นที่/ลานกิจกรรมท่องเที่ยว เช่น ชุมชนมีแหล่งเรียนรู้ทางศิลปะ วัฒนธรรม วิถีชีวิต มีพื้นที่ตลาดนัด ขายสินค้า มีการจัดงานแสดงต่าง ๆ เป็นต้น

.....

➤รูปแบบที่ 4 “**เครือข่ายสร้างสรรค์**” ชุมชนมีการรวมกลุ่มคนในชุมชน เพื่อการท่องเที่ยว หรือร่วมกันอนุรักษ์ ดูแล รักษาแหล่งท่องเที่ยวในชุมชน หรือมีการทำกิจกรรมการท่องเที่ยวที่เกี่ยวข้อง เพื่อส่งเสริมการท่องเที่ยวในชุมชน เป็นต้น

.....

2. จากรูปแบบกิจกรรมการท่องเที่ยวเชิงสร้างสรรค์ ทั้ง 4 รูปแบบ (**กิจกรรมสร้างสรรค์ ชุมชนสร้างสรรค์ พื้นที่สร้างสรรค์ และเครือข่ายสร้างสรรค์**) ในทัศนะของท่าน พื้นที่เขตเมืองเก่าเชียงใหม่ มีจุดเด่นกิจกรรมการท่องเที่ยวเชิงสร้างสรรค์รูปแบบใดมากที่สุด

.....

.....

**แบบสัมภาษณ์นักวิชาการ**  
**ดัชนีพันธเรื่อง “การพัฒนาการท่องเที่ยวเชิงวัฒนธรรมเพื่อนำไปสู่รูปแบบ**  
**การจัดการท่องเที่ยวเชิงสร้างสรรค์ในเขตเมืองเก่าเชียงใหม่”**

**คำชี้แจง:** แบบสัมภาษณ์ชุดนี้ จัดทำขึ้นเพื่อประกอบการจัดทำดัชนีพันธเรื่อง “การพัฒนาการท่องเที่ยวเชิงวัฒนธรรมเพื่อนำไปสู่รูปแบบการจัดการท่องเที่ยวเชิงสร้างสรรค์ในเขตเมืองเก่าเชียงใหม่” มีวัตถุประสงค์เพื่อวิเคราะห์ศักยภาพของทรัพยากรการท่องเที่ยวเชิงวัฒนธรรมในเขตเมืองเก่าเชียงใหม่ที่มีผลต่อการพัฒนาให้เป็นแหล่งท่องเที่ยวเชิงสร้างสรรค์ วิเคราะห์พฤติกรรมและความต้องการของนักท่องเที่ยวต่อแหล่งท่องเที่ยวเชิงสร้างสรรค์เมืองเก่าเชียงใหม่ และเพื่อพัฒนารูปแบบการจัดการท่องเที่ยวเชิงสร้างสรรค์ในเขตเมืองเก่าเชียงใหม่ เนื้อหาในแบบสัมภาษณ์ แบ่งออกเป็น 4 ส่วน ดังนี้

ส่วนที่ 1 ข้อมูลทั่วไปของผู้ให้สัมภาษณ์

ส่วนที่ 2 บทบาทของหน่วยงานวิชาการต่อการส่งเสริมและพัฒนาของแหล่งท่องเที่ยวเชิงวัฒนธรรมในเขตเมืองเก่าเชียงใหม่

ส่วนที่ 3 ศักยภาพของแหล่งท่องเที่ยวเชิงวัฒนธรรมในเขตเมืองเก่าเชียงใหม่

ส่วนที่ 4 รูปแบบการจัดการท่องเที่ยวเชิงสร้างสรรค์ในเขตเมืองเก่าเชียงใหม่

รายละเอียดข้อมูลต่าง ๆ จะถูกเก็บเป็นความลับ และจะนำเสนอแต่ภาพรวมเท่านั้น ไม่ส่งผลกระทบต่อตัวท่านผู้ให้สัมภาษณ์แต่ประการใด ดังนั้นจึงใคร่ขอความอนุเคราะห์จากท่านในการให้ข้อมูลตามข้อเท็จจริงและสอดคล้องกับสถานการณ์ปัจจุบัน เพื่อใช้เป็นข้อมูลในเชิงวิชาการต่อไป และขอขอบพระคุณท่านที่เสียสละเวลาในการตอบแบบสัมภาษณ์มา ณ โอกาสนี้ด้วย

นางสาวกรกนก หงษ์นวล

นักศึกษาระดับปริญญาเอก

สาขาวิชาพัฒนาการท่องเที่ยว มหาวิทยาลัยแม่โจ้

**ส่วนที่ 1 ข้อมูลทั่วไปของผู้ให้สัมภาษณ์**

ชื่อ – สกุล .....

ตำแหน่ง .....

สถานที่ทำงาน .....

**ส่วนที่ 2 บทบาทของหน่วยงานวิชาการต่อการส่งเสริมและพัฒนาของแหล่งท่องเที่ยวเชิงวัฒนธรรมในเขตเมืองเก่าเชียงใหม่**

1. ในทัศนะของท่าน หน่วยงานวิชาการนั้น มีบทบาทสำคัญในด้านใดบ้าง ต่อส่งเสริมและพัฒนาของแหล่งท่องเที่ยวเชิงวัฒนธรรมในเขตเมืองเก่าเชียงใหม่

.....

2. ท่านมีปัญหา หรือข้อจำกัด อะไรบ้างที่ส่งผลต่อการแสดงบทบาทในการผลักดันส่งเสริมและพัฒนาของแหล่งท่องเที่ยวเชิงวัฒนธรรมในเขตเมืองเก่าเชียงใหม่

.....

**ส่วนที่ 3 ศักยภาพของแหล่งท่องเที่ยวเชิงวัฒนธรรมในเขตเมืองเก่าเชียงใหม่**

**คำชี้แจง:** ศักยภาพของแหล่งท่องเที่ยวเชิงวัฒนธรรมในเขตเมืองเก่าเชียงใหม่ หมายถึง องค์ประกอบในการประเมินศักยภาพแหล่งท่องเที่ยวเชิงวัฒนธรรมในเขตเมืองเก่าเชียงใหม่ 4 ด้านได้แก่ 1) ด้านพื้นที่และคุณค่าของแหล่งท่องเที่ยว 2) ด้านการจัดกิจกรรมและประสบการณ์การท่องเที่ยว 3) การมีส่วนร่วมของชุมชนท้องถิ่น และ 4) การบริหารจัดการและการรองรับการท่องเที่ยว

**ด้านพื้นที่และคุณค่าของแหล่งท่องเที่ยว**

1. ในทัศนะของท่าน แหล่งท่องเที่ยวในเขตเมืองเก่าเชียงใหม่ มีความโดดเด่นและสามารถดึงดูดใจนักท่องเที่ยวมากน้อยเพียงใด

.....

2. ในทัศนะของท่าน แหล่งท่องเที่ยวในเขตเมืองเก่าเชียงใหม่ มีอัตลักษณ์และเอกลักษณ์ที่โดดเด่น อย่างไรบ้าง

.....

3. ในทัศนะของท่าน จุดเด่นของแหล่งท่องเที่ยวที่มีคุณค่าทางด้านประวัติศาสตร์ของจังหวัดเชียงใหม่มีอะไรบ้าง

.....

4. ในทัศนะของท่าน แหล่งท่องเที่ยวในเขตเมืองเก่าเชียงใหม่ ยังคงสามารถรักษาเอกลักษณ์ของวิถีชุมชน ภูมิปัญญาท้องถิ่น ไว้ได้อย่างสมบูรณ์มากน้อยเพียงใด

.....

### ด้านการจัดกิจกรรมและประสบการณ์การท่องเที่ยว

5. ในทัศนะของท่าน การจัดกิจกรรมการท่องเที่ยวที่เน้นการถ่ายทอดภูมิปัญญา ทักษะ และการสร้างประสบการณ์ให้แก่นักท่องเที่ยวของแหล่งท่องเที่ยวในเขตเมืองเก่าเชียงใหม่ มีความหลากหลายและน่าดึงดูดนักท่องเที่ยวหรือไม่ อย่างไรบ้าง
- .....
6. ในทัศนะของท่าน การจัดกิจกรรมการท่องเที่ยว/แหล่งท่องเที่ยวในเขตเมืองเก่าเชียงใหม่ มีความสอดคล้องกับประวัติศาสตร์ ศิลปวัฒนธรรม ประเพณี วิถีชุมชนเมืองเก่าเชียงใหม่หรือไม่
- .....
7. ในทัศนะของท่าน การจัดกิจกรรมการท่องเที่ยว/แหล่งท่องเที่ยวในเขตเมืองเก่าเชียงใหม่ สามารถส่งเสริมและสร้างประสบการณ์ ความคิดสร้างสรรค์ให้แก่นักท่องเที่ยวอย่างไรบ้าง
- .....
8. ในทัศนะของท่าน การจัดกิจกรรมการท่องเที่ยว/แหล่งท่องเที่ยวในเขตเมืองเก่าเชียงใหม่ สร้างความประทับใจ ทำให้จดจำและเกิดความเข้าใจในประวัติศาสตร์ ศิลปวัฒนธรรม ประเพณี วิถีชุมชนให้แก่นักท่องเที่ยว มากน้อยเพียงใด
- .....

### ด้านการมีส่วนร่วมของชุมชนท้องถิ่น

9. ในทัศนะของท่าน ชุมชน/ประชาชน ควรมีบทบาทอย่างไรบ้างในการส่งเสริมการท่องเที่ยวเชิงวัฒนธรรมในชุมชน
- .....

### ด้านการบริหารจัดการและการรองรับการท่องเที่ยว

10. ในทัศนะของท่าน แหล่งท่องเที่ยวในเขตเมืองเก่าเชียงใหม่ มีการบริหารจัดการในด้านดังต่อไปนี้ เหมาะสมและเอื้อต่อการท่องเที่ยวเชิงวัฒนธรรมในเขตเมืองเก่า หรือไม่ อย่างไรบ้าง
- เส้นทางคมนาคม ทางเดินเท้า
  - สัญญาลักษณ์/ป้ายบอกทางไปยังแหล่งท่องเที่ยว
  - การให้บริการของรถสาธารณะ
  - ความปลอดภัยในการเดินทางท่องเที่ยว
  - ความสะอาดของพื้นผิวจราจร ทางเดินเท้า
  - การก่อสร้างตึก อาคาร บ้านเรือน
  - การให้บริการข้อมูล ข่าวสารต่าง ๆ แก่นักท่องเที่ยว

- การจัดพื้นที่ภายในแหล่งท่องเที่ยว เช่น พื้นที่จอดรถ ร้านค้า/ร้านจำหน่ายของที่ระลึก ที่นั่งพัก ห้องน้ำ ถังขยะ เป็นต้น
- อื่น ๆ

#### ส่วนที่ 4 รูปแบบการจัดการท่องเที่ยวเชิงสร้างสรรค์ในเขตเมืองเก่าเชียงใหม่

1. ในทัศนะของท่าน แหล่งท่องเที่ยวเชิงวัฒนธรรมที่มีอยู่ในย่านเมืองเก่าเชียงใหม่ สามารถนำไปสู่รูปแบบการท่องเที่ยวเชิงสร้างสรรค์ได้อย่างไรบ้าง โดยมีรูปแบบการท่องเที่ยวสร้างสรรค์ 4 รูปแบบ คือ กิจกรรมสร้างสรรค์ ชุมชนสร้างสรรค์ พื้นที่สร้างสรรค์ และเครือข่ายสร้างสรรค์ ดังนี้

**“กิจกรรมสร้างสรรค์”** กิจกรรมการท่องเที่ยวที่สร้างประสบการณ์การท่องเที่ยวแบบใหม่ให้นักท่องเที่ยวในย่านเมืองเก่าเชียงใหม่

**“ชุมชนสร้างสรรค์”** ชุมชนในย่านเมืองเก่าที่มีการทำกิจกรรมทางวัฒนธรรม ประเพณี หรือมีวิถีชีวิตที่เอื้อต่อการท่องเที่ยว

**“พื้นที่สร้างสรรค์”** พื้นที่ หรือจุดต่าง ๆ ในย่านเมืองเก่าเชียงใหม่ ที่มีความเชื่อมโยงกับการท่องเที่ยว

**“เครือข่ายสร้างสรรค์”** กลุ่ม องค์กร เครือข่ายภาคีที่เกี่ยวข้องที่มีบทบาทในการส่งเสริมการท่องเที่ยวในย่านเมืองเก่าเชียงใหม่

2. จากรูปแบบกิจกรรมการท่องเที่ยวเชิงสร้างสรรค์ ทั้ง 4 รูปแบบ (กิจกรรมสร้างสรรค์ ชุมชนสร้างสรรค์ พื้นที่สร้างสรรค์ และเครือข่ายสร้างสรรค์) ในทัศนะของท่าน **พื้นที่เขตเมืองเก่าเชียงใหม่ มีจุดเด่นกิจกรรมการท่องเที่ยวเชิงสร้างสรรค์รูปแบบใดมากที่สุด**

**แบบสอบถาม**  
**คุณฉันทิพนธ์เรื่อง “การพัฒนาการท่องเที่ยวเชิงวัฒนธรรมแบบสร้างสรรค์**  
**ในเขตเมืองเก่าเชียงใหม่”**

**คำชี้แจง:** แบบสอบถามสำหรับนักท่องเที่ยว มีวัตถุประสงค์เพื่อทำการวิเคราะห์ศักยภาพของทรัพยากรการท่องเที่ยวเชิงวัฒนธรรมในเขตเมืองเก่าเชียงใหม่ที่มีผลต่อการพัฒนาให้เป็นแหล่งท่องเที่ยวเชิงสร้างสรรค์ และวิเคราะห์พฤติกรรมและความต้องการของนักท่องเที่ยวต่อแหล่งท่องเที่ยวเชิงวัฒนธรรมเมืองเก่าเชียงใหม่ เนื้อหาในแบบสอบถามแบ่งออกเป็น 5 ส่วน ดังนี้

- ส่วนที่ 1 ข้อมูลทั่วไปและพฤติกรรมของนักท่องเที่ยว
- ส่วนที่ 2 ศักยภาพของแหล่งท่องเที่ยวเชิงวัฒนธรรมในเขตเมืองเก่าเชียงใหม่
- ส่วนที่ 3 แรงจูงใจในการท่องเที่ยวเชิงวัฒนธรรมในเขตเมืองเก่าเชียงใหม่
- ส่วนที่ 4 แหล่งท่องเที่ยวเชิงสร้างสรรค์ที่สนใจและต้องการเข้าไปท่องเที่ยว
- ส่วนที่ 5 ความต้องการกลับมาท่องเที่ยวซ้ำ การบอกต่อและแนะนำ และข้อคิดเห็นอื่นๆ

รายละเอียดข้อมูลต่าง ๆ จะถูกเก็บเป็นความลับ และจะนำเสนอแต่ภาพรวมเท่านั้น ไม่ส่งผลกระทบต่อตัวท่านผู้ตอบแบบสอบถามแต่ประการใด จึงใคร่ขอความอนุเคราะห์จากท่านในการตอบแบบสอบถามตามความเป็นจริงที่สุด เพื่อใช้เป็นข้อมูลในเชิงวิชาการต่อไป และขอขอบพระคุณท่านที่เสียสละเวลาในการตอบแบบสอบถามมา ณ โอกาสนี้ด้วย

นางสาวกรรณก หงษ์นวล

นักศึกษาระดับปริญญาเอก

สาขาวิชาพัฒนาการท่องเที่ยว มหาวิทยาลัยแม่โจ้



### ส่วนที่ 1 ข้อมูลทั่วไปและพฤติกรรมของนักท่องเที่ยว

คำชี้แจง: โปรดทำเครื่องหมาย ✍ ลงใน  ที่ตรงกับข้อมูลของท่าน

1. เพศ  
 1) ชาย  2) หญิง
2. อายุปัจจุบันของท่าน ..... ปี (เกิน 6 เดือนให้นับเป็น 1 ปี)
3. ระดับการศึกษาสูงสุดของท่าน  
 1) ต่ำกว่าปริญญาตรี  2) ปริญญาตรีหรือเทียบเท่า  3) สูงกว่าปริญญาตรี
4. อาชีพหลักของท่าน  
 1) ข้าราชการ/รัฐวิสาหกิจ  2) พนักงานบริษัทเอกชน  3) ธุรกิจส่วนตัว/ค้าขาย  
 4) นักเรียน/นักศึกษา  5) รับจ้าง  6) อื่น ๆ ระบุ .....
5. รายได้เฉลี่ยต่อเดือน ..... บาท
6. สถานภาพสมรส  
 1) โสด  2) สมรส  3) หม้าย/หย่าร้าง/แยกกันอยู่
7. บุคคล/กลุ่มบุคคลที่ท่านมาท่องเที่ยวด้วยในครั้งนี้ (ตอบได้มากกว่า 1 ข้อ)  
 1) มาคนเดียว  2) มากับคนรัก  3) มากับเพื่อน  
 4) มากับครอบครัว  5) มากับที่ทำงาน  6) อื่นๆ ระบุ  
 .....
8. ท่านมาท่องเที่ยวจังหวัดเชียงใหม่  
 1) เป็นครั้งแรก  2) เคยมาแล้ว โปรดระบุจำนวน ..... ครั้ง
9. ระยะเวลาที่ท่านท่องเที่ยวและพักในจังหวัดเชียงใหม่ในครั้งนี้ จำนวน ..... วัน
10. แหล่งข้อมูลที่ท่านใช้ในการวางแผนการท่องเที่ยวในจังหวัดเชียงใหม่ (ตอบได้มากกว่า 1 ข้อ)  
 1) บุคคลในครอบครัวหรือญาติ  2) เพื่อนหรือคนรู้จัก  
 3) รายการโทรทัศน์/วิทยุ  4) อินเทอร์เน็ต/เว็บไซต์  
 5) หนังสือพิมพ์  
 6) โซเชียลมีเดีย ได้แก่ Facebook, Line, Instagram, Twitter  
 7) วารสาร/นิตยสารการท่องเที่ยว  8) คู่มือท่องเที่ยว (Guidebook)  
 9) การประชาสัมพันธ์/ออกบูธการท่องเที่ยวในประเทศไทย/ต่างประเทศ  
 10) อื่น ๆ โปรดระบุ .....

## 11. วิธีการเดินทางท่องเที่ยวในย่านเมืองเก่าเชียงใหม่

- 1) เดิน                       2) ซีรอมอเตอร์ไซด์                       3) นั่งรถสี่ล้อแดง  
 4) ปั่นจักรยาน                       5) นั่งรถตุ๊ก ตุ๊ก                       6) ขับรถยนต์  
 7) อื่น ๆ โปรดระบุ .....

## 12. ท่านได้เข้าพักในย่านเมืองเก่าเชียงใหม่ หรือไม่

- 1) ไม่ได้พักแต่พักในเขตเมืองเชียงใหม่/หรือนอกเขตเมืองเชียงใหม่  
 2) พักในย่านเมืองเก่าเชียงใหม่  
 3) อื่น ๆ ระบุ .....

## 13. ประเภทที่พัก

- 1) โรงแรม                       2) โรงแรมบูติก                       3) รีสอร์ท  
 4) เกสต์เฮ้าส์                       5) โฮสเทล                       6) บ้าน  
 7) อพาร์ทเมนท์                       8) อื่นๆ ระบุ .....

## 14. วัตถุประสงค์ในการท่องเที่ยวในย่านเมืองเก่า (ตอบได้มากกว่า 1 ข้อ)

1. เพื่อพักผ่อนและท่องเที่ยว  
 2. เพื่อศึกษาและเรียนรู้วัฒนธรรมท้องถิ่น  
 3. เพื่อแลกเปลี่ยนประสบการณ์และความรู้ใหม่ ๆ จากแหล่งท่องเที่ยว ชุมชน นักท่องเที่ยว  
 4. เพื่อเปิดประสบการณ์ใหม่ ๆ จากการท่องเที่ยว  
 5. เพื่อซื้อสินค้าและของที่ระลึก  
 6. อื่น ๆ ระบุ .....

**ส่วนที่ 2 ศักยภาพของแหล่งท่องเที่ยวเชิงวัฒนธรรมในเขตเมืองเก่าเชียงใหม่**

**คำชี้แจง:** แหล่งท่องเที่ยวเชิงวัฒนธรรมในเขตเมืองเก่าเชียงใหม่ มีศักยภาพในด้านดังต่อไปนี้ อยู่ในระดับใด กรุณาทำเครื่องหมาย  ลงใน  ที่ตรงกับความคิดเห็นของท่านมากที่สุด

องค์ประกอบของแหล่งท่องเที่ยวเชิงวัฒนธรรม	ระดับศักยภาพ				
	มากที่สุด	มาก	ปานกลาง	น้อย	น้อยที่สุด
<b>องค์ประกอบที่ 1 คุณค่าของแหล่งท่องเที่ยว</b>					
1.1 ชุมชนท่องเที่ยวในย่านเมืองเก่าเชียงใหม่มีความดึงดูดใจให้เดินทางเข้ามาท่องเที่ยว					
1.2 ชุมชนท่องเที่ยวในย่านเมืองเก่าเชียงใหม่มีความเป็นเอกลักษณ์เฉพาะตัว					
1.3 ชุมชนท่องเที่ยวในย่านเมืองเก่าเชียงใหม่มีอารยธรรมเก่าแก่ทางด้านประวัติศาสตร์					
1.4 ชุมชนท่องเที่ยวในย่านเมืองเก่าเชียงใหม่มีแหล่งท่องเที่ยวด้านศิลปวัฒนธรรม ประเพณี ที่หลากหลาย					
1.5 ชุมชนท่องเที่ยวในย่านเมืองเก่าเชียงใหม่มีการรักษาเอกลักษณ์ของวิถีชุมชน ภูมิปัญญา					
<b>องค์ประกอบที่ 2 ด้านการจัดกิจกรรมและประสบการณ์การท่องเที่ยว</b>					
2.1 มีความหลากหลายของกิจกรรมท่องเที่ยวในย่านเมืองเก่าเชียงใหม่					
2.2 กิจกรรมการท่องเที่ยวในย่านเมืองเก่าเชียงใหม่กลมกลืนและสัมพันธ์กับประวัติศาสตร์ ศิลปวัฒนธรรม ประเพณี วิถีชุมชน					
2.3 กิจกรรมการท่องเที่ยวในย่านเมืองเก่าเชียงใหม่ส่งเสริมและสร้างประสบการณ์ ความคิดสร้างสรรค์ใหม่ๆ ให้แก่ท่าน					
2.4 กิจกรรมการท่องเที่ยวในย่านเมืองเก่าเชียงใหม่สร้างความประทับใจให้แก่ท่าน					
2.5 กิจกรรมการท่องเที่ยวในย่านเมืองเก่าเชียงใหม่ให้ความรู้และสร้างเข้าใจในประวัติศาสตร์ ศิลปวัฒนธรรม ประเพณี วิถีชุมชนให้แก่ท่าน					
2.6 กิจกรรมการท่องเที่ยวในย่านเมืองเก่าเชียงใหม่เปิดโอกาสให้ท่านได้ทำกิจกรรม เรียนรู้ภูมิปัญญาท้องถิ่น ศิลปวัฒนธรรม ประเพณี					

องค์ประกอบของแหล่งท่องเที่ยวเชิงวัฒนธรรม	ระดับศักยภาพ				
	มากที่สุด	มาก	ปานกลาง	น้อย	น้อยที่สุด
2.7 กิจกรรมการท่องเที่ยวในย่านเมืองเก่าเชียงใหม่ทำให้ท่านได้พูดคุย แลกเปลี่ยนความคิดเห็น ประสบการณ์ใหม่ๆ					
<b>องค์ประกอบที่ 3 การมีส่วนร่วมของชุมชนท้องถิ่น</b>					
3.1 มีการจำหน่ายสินค้า ของที่ระลึกที่ผลิตโดยคนในชุมชนอย่างหลากหลาย					
3.2 คนในชุมชนมีความเป็นมิตร ให้การต้อนรับอย่างสุภาพ อ่อนน้อมและเป็นกันเอง					
3.3 คนในชุมชน สามารถพูดคุยสื่อสารกับนักท่องเที่ยวได้อย่างเข้าใจ					
3.4 คนในชุมชนมีทักษะในการถ่ายทอดภูมิปัญญาท้องถิ่นแก่นักท่องเที่ยว					
3.5 คนในชุมชนมีความคิดสร้างสรรค์ ต่อยอดความรู้ในการพัฒนาแหล่งท่องเที่ยว สินค้า ของที่ระลึก ฯลฯ ได้อย่างเหมาะสม					
<b>องค์ประกอบที่ 4 การบริหารจัดการและการรองรับการท่องเที่ยว</b>					
4.1 ความเหมาะสมของถนน เส้นทางคมนาคม เส้นทางเดินเท้าในชุมชนย่านเมืองเก่าเชียงใหม่					
4.2 ความเหมาะสมของสัญญาณจราจรป้ายบอกทางไปยังแหล่งท่องเที่ยวในชุมชนย่านเมืองเก่าเชียงใหม่					
4.3 ความสะอาดของพื้นผิวจราจร ทางเดินเท้าในชุมชนย่านเมืองเก่าเชียงใหม่					
4.4 การก่อสร้างตึก อาคาร บ้านเรือนในชุมชนย่านเมืองเก่าเชียงใหม่					
4.5 การจัดพื้นที่ภายในแหล่งท่องเที่ยวในย่านเมืองเก่าเชียงใหม่ มีความเหมาะสม เป็นสัดส่วน เช่น พื้นที่จอดรถ ร้านค้า/ร้านจำหน่ายของที่ระลึก ที่นั่งพัก ห้องน้ำ ถึงขยะ เป็นต้น					
4.6 การให้บริการของรถสาธารณะในชุมชนย่านเมืองเก่าเชียงใหม่					
4.7 ความปลอดภัยในการเดินทางท่องเที่ยวในชุมชนย่านเมืองเก่าเชียงใหม่					

องค์ประกอบของแหล่งท่องเที่ยวเชิงวัฒนธรรม	ระดับศักยภาพ				
	มากที่สุด	มาก	ปานกลาง	น้อย	น้อยที่สุด
4.8 การให้บริการข้อมูล ข่าวสารต่างๆ เกี่ยวกับแหล่งท่องเที่ยว กิจกรรมการท่องเที่ยวแก่นักท่องเที่ยวในชุมชน ย่านเมืองเก่าเชียงใหม่					
4.9 การจัดทำคู่มือ/แผ่นพับ/เอกสารการท่องเที่ยวย่านเมืองเก่าเชียงใหม่ให้นักท่องเที่ยว					
4.10 การรักษาสภาพและฟื้นฟูแหล่งท่องเที่ยวย่านเมืองเก่าเชียงใหม่ให้คงสภาพเดิม					

### ส่วนที่ 3 แรงจูงใจในการท่องเที่ยวเชิงวัฒนธรรม

**คำชี้แจง:** ปัจจัยดังต่อไปนี้ ส่งผลต่อแรงจูงใจในการท่องเที่ยวเชิงวัฒนธรรม ในเขตเมืองเก่าเชียงใหม่ ในระดับใด กรุณาทำเครื่องหมาย  ลงใน  ที่ตรงกับระดับแรงจูงใจของท่าน

ปัจจัยที่ส่งผลการท่องเที่ยว	ระดับความสำคัญ				
	มากที่สุด	มาก	ปานกลาง	น้อย	น้อยที่สุด
<b>1) แรงจูงใจทางกายภาพ (Physical Motivation)</b>					
1.1 ชุมชนท่องเที่ยวย่านเมืองเก่าเชียงใหม่มีทัศนียภาพที่สวยงาม					
1.2 ชุมชนท่องเที่ยวย่านเมืองเก่าเชียงใหม่มีระบบสาธารณูปโภคที่อำนวยความสะดวก					
1.3 การท่องเที่ยวในย่านเมืองเก่าเชียงใหม่ มีค่าครองชีพที่ถูก เช่น ค่าอาหาร ค่าที่พัก ค่าเดินทาง					
1.4 การท่องเที่ยววิถีชุมชนในย่านเมืองเก่าเชียงใหม่มีระบบขนส่ง เช่น รถโดยสารสาธารณะ ที่สะดวกต่อท่องเที่ยว					
<b>2) แรงจูงใจทางวัฒนธรรม (Cultural Motivation)</b>					
2.1 ชุมชนย่านเมืองเก่าเชียงใหม่ มีแหล่งศึกษา หาความรู้ทางประวัติศาสตร์ ศิลปะ วัฒนธรรม ประเพณี และวิถีชีวิตชุมชน					
2.2 การท่องเที่ยวในชุมชนย่านเมืองเก่าเชียงใหม่ สร้างประสบการณ์ และเรียนรู้วัฒนธรรมที่แตกต่าง					
2.3 ชุมชนย่านเมืองเก่าเชียงใหม่มีแหล่งท่องเที่ยวทางวัฒนธรรมที่หลากหลาย					
2.4 ชุมชนย่านเมืองเก่าเชียงใหม่ มีอาหารท้องถิ่นมีรสชาติที่ถูกใจและหลากหลาย					

ปัจจัยที่ส่งผลการท่องเที่ยว	ระดับความสำคัญ				
	มากที่สุด	มาก	ปานกลาง	น้อย	น้อยที่สุด
2.5 ชุมชนย่านเมืองเก่าเชียงใหม่มีร้านค้า ศูนย์จำหน่ายงานหัตถกรรม ศิลปะ ของฝาก ของที่ระลึก					
2.6 ชุมชนย่านเมืองเก่าเชียงใหม่มีการจัดงานงานแสดงนิทรรศการศิลปะ วัฒนธรรม ประเพณี ภูมิปัญญาท้องถิ่นที่น่าสนใจ					
2.7 ชุมชนย่านเมืองเก่าเชียงใหม่ มีการจัดงานเทศกาลและประเพณีที่สำคัญของจังหวัดเชียงใหม่ เช่น ประเพณียี่เป็ง ประเพณีใส่ขันดอก ประเพณีสงกรานต์ เป็นต้น ที่น่าสนใจ					
2.8 ผู้คนในชุมชนย่านเมืองเก่าเชียงใหม่วิถีชีวิตที่น่าสนใจ					
<b>3) แรงจูงใจระหว่างบุคคล (Interpersonal Motivation)</b>					
3.1 ท่านได้เรียนรู้และร่วมทำกิจกรรมกับคนในชุมชน					
3.2 ท่านได้พูดคุย ทำความรู้จักกับคนในชุมชน					
3.3 ผู้คนในย่านเมืองเก่าเชียงใหม่ให้การต้อนรับด้วยความเป็นมิตร					
<b>4) แรงจูงใจทางด้านชื่อเสียง (Status and Prestige Motivation)</b>					
4.1 ย่านเมืองเก่าเชียงใหม่เป็นที่รู้จักและมีชื่อเสียง					
4.2 ย่านเมืองเก่าเชียงใหม่ เป็นแหล่งท่องเที่ยวที่ท่านได้รับการแนะนำให้เข้ามาท่องเที่ยว					
4.3 ย่านเมืองเก่าเชียงใหม่ เป็นแหล่งท่องเที่ยวที่มีคุณค่าทางประวัติศาสตร์ ศิลปะ วัฒนธรรม ประเพณี และวิถีชีวิตชุมชนของผู้คนในจังหวัดเชียงใหม่					



<p>17) หอศิลปวัฒนธรรมเมืองเชียงใหม่: พิพิธภัณฑ์ใจกลางเมืองเชียงใหม่ แหล่งเรียนรู้วัฒนธรรมล้านนา</p>	<p>18) ย่านประตูท่าแพ: ประตูเมืองเก่าชั้นนอก ย่านเศรษฐกิจการค้าสำคัญในเขตเมืองเก่า และลานจัดกิจกรรมพื้นที่วัฒนธรรมของเมืองเชียงใหม่</p>
<p>19) หอประวัติศาสตร์เมืองเชียงใหม่ : แหล่งเรียนรู้ทางประวัติศาสตร์ของล้านนา</p>	<p>20) ย่านตลาดประตูเชียงใหม่: ตลาดเก่าฝั่งคูเมืองด้านในของเชียงใหม่ แหล่งอาหารเช้า-เย็น ในเขตเมืองเก่าเชียงใหม่</p>
<p>21) พิพิธภัณฑ์พื้นถิ่นล้านนา: ศึกษาประวัติศาสตร์เมืองเชียงใหม่ พิพิธภัณฑ์ในอาคาร จัดแสดงนิทรรศการศิลปวัฒนธรรมพื้นบ้านของชาวล้านนาในอดีต</p>	<p>22) ย่านชุมชนมูลเมือง: วิถีชุมชนย่านเมืองเก่า พื้นที่ศิลปะร่วมสมัย ที่พักหลากหลายสไตล์ แหล่งรวมอาหารหลากหลายชาติ</p>
<p>23) บ้านดินกลางเวียง (สถาบันพัฒนาเมือง): โมเดลชยะ เมืองเก่าเชียงใหม่</p>	<p>24) ถนนคนเดินวันอาทิตย์: เป็นถนนคนเดินที่ยาวที่สุดในภาคเหนือ แหล่งจำหน่ายสินค้าหัตถกรรม ผลิตภัณฑ์ของชาวเหนือ ของที่ระลึก อาหาร การแสดงพื้นเมือง ฯลฯ</p>
<p>25) ย่านประตูช้างเผือก: ประตูเมืองเก่าและย่านตลาดเช้าและตลาดกลางคืนใต้รุ่ง</p>	<p>26) นกฮูกดีไซน์แกลลอรี่: ผลงานออกแบบงานวาดเส้น งานสเก็ต งานหัตถกรรมศิลปะร่วมสมัยในย่านเมืองเก่าเชียงใหม่</p>
<p>27) ย่านตลาดสมเพชร (มิ่งเมือง): ตลาดเก่าฝั่งคูเมืองด้านในของเชียงใหม่ สถาปัตยกรรมของตลาดโรงไม้ขนาดใหญ่ วิถีชีวิตชาวบ้านร้านตลาดในสมเพชร-ลำช้าง-เชียงใหม่</p>	<p>28) Things Called Art Studio (TCA): งานเขียน งานพิมพ์ งานหัตถกรรมฝีมือสไตล์ล้านนาร่วมสมัยในย่านเมืองเก่าเชียงใหม่</p>
<p>29) ถนนคนเดินวัวลาย (วันเสาร์): ถนนคนเดินที่จัดในย่านชุมชนวัดศรีสุพรรณ-วัวลาย มีการจำหน่ายสินค้าหัตถกรรมฝีมือเครื่องเงิน และสินค้าของชุมชน ของที่ระลึก อาหาร การแสดงพื้นเมือง ฯลฯ</p>	<p>30) อื่นๆ</p>



ส่วนที่ 5 ความตั้งใจกลับมาท่องเที่ยวซ้ำ การบอกต่อแนะนำ และข้อคิดเห็น

1. ท่านจะกลับมาเที่ยวย่านเมืองเก่าเชียงใหม่ อีกหรือไม่

- 1) กลับมาท่องเที่ยวอีก  2) ไม่กลับมาท่องเที่ยวอีก/ไม่แน่ใจ

2. ท่านจะบอกต่อและแนะนำให้กับบุคคลในครอบครัว ญาติ พี่น้อง เพื่อน และคนรู้จักมาท่องเที่ยวในชุมชนย่านเมืองเก่าเชียงใหม่ หรือไม่

- 1) บอกต่อและแนะนำ  2) ไม่บอกต่อและแนะนำ/ไม่แน่ใจ

3. ท่านมีข้อคิดเห็นอื่นๆ หรือข้อเสนอแนะต่อการพัฒนาแหล่งท่องเที่ยวเชิงวัฒนธรรมในเขตเมืองเก่าเชียงใหม่ อย่างไรบ้าง

.....

.....



## Questionnaire

### Dissertation in “The Development of Creative Cultural Tourism in the Old City Chiang Mai”

The objectives of this questionnaire are to analyze the potential of cultural tourism resources in Old City Chiang Mai that affects creative tourism attraction development as well as to explore tourists’ behavior and demand toward creative tourism attraction in the Old City Chiang Mai. It is divided into 5 parts as follows:

- Part 1 Tourists’ general characteristics and behavior
- Part 2 Potential of creative tourism attraction in the Old City Chiang Mai
- Part 3 Motivation, perception, and apprehension in cultural tourism attraction
- Part 4 Requirement in cultural tourism attraction
- Part 5 Opinion and suggestion

All responses will be kept anonymous and no one will be identifiable in the research. Please answer them honestly as they will benefit for academic research. Thank you for your time to fill this questionnaire.

Kornkanok Hongnual

Ph.D. Student

School of Tourism Development, Maejo  
University

<b>Part 1 Tourists' general characteristics and behavior</b>
--

Please tick  the answers that best reflect your characteristics.

1. Gender

1) Male

2) Female

2. Current age ..... years

3. Education

1) Undergraduate

2) Bachelor's Degree or equivalent

3) Graduate

4. Occupation

1) Civil servant/State enterprise employee

2) Private Company employee

3) Own business/Merchant

4) Student

5) Employee

6) Others. Please identify .....

5. Monthly average income ..... Thai Baht

6. Marital Status

1) Single

2) Married

3)

Widowed/Divorced/Separated

7. Nationality

1) Thai tourist

2) Foreign tourist. Please identify .....

8. Person (s) accompanying your traveling (allow to answer more than 1 choice)

1) alone

2) lover

3) friend (s)

4) family

5) colleague (s)

6) Others. Please identify .....

9. You travel to Chiang Mai

1) first time

2) more than once. Please identify .....times

10. You travel and stay in Chiang Mai (in this time) for ..... days.

11. Information sources used for traveling plan in Chiang Mai (allow to answer more than 1 choice)

- 1) Family member or relative       2) Friend or acquaintance  
 3) Television/radio program       4) Internet/Website  
 5) Newspaper  
 6) Social Media such as Facebook, Line, Instagram, Twitter  
 7) Tourism magazine       8) Guidebook  
 9) Tourism booth in Thailand and other countries  
 10) Others. Please identify .....

12. You travel around the Old City Chiang Mai by

- 1) on foot       2) motorbike       3) red mini bus  
 4) bike       5) Tuk Tuk       6) car  
 7) others. Please identify .....

13. Did you stay in the Old City Chiang Mai

- 1) No, but I stayed in Chiang Mai city/or outside Chiang Mai city  
 2) Yes, I stayed in the Old City Chiang Mai  
 3) others. Please identify .....

14. Your accommodation is

- 1) hotel       2) boutique hotel       3) resort  
 4) guesthouse       5) hostel       6) home  
 7) apartment       8) others. Please identify .....

15. Number of days that you stayed in the Old City Chiang Mai or in Chiang Mai

- 1) 1 – 3 days       2) 4 – 6 days  
 3) 7 – 9 days       4) more than 10 days

16. Which of the following objectives for your traveling in the Old City Chiang Mai

1. To relax and travel  
 2. To learn about local culture  
 3. To exchange experience and knowledge with community and other tourists  
 4. To open up a new experience from traveling  
 5. To buy products and souvenirs

**Part 2 Potential of cultural tourism attractions in the Old City Chiang Mai**

To what extent would you rate the potential of cultural tourism attractions in the Old City Chiang Mai. Please check  in  according to your opinion.

Elements of cultural tourism attraction	Level of potential				
	Excellent	Good	Fair	Poor	Very poor
<b>Element 1 Value of tourism attraction</b>					
1.1 Tourism community in the Old City Chiang Mai attracts tourists' visit.					
1.2 Tourism community in the Old City Chiang Mai is unique.					
1.3 Tourism community in the Old City Chiang Mai has long historical civilization.					
1.4 Tourism community in the Old City Chiang Mai has a variety of tourism attractions in art, culture and tradition.					
1.5 Tourism community in the Old City Chiang Mai maintains their identity of community life style and local wisdom.					
<b>Element 2 Tourism activities and experiences arrangement</b>					
2.1 There are variations of tourism activities in the Old City Chiang Mai.					
2.2 Tourism activities in the Old City Chiang Mai are mixed and related to community's history, culture and tradition.					
2.3 Tourism activities in the Old City Chiang Mai promote and enhance new experiences as well as creative ideas to you.					
2.4 Tourism activities in the Old City Chiang Mai impress you.					

Elements of cultural tourism attraction	Level of potential				
	Excellent	Good	Fair	Poor	Very poor
2.5 Tourism activities in the Old City Chiang Mai provide you knowledge and understanding in community history, culture, tradition and life style.					
2.6 Tourism activities in the Old City Chiang Mai give an opportunity for you to join activities and learn local wisdom, culture and tradition.					
2.7 Tourism activities in the Old City Chiang Mai provide you to have a chance to talk and exchange your opinions and new experiences.					
<b>Element 3 Local community's participation</b>					
3.1 A variety of products and souvenirs produced by the community are sold.					
3.2 People in the community are friendly, humble and hospitable.					
3.3 People in the community are able to communicate with tourists very well.					
3.4 People in the community have skills in transferring local wisdoms to tourists.					
3.5 People in the community are creative and extend their knowledge in developing tourism attractions, products and souvenirs appropriately.					
<b>Element 4 Tourism management and support</b>					
4.1 Appropriateness of roads, transportation routes, walking directions in the Old City Chiang Mai.					
4.2 Appropriateness of signposts to the tourism attractions in the Old City Chiang Mai.					
4.3 Cleanliness of traffic surface and footpath in the Old City Chiang Mai.					

Elements of cultural tourism attraction	Level of potential				
	Excellent	Good	Fair	Poor	Very poor
4.4 Buildings and houses construction in the Old City Chiang Mai.					
4.5 Tourism attraction areas in the Old City Chiang Mai are arranged suitably such as parking space, souvenir shops, waiting areas, toilets and trash bins, etc.					
4.6 Public transport service in the Old City Chiang Mai					
4.7 Safety in traveling in the Old City Chiang Mai.					
4.8 Tourism attractions and activities information service as well as tourism activities for tourists in the Old City Chiang Mai.					
4.9 Tourism guidebooks, pamphlets and information of the Old City Chiang Mai are provided for tourists.					
4.10 Maintaining and restoration of tourism attractions in the Old City Chiang Mai.					

**Part 3 Motivation in traveling to cultural tourism attractions**

To what extent would you rate your motivation in traveling to cultural tourism attractions? Please check  in  according to your opinion.

Factors affecting to traveling	Level of significance				
	Definitely	Probably	Possibly	Probably not	Definitely not
<b>1) Physical Motivation</b>					
1.1 Tourism attractions in the Old City Chiang Mai have a beautiful scenery.					
1.2 The Old City Chiang Mai contains good utilities and facilities convenient for visitors.					
1.3 The Old City Chiang Mai has a cheap cost of living such as food, accommodation and traveling expenses which is good for traveling.					
1.4 There is a convenient transportation system such as public transport for traveling in the Old City Chiang Mai.					
<b>2) Cultural Motivation</b>					
2.1 The community in the Old City Chiang Mai has learning centers in history, art, culture, tradition and people's life style.					
2.2 Traveling in the community in the Old City Chiang Mai enhances new experiences and provides an opportunity to learn diversity of culture.					
2.3 There are a variety of cultural tourism attractions in the Old City Chiang Mai.					
2.4 There is a variety of local food with good taste in the Old City Chiang Mai.					
2.5 There are shops and centers selling handicrafts, arts, and souvenirs in the Old City Chiang Mai.					



Factors affecting to traveling	Level of significance				
	Definitely	Probably	Possibly	Probably not	Definitely not
2.6 There are exhibitions about art, culture, tradition and interesting local wisdom in the Old City Chiang Mai community.					
2.7 Important festivals and traditional activities, for example, Yee Peng Tradition, Sai Khan Dok or Inthakin City Pillar festival, and Songkran festival, are arranged in the Old City Chiang Mai.					
2.8 People in the Old City Chiang Mai community have interesting life style.					
<b>3) Interpersonal Motivation</b>					
3.1 You have learned and done activities with people in the community.					
3.2 You have talked and got to know people in the community.					
3.3 People in the Old City Chiang Mai welcome you with hospitality and friendliness.					
<b>4) Status and Prestige Motivation</b>					
4.1 The Old City Chiang Mai is well known and renown.					
4.2 The Old City Chiang Mai is the tourism attraction recommended for you to visit.					
4.3 The Old City Chiang Mai contains valuable tourism attractions in terms of history, art, culture, tradition and people's life style.					

Part 4 Desire in traveling in cultural tourism attraction
---

Where do you want to travel in the Old City Chiang Mai?

Please check  in  according to your desire in traveling.

<p>1) <b>Prasart Temple</b> : The classic Lanna style Viharn and Lanna style Lai Kham ..... on red lacquer gilder mural paintings.</p>	<p>2) <b>Jet Lin Temple</b> : The place for Lanna King's holy water bathing and ..... also the biggest sand pagoda building in Songkran Festival.</p>
<p>3) <b>Chedi Luang Temple</b> : The ancient royal temple style architecture, the ..... biggest Chedi (pagoda) in the Old City Chiang Mai area and the place for flower offering to worship Sao Inthakin (city pillar).</p>	<p>4) <b>Chiang Man Temple</b> : The first temple in the Old City Chiang Mai and ..... pay homage for Phra Kaew Khao or Phra Sae Tang Khamani.</p>
<p>5) <b>Ban Ping Temple</b> : Singh 1 Buddha image Chiang Saen art and Lanna style ..... Chedi.</p>	<p>6) <b>Inthakin Temple (Temple of the City Navel)</b> : Ancient temple in the Old City Chiang Mai area home to the Indra's pillar (Sao Inthakin or the city pillar)</p>
<p>7) <b>Chang Tam Temple</b> : Lanna Viharn ..... architecture home to Buddha of rain (Phra Chao Fon Saen Ha) which is the Buddha image of Chiang Mai city.</p>	<p>8) <b>Lam Chang Temple</b> : Applied Lanna style architecture, ..... <b>center of invaluable Buddha images</b> and the Old City community life style.</p>
<p>9) <b>Umong Mahathera Chan Temple</b> : ..... Study the old city plan history from Thera Chan Tossarom Dhamma ..... problem bible.</p>	<p>10) <b>Phra Singh Temple</b> : Important temple of Chiang Mai. Home for Phra Putta Sihing (ancient Buddha image of Lanna people). And hugh Viharn architecture and Lai Kham Viharn.</p>
<p>11) <b>Phan Tao Temple</b> : Lanna ..... traditional wooden building architecture, wooden arch carved as a peacock which ..... is the symbol of the Northern royal family.</p>	<p>12) <b>Puak Tam Temple</b> : Puak Tam Kua Tong community museum, the ..... learning center for Lanna local wisdom.</p>

<p><b>13) Duang Di Temple</b> : Viharn and Dhamma Hall decorated with gold wooden carving.</p>	<p><b>14) Lanna Architecture Center, Chao Burirat House</b> : Learning center for Lanna architecture, exhibition of photos and contemporary art.</p>
<p><b>15) Local library in the Old City Chiang Mai</b> : Relax place, Local wisdom learning center based on starting from zero for community and good society.</p>	<p><b>16) Treasury Pavilion</b> : Museum of Lanna money and royal decorations.</p>
<p><b>17) Chiang Mai City Arts and Cultural Center</b> : The city center museum and Lanna culture learning center.</p>	<p><b>18) Tha Phae Gate Zone</b> : Outer Old City gate, important economic zone of the Old City and the area for cultural activities of Chiang Mai City.</p>
<p><b>19) Chiang Mai History Center</b> ; Lanna history learning center</p>	<p><b>20) Chiang Mai Gate Market Zone</b> : The old market in the inner city wall, morning and night food market of the Old City Chiang Mai.</p>
<p><b>21) Lanna Folklife Center</b> : Study Chiang Mai history, exhibitions about the lives, history and culture of Lanna people in the past.</p>	<p><b>22) Moon Muang Community Zone</b> : life style of the community in the Old City, contemporary art area, various style of accommodation and diversity of international food.</p>
<p><b>23) Earthen Urban House (Urban Development Institute Foundation)</b> : Garbage management model of the Old City Chiang Mai.</p>	<p><b>24) Sunday Walking Street</b> : The longest walking street in the Northern Thailand, selling handicrafts, souvenirs, and products as well as food and performances from local people.</p>
<p><b>25) Chang Puak Gate Zone</b> : The Old City gate, morning market and night market.</p>	<p><b>26) Nokhook Design Gallery</b> : Art design, drawing, sketching, and contemporary art handicraft in the Old City Chiang Mai.</p>

**27) Som Phet Market Zone (Ming Muang) :** The old market in the inner city wall, hugh wooden market hall ..... architecture, local people’s life style in ..... Somphet-Lam Chang-Chiang Man. morning and night food market of the Old City Chiang Mai.

**28) Things Called Art Studio (TCA) :** Contemporary Lanna style of writing, printing and handcrafting in the Old City Chiang Mai.

**29) Wualai Walking Street (Saturday):** Walking street organized in the community of Wat Sri Suphan-Wua Lai There are handicrafts, handicrafts, silverware. And community products, souvenirs, local food, etc.

**30) Others. ....**  
 .....  
 .....  
 .....

**Part 5 The intention of returning to travel repeatedly Introduction and suggestions**

1. Do you want to come back to visit the Old City Chiang Mai again?  
 1) Yes, I will.                       2) No, I won’t. /Not sure
  
2. Would you recommend your relatives and friends to come to visit the Old City Chiang Mai?  
 1) Yes, I will.                       2) No, I won’t. /Not sure
  
3. Do you have any comments or suggestions toward creative tourism attraction development in the Old City Chiang Mai? Please explain.  
 .....  
 .....

## 调查问卷

### 清迈古城于创新旅游模式下的文化旅游景点之发展

本调查问卷旨在调查清迈古城文化旅游资源对于创新旅游发展之潜力与影响并探讨游客于清迈古城内创意旅游面向上之游客行为与需求分析。本问卷包含五个主要调查项目。

1. 游客的一般特质与行为
2. 清迈古城中创新旅游景点之潜力
3. 对创新旅游景点动机、认识与理解之分析
4. 对创新旅游景点的需求分析
5. 综合分析讨论

#### 第一部份：游客一般特质与行为

请在最符合您特质的答案框内打✓

1. 性别

- 1)男       2)女

2. 年龄 \_\_\_\_\_ 岁

3. 教育程度

- 1)高中以下       2)本科以下或同等学历  
 3)硕士以上

4. 职业

- 1)政府职员/国营事业职员       2)私营公司职员  
 3)自营商/业主       4) 学生  
 5) 职员       6)其他 请注明职业 \_\_\_\_\_

5. 平均月收入 \_\_\_\_\_ 泰铢
6. 婚姻状态
- 1) 单身                       2) 已婚                       3) 丧偶/离婚/分居
7. 国籍
- 1) 泰国游客               2) 中国游客 请注明国籍：\_\_\_\_\_
8. 此次旅游类型 (可复选)
- 1) 独自一人                       2) 和男女朋友
- 3) 和朋友们                       4) 和家人
- 5) 和公司同事                       6) 其他 请说明 \_\_\_\_\_
9. 您已旅游过清迈几次
- 1) 第一次旅游     2) 超过一次    来过清迈 \_\_\_\_\_ 次
10. 本次旅程, 您将在清迈停留 \_\_\_\_\_
11. 您从何种渠道得知规划清迈旅游计画 (可复选)
- 1) 家人或亲戚                       2) 朋友或认识的熟人
- 3) 电视及广播                       4) 网路及网站
- 5) 新闻报导
- 6) 社交媒体上(微博、微信、连我、脸书、IG等等)
- 7) 旅游杂志                       8) 旅游导览书
- 9) 您所在国家的泰国旅游观光局
- 10) 其他 请说明 \_\_\_\_\_
12. 您在清迈古城内的主要交通方式
- 1) 步行                                       2) 摩托车
- 3) 双条车                                       4) 自行车
- 5) 嘟嘟车                                       6) 自驾车
- 7) 其他, 请注明 \_\_\_\_\_

## 13. 您的住宿地点在清迈古城范围内吗

- 1) 不，住宿地点在清迈市区且酒店距离古城不远
- 2) 是，住宿地点就在古城内
- 3) 其他，请说明 \_\_\_\_\_

## 14. 您的住宿地点类型

- 1) 一般酒店  2) 经济型酒店
- 3) 度假村  4) 民宿
- 5) 背包客栈  6) 一般住家
- 7) 服务型公寓  8) 其他，请说明 \_\_\_\_\_

## 15. 您预计在清迈或清迈古城区域内停留的天数

- 1) 一至三天  2) 四至六天
- 3) 七至九天  4) 十天以上

## 16. 下面哪一个选项是您此次造访清迈的目的(可复选)

1. 旅游与放松  2. 学习当地文化
3. 和当地居民及旅客分享彼此的经验
4. 体验不同的旅行乐趣
5. 购买当地特产以及纪念品

## 第二部分：清迈古城中创新旅游景点之潜力

请依您各人意见在下面各分项描述中您认为清迈古城作为创新旅游景点之潜力指数表格内勾选 ✓

创新旅游景点因素	潜力指数				
	非常同意	同意	没有意见	不同意	非常不同意
<b>因素一：景点具旅游价值</b>					
1.1 清迈古城内之社区旅游能吸引游客造访					
1.2 清迈古城内的社区旅游相当独特吸引游客					
1.3 清迈古城内的社区旅游行程中可见历史幽长之文明历程					
1.4 清迈古城内的社区旅游行程中深具艺术、文化以及传统内涵					
1.5 清迈古城内的社区旅游行程中可以保留并标志了当地的传统生活方式及传统智慧					
<b>因素二：旅游活动与体验的认知</b>					
2.1 在清迈古城区域中有许多不同类型的旅游景点					
2.2 在清迈古城区域内的旅游活动与当地历史文化传统紧密连结					
2.3 清迈古城区域内的旅游活动带给您新的旅游体验并且提供许多新的想法					
2.4 清迈古城区域内的旅游活动使您印象深刻					
2.5 清迈古城内的旅游活动协助您了解当地的历史、活动、传统以及当地的生活方式					



创新旅游景点因素	潜力指数				
	非常同意	同意	没有意见	不同意	非常不同意
2.6 清迈古城内的旅游活动协助您有机会参与体验学习当地的文化、生活方式以及传统智慧					
2.7 清迈古城内的旅游活动提供您交换分享彼此生活经验的机会					
<b>因素三：当地村落居民的参与</b>					
3.1 古城当地居民贩售众多种类的当地商品以及纪念品					
3.2 古城当地居民代客热情友善谦和					
3.3 古城当地居民能没有问题地和外国游客沟通					
3.4 古城当地居民能传授当地传统智慧给游客					
3.5 古城当地居民利用智慧延伸推广当地传统土产、纪念品以及旅游景点					
<b>因素四：旅游管理以及协助</b>					
4.1 清迈古城内的各种交通标示明确清楚以及交通多样便利					
4.2 清迈古城内的各景点指示说明明确清楚					
4.3 清迈古城区中的交通道路以及人形道路清洁卫生					
4.4 清迈古城中的建筑群完善					
4.5 清迈古城中的各项旅游设施充足完善，例如：停车场、纪念品商店、集合等候区/点、洗手间等等					
4.6 清迈古城中的大众运输工具方便完善					
4.7 在清迈古城中旅游安全无虞					

创新旅游景点因素	潜力指数				
	非常同意	同意	没有意见	不同意	非常不同意
4.8 旅游活动中各景区提供的信息以及景区服务完善					
4.9 在景点内提供游客旅游指南、旅游手册以及关于古城的信息给游客					
4.10 清迈古城内景点的维护与修缮工作运行良好					



### 第三部分：对创新旅游景点动机、认识与理解之分析

请依您各人认为的重要程度在下面各分项描述中您认为清迈古城作为创新旅游景点吸引动机程度表格程度内勾选 ✓

影响旅游动机因素	重要程度				
	非常重要	重要	没有意见	不重要	非常不重要
1) 生理动机因素					
1.1 清迈古城内的景点风景幽美					
1.2 清迈古城区内拥有便利的公共设施以及旅游设施供游客使用					
1.3 在清迈古城生活旅游相关费用便宜合理，如酒店价格、食物以及旅游产品服务价钱对游客而言相对便宜划算					
1.4 在清迈古城区域内有便利的大众运输工具提供游客使用					
2) 文化动机因素					
2.1 清迈古城内有游客学习泰国当地历史艺术文化传统以及生活方式的学习点					
2.2 在清迈古城内旅游能体验新的事物并且有机会学习多样的文化					
2.3 清迈古城内的景点具有不同的多样性					
2.4 清迈古城内能品尝到许多不同样式的传统菜肴					
2.5 在各景区以及纪念品店内能购买到当地手工品、艺术品以及当地特产纪念品					
2.6 在清迈古城内展示具有关于当地文化、艺术、当地智慧以及生活风格等方面的展览					

影响旅游动机因素	重要程度				
	非常重要	重要	没有意见	不重要	非常不重要
2.7 在当地重要传统重大节庆时在古城内举办相关节日活动供游客参访体验，如：宋甘节、忆冰节、城市拜柱节					
2.8 清迈古城当地居民的生活方式相当有意思且具吸引力					
3) 人际关系面向动机					
3.1 和清迈古城当地居民学习和体验旅游活动					
3.2 有机会和清迈古城当地居民交谈并且理解学习当地相关知识					
3.3 清迈古城内当地居民对游客热情友善					
4) 地位与声望面向动机					
4.1 清迈古城在游客心中相当知名且声名远播					
4.2 清迈古城是推荐前往的旅游景点					
4.3 从丰富的历史、文化、传统和当地特殊的生活角度来看，清迈古城内具有许多合适的旅游景点					

#### 第四部分 对创新旅游景点的需求分析

下面清迈古城附近的景点里，有哪些您打算前往的景点？请在下面选项中您感兴趣的景点前面打勾（可复选）

##### 1) 巴萨寺

古典的兰纳风格寺殿，寺内红漆镀金的壁画上充满了各类兰纳风格的莱康图样。

##### 2) 杰林寺

这是古代兰纳国王淋浴圣水的寺庙，同时在宋甘节寺内会有古城内最高的沙塔。

##### 3) 柴迪隆寺

古代皇家寺庙，寺内有古城内最高的佛塔，在城市拜柱节时人们会来这里贡花祈愿，因为这儿立著清迈城是的中心柱。

##### 4) 清曼寺

清迈古城内的第一座寺庙，寺内供奉从八世纪相传至今的玉佛像

5) <b>班屏寺</b> 这里供奉 时期风格的佛像，清 盛的艺术风格以及兰纳风格的 佛塔	6) <b>因他坤寺</b> 位于清迈古城内的古老寺庙， 是旧时清迈城市柱的所在地， 印度式风格的柱身
7) <b>昌殿寺</b> 兰纳式建筑风格的古老寺庙， 寺庙内供奉著名为的清迈的城 市守护神	8) <b>阇昌寺</b> 兰纳式综合风格的寺庙及佛 像，以及当地生活风格的统整 象征
9) <b>乌孟寺</b> 从高僧的历史足迹与壁画里寻 找清迈古时的历史痕迹	10) <b>帕刑寺</b> 清迈城内最重要的庙宇之一， 供奉兰纳人民最信奉的古老佛 像，大型的寺身以及经典的佛 教图纹。
11) <b>盼道寺</b> 兰纳风格的木造寺庙，木雕造 型的拱门孔雀是古时兰纳王室 的代表图案	12) <b>珀殿寺</b> 拥有珀殿社区的珀殿博物，展 示兰纳民族的传统生活智慧
13) <b>好运寺</b> 寺身与主殿以黄金装饰的图样 雕刻	14) <b>兰纳建筑风格中心</b> (王爵住家旧址) 展示兰纳传统建筑风格、照片 以及当地现代艺术的展览
15) <b>清迈古城图书馆</b> 适合放松的地方，展示著清迈 从零到有的城市历史足迹以及 城市发展的扉页	16) <b>城市珍藏馆</b> 展示兰纳钱币以及古代皇室住 家装饰珍藏之处
17) <b>清迈艺术文化中心</b> 位于城市中心的博物馆，以及 学习兰纳文化的好地方	18) <b>塔佩门周边区域</b> 清迈古城的重要出口之一，是 古时清迈主要经济活动的发生 区域以及文化活动的展现重要 地区
19) <b>清迈历史博物馆</b> 一窥学习清迈历史绝对必行的 一处博物馆	20) <b>清迈门周边区域</b> 清迈古城区域内的重要市场， 清晨以及夜晚时都有热闹喧腾 的市集和各式各样的食物

<p>21) <b>兰纳风俗博物馆</b> 学习兰纳人民古时艺术、文化、历史、当地智慧以及生活风格不可遗漏的必去之处</p>	<p>22) <b>梦藤社区中心</b> 清迈古城的传统生活风格，当代艺术展示区域以及多样的住宿环境和异国食物</p>
<p>23) <b>城市土地之家 (城市发展基金会)</b> 清迈古城的垃圾处理模式发展</p>	<p>24) <b>周日步行街</b> 泰国北部最大型的夜市，贩售各式各样的当地手工艺品、当地土产和纪念品，更多的是当地人制作的美食佳肴和精彩的表演</p>
<p>25) <b>昌善门区域</b> 清迈古城的主要城门之一，有早上以及晚上的市场聚集</p>	<p>26) <b>猫头鹰设计中心</b> 展示清迈各式艺术品、素描、图画以及当代手工艺品</p>
<p>27) <b>松佩门市场</b> 位于清迈古城内的市集，旧时木造的传统市集，是清曼寺到松佩区域的当地居民生活的体现，早晨及晚上都有市集</p>	<p>28) <b>艺术工作室 (TCA)</b> 清迈古城内当地兰纳风格著作、图画以及手工艺品的展示</p>
<p>29) <b>來步行街 (星期六)：素攀寺社區舉辦的步行街 有手工藝品，手工藝品，銀器的銷售。以及社區產品，紀念品，當地食品等。</b></p>	<p>30) 其他 .....</p>

## 第五部分 综合分析 with 讨论

1. 本次旅游后，您会想再次造访清迈吗？

1) 会，清迈旅游很有意思

2) 不会，来过一次就够

2. 请问您会推荐您的亲朋好友来清迈旅游吗？

1) 会，那肯定要

2) 不会，不会推荐

3. 请问您有任何针对清迈古城创新文化旅游景点发展的评论与建议吗？有的话请在下方注明，非常感谢您！

.....

.....

.....

.....





ภาคผนวก ง

ภาพกิจกรรมลงพื้นที่เก็บรวบรวมข้อมูล



### ภาพกิจกรรมลงพื้นที่เก็บรวบรวมข้อมูล





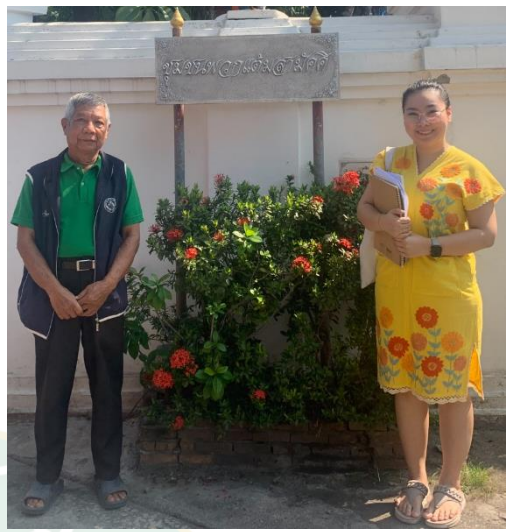

## ประวัติผู้วิจัย

ชื่อ-สกุล	นางสาวกรรณก หงษ์นวล
เกิดเมื่อ	13 มีนาคม พ.ศ. 2532
ประวัติการศึกษา	พ.ศ. 2554 ปริญญาตรีศิลปศาสตรบัณฑิต คณะพัฒนาการท่องเที่ยว มหาวิทยาลัยแม่โจ้ จังหวัดเชียงใหม่ พ.ศ. 2558 Master Degree in Management (Tourism and Leisure Management), Graduate Institute of Tourism and Leisure Management, National Penghu University of Science and Technology, Taiwan
ประวัติการทำงาน	พ.ศ. 2558-2560 อาจารย์พิเศษหลักสูตร Educational Cooperation Program มหาวิทยาลัยแม่โจ้ จังหวัดเชียงใหม่ พ.ศ. 2560-ปัจจุบัน กรรมการผู้จัดการ บริษัท เดอะ การ์เด็น เฮ้าส์ จำกัด ผลงานทางวิชาการ Hongnual, K. 2019. The Development of Cultural Tourism Attraction for Creative Tourism Management Model in the Old City Chiang Mai. The 3rd ASEAN Agriculture University Network Forum and International Conference with the theme of Integrated Sustainable Agriculture Education Management: The Roles for ASEAN Agriculture Universities to meet SDGs. September 26-28, 2019 at Furama Chiangmai Hotel, Chiang Mai, Thailand.

Hongnual, K., Leelapattana, W.,  
Thongma, W., Trakansiriwanich, K., &  
Sitthikun, S. 2021. The development of  
cultural tourism attraction for model  
creative tourism management in the  
old city Chiangmai, Thailand. *Journal of  
Management Information and Decision  
Sciences*, 24(S6), 1-9.

Hongnual, K. 2021. The Development of  
Cultural Tourism Attraction for Model  
Creative Tourism Management in the  
Old City Chiangmai. The 2nd International  
Joint Graduate Seminar on Animal Science  
2021 “Exploring Links among Livestock,  
Agricultural Education and Tourism in  
Sustainable Development”. June 12th,  
2021, Faculty of Animal Science,  
Universitas Gadjah Mada Indonesia.

